

I ISTRUZIONI PER L'INSTALLAZIONE

Attenzione.
Prima di procedere all'installazione dell'apparecchio leggere attentamente le "AVVERTENZE PER L'INSTALLAZIONE" contenute nella confezione.

ALIMENTATORE VAS/100.30

È composto da una scheda in cui ci sono il raddrizzatore e lo stabilizzatore.

È in grado di erogare 1,7A a 17,5Vcc ed è protetto contro i sovraccarichi ed i cortocircuiti. Il VAS/100 può essere utilizzato anche come alimentatore supplementare qualora le necessità dell'impianto lo richiedano.

NOTA. In fase di progettazione dell'impianto, calcolare il numero degli alimentatori in funzione dell'assorbimento delle varie apparecchiature installate.

Funzione dei morsetti (fig.1)

Morsettiera G



rete

Morsettiera A



uscita 17,5V



uscita 17,5V

Caratteristiche tecniche

- Alimentazione: 230Vca 50/60Hz. Protezione elettrica autoripristinabile.
- Corrente assorbita: $I_{AC}^{max} = 250$ mA AC
- Potenza dissipata: 10W max
- Tensione di uscita: 17,5Vcc, 1,7A in servizio continuo.
- Temperatura di funzionamento: da 0 °C a +35 °C.
- Dimensioni: modulo da 8 unità basso (fig. 1).

L'apparecchio può essere installato, senza coprimorsetti, in scatole munite di guida DIN (EN 50022).

Per le dimensioni di ingombro vedere la fig. 2A.

Oppure può essere installato a parete utilizzando la guida DIN in dotazione, applicando il coprimorsetti ed eventuali tasselli in dotazione.

Per le dimensioni d'ingombro vedere la fig. 2B.

NOTA. La protezione dell'apparecchio contro sovraccarichi e cortocircuiti è ottenuta mediante un interruttore termico autoripristinabile, inserito sul primario del trasformatore di alimentazione.

Dopo l'intervento della protezione, il ripristino del funzionamento avviene automaticamente dopo che la temperatura del trasformatore scende al di sotto dei 85 °C. Accertarsi ed eliminare le cause che hanno determinato l'intervento della protezione.

EN INSTALLATION INSTRUCTIONS

Attention.
Before installing the unit, carefully read the "WARNINGS FOR INSTALLATION" contained in the package.

DC POWER SUPPLIER VAS/100.30

It consist of a card onto which there are the rectifier and the stabilizer.

It is capable of supplying 1.7A at 17.5V DC and is protected against overloading and short circuiting.

The VAS/100 can also be used as a supplementary power supply whenever the system requires it.

NOTE. When designing the installation calculate the number of power suppliers in relation to the total power consumption of all devices in the system.

Function of each terminal (fig.1)

Terminal block G



mains

Terminal block A



17,5V output



17,5V output

Technical features

- Mains supply: 230V AC 50/60Hz. Self-resetting electric safety switch.
- Input current: $I_{AC}^{max} = 250$ mA AC
- Dissipated power: 10W max
- Output voltage: 17.5V DC 1.7A continuous current demand.
- Working temperature range: from 0 °C to +35 °C.
- Dimensions: 8 DIN units, low profile module, figure 1.

The equipment can be installed without terminal covers into boxes provided with DIN rail (EN 50022).

Dimensions are shown in figure 2A. Or it can be wall-mounted using the DIN rail provided, applying as necessary the terminal covers and plugs provided. Dimensions are shown in figure 2B.

NOTE. The unit is protected against overloads and short-circuits by a self-resetting thermal switch, inserted on the primary of the power supply transformer. Once the switch trips, operation is resumed automatically once the temperature of the transformer drops back below 85 °C. Make sure the cause of the switch tripping is eliminated.

D INSTALLATIONS-ANLEITUNG

ACHTUNG.
Um Verletzungen zu vermeiden, muss dieses Gerät entsprechend den Installationsanweisungen an der Wand abgesichert sein.

NETZGERÄT VAS/100.30

Besteht aus einer Platine, auf der ein Gleichrichter und ein Stabilisator angebracht sind.

Er kann 1,7A bei 17,5V DC versorgen und ist gegen Überlast und Kurzschluß geschützt.

Das VAS/100 kann als Zusatzversorgung Anwendung finden, wenn dieses infolge besonderer Anlagenverhältnisse erforderlich sein sollte.

ANMERKUNG. Bei Projektierung der Anlage die Anzahl der Netzgeräte in Abhängigkeit von der Stromaufnahme der verschiedenen installierten Geräte berechnen.

Belegung der Klemmleisten (Abb.1)

Klemmleiste G Klemmleiste G



Netz

Klemmleiste A

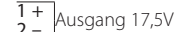

Ausgang 17,5V

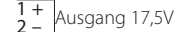

Ausgang 17,5V

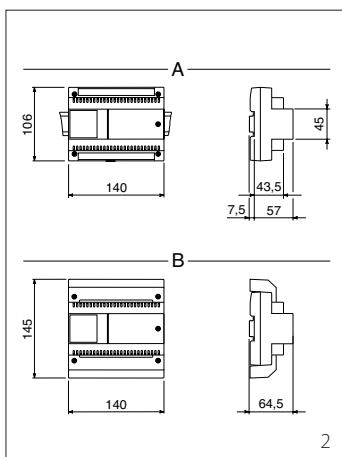
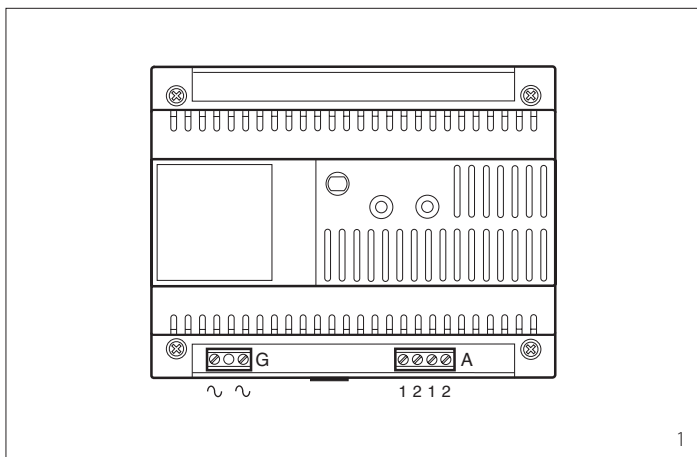

Technische Daten

- Spannungsversorgung: 230V AC 50/60 Hz. Selbst rückstellbarer elektrischer Schutz.
- Stromaufnahme: $I_{AC}^{max} = 250 \text{ mA AC}$
- Verlustleistung: 10W max
- Ausgangsspannung: 17,5V 1,7A in Dauerbetrieb.
- Betriebstemperatur: von 0 °C bis +35 °C.
- Abmessungen: 8 DIN-Einheiten, flach (Abb. 1).

Nach Entfernung der Klemmabdeckungen lassen sich diese Geräte auf DIN-Montageschienen in Verteilerkästen montieren (EN 50022).

Maßangaben, siehe Abb. 2A.

Kann aber auch mit Hilfe der beiliegenden DIN-Schiene an der Wand befestigt werden, hierfür beiliegende Klemmenabdeckungen und eventuell Dübel verwenden. Maßangaben, siehe Abb. 2B.

HINWEIS. Der Geräteschutz gegen Kurzschluß und Überlastung besteht aus einem selbst rückstellbaren Wärmeschalter, der sich auf der Primärspule des Leistungstransformators befindet.

Die erneute Betriebsaufnahme erfolgt automatisch nach dem Schutzeingriff und nach dem Absinken der Temperatur des Transformators unter 85 °C.

Die Ursachen, die den Schutz auslösten, herausfinden und beheben.

FR INSTRUCTIONS POUR L'INSTALLATION

Attention.

Avant de procéder à l'installation de l'appareil, lire attentivement les "RECOMMANDATIONS POUR L'INSTALLATION" contenues dans la boîte.

ALIMENTATION VAS/100.30

Se compose d'une carte de redressement et stabilisation de tension.

Protégée contre les surcharges et courts-circuits, peut fournir un courant de 1,7A sous 17,5Vcc.

La VAS/100 peut également être employée comme alimentation supplémentaire.

NOTE. En phase d'étude de l'installation calculer le nombre des alimentations en fonction de l'absorption des différentes appareils prévus.

Fonction des bornes (fig.1)

Bornier G

 secteur

Bornier A

 sortie 17,5V

 sortie 17,5V

Caractéristiques techniques

- Alimentation: 230Vca 50/60 Hz. Protection électrique à réarmement automatique.
- Courant absorbé: $I_{AC}^{max} = 250 \text{ mA AC}$
- Puissance dissipée: 10W max
- Tension de sortie: 17,5Vcc, 1,7A en service continu.
- Température de fonctionnement: de 0 °C à +35 °C.
- Dimensions: module de 8 unités bas (fig. 1).

L'appareil peut être installé sans couvre-borniers dans des armoires DIN avec rail EN 50022 (voir fig. 2A). Ou bien il peut être installé au mur en utilisant le guide DIN fourni et en appliquant le cache-bornes et les éventuelles chevilles fournies (voir fig. 2B).

NOTE. La protection de l'appareil contre les surcharges et les courts-circuits s'obtient à l'aide d'un interrupteur thermique à réarmement automatique, inséré sur le primaire du transformateur d'alimentation.

Après l'intervention de la protection, le réarmement du fonctionnement s'effectue automatiquement dès que la température du transformateur descend au-dessous de 85 °C.

Chercher et éliminer les causes qui ont provoqué l'intervention de la protection.

E INSTRUCCIONES PARA LA INSTALACION

Atención.

Antes de comenzar la instalación del aparato, leer detenidamente las "ADVERTENCIAS PARA LA INSTALACIÓN" que se incluyen en el embalaje.

ALIMENTADOR VAS/100.30

El alimentador está formado por un transformador de 60VA y por una tarjeta dotada de rectificador y estabilizador.

Es capaz de generar de 1,7A a 17,5Vcc y está protegido contra sobrecargas y cortocircuitos.

El VAS/100 se puede utilizar como alimentador suplementario cuando las necesidades del equipo lo requieran.

NOTE. En la fase de proyecto del equipo se debe calcular el número de alimentadores en función de la absorción de los aparatos instalados.

Funciones de los bornes (fig.1)

Bornera G

 red

Bornera A

 salida 17,5V

 salida 17,5V

Características técnicas

- Alimentación: 230V 50/60 Hz. Protección eléctrica con autoreactivación.
- Corriente absorbida: $I_{AC}^{max} = 250 \text{ mA AC}$
- Potencia disipada: 10W max
- Tensión de salida: 17,5Vcc, 1,7A en servicio continuo.
- Temperatura de funcionamiento: de 0 °C a +35 °C.
- Dimensiones: módulo de 8 unidades bajo para guía DIN (fig. 1).

El aparato se puede instalar, sin cubre-bornes, en cajas dotadas de guías DIN (EN 50022).

Por las dimensiones consultar la fig. 2A.

También se puede instalar a pared usando la guía DIN que se suministra, aplicado el cubre-bornes y los posibles tacos entregados.

Por las dimensiones consultar la fig. 2B.

NOTE. La protección del aparato contra sobrecargas y cortocircuitos se obtiene mediante un interruptor térmico de autoreactivación, colocado en el primario del transformador de alimentación.

Depois de haber realizado la operación de protección, y de que la temperatura del transformador haya descendido por debajo de los 85 °C, automáticamente se produce la reactivación del funcionamiento.

P INSTRUÇÕES PARA A INSTALAÇÃO

Atenção.

Antes de efectuar a instalação do aparelho leia com atenção os "AVISOS PARA A INSTALAÇÃO" contidos na embalagem.

ALIMENTADOR VAS/100.30

É composto por um transformador de 60VA e por uma carta electrónica em que se encontram o retificador e o estabilizador.

Está em condições de fornecer 1,7A a 17,5Vcc e é protegido contra as sobrecargas e os curtos-circuitos.

O VAS/100 pode ser utilizado também como alimentador suplementar, se for preciso.

NOTA. Na fase de projecto da instalação, calcular o número dos alimentadores em função do consumo dos vários aparelhos instalados.

Função dos bornes (fig.1)

Placa de bornes G

 rede

Placa de bornes A

 saída 17,5V

 saída 17,5V

Características técnicas

- Alimentação: 230V 50/60 Hz. Protecção eléctrica com estabelecimento automático.
- Corrente consumida: $I_{AC}^{max} = 250 \text{ mA AC}$
- Potência dissipada: 10W max
- Tensão de saída: 17,5Vcc, 1,7A em serviço contínuo.
- Temperatura de funcionamento: de 0 °C a +35 °C.
- Dimensões: módulo de 8 unidades baixo para calha DIN (fig. 1).

O aparelho pode ser instalado, sem a tampa dos bornes, em caixas com calha DIN (EN 50022).

Para as dimensões ver fig. 2A.

Ou pode ser instalado na parede utilizando a guia DIN fornecida, aplicando a tampa dos bornes e eventuais buchas fornecidas.

Para as dimensões ver fig. 2B.

NOTA. A protecção do aparelho contra as sobrecargas e curtos-circuitos obtém-se mediante um interruptor térmico com restabelecimento auto-mático, inserido no primário do transformador de alimentação.

Depois da intervenção da protecção, o restabelecimento do funcionamento verifica-se automaticamente logo que a temperatura do transformador desça aos 85 °C.

Avaliar e eliminar as causas que determinaram a intervenção da protecção.

