

# Audio - Kit 2

Istruzioni d'uso  
 Gebrauchsanweisungen  
 Notice d'emploi  
 Instructions for use  
 Instrucciones de uso  
 Gebruiksaanwijzing  
 Instruções para o uso  
 Οδηγίες Χρήσης  
 Инструкции по эксплуатации  
 Kullanım bilgileri  
 Instrukcja  
 تعليمات الاستعمال

**bticino**



368121



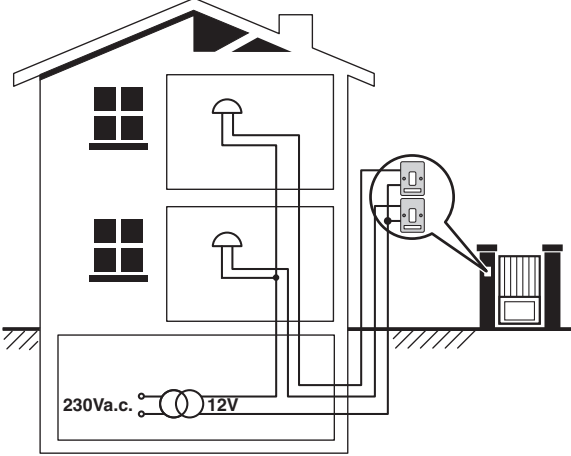

**I** **VECCHIO IMPIANTO A CAMPANELLO**  
Impianto esistente con 3 fili e due chiamate.

**D** **ALTE KLINGELANLAGE**  
Vorhandene Anlage mit 3 Leitern und zwei Rufen

**F** **ANCIENNE INSTALLATION A SONNETTE**  
Installation existante à 3 fils et deux appels

**GB** **OLD SYSTEM WITH BELL**  
Existing system with 3 wires and two calls

**E** **VIEJA INSTALACIÓN CON TIMBRE**  
Instalación existente con 3 hilos y dos llamadas

**NL** **OUDE DEURBELINSTALLATIE**  
Bestaande installatie met 3 draden en twee oproepen

**P** **ANTIGA INSTALAÇÃO EM CAMPAINHA**  
Instalação existente com 3 fios e duas chamadas

**GR** **ΠΑΛΙΑ ΕΓΚΑΤΑΣΤΑΣΗ ΚΟΥΔΟΥΝΙΟΥ**  
Υπάρχουσα εγκατάσταση με 3 καλώδια και δύο κλήσεις

**RU** **СТАРАЯ СИСТЕМА СО ЗВОНКОМ**  
Существующая 3-проводная система на два вызова

**TR** **ESKİ ZİL SİSTEMİ**  
3 kablolu ve iki aramalı mevcut tesis

**PL** **STARA INSTALACJA Z DZWONKIEM**  
Istniejąca instalacja dzwonkowa na 3 przewodach

جهاز نظام القديم مع 3 أسلاك و 2 نداء استدعاء

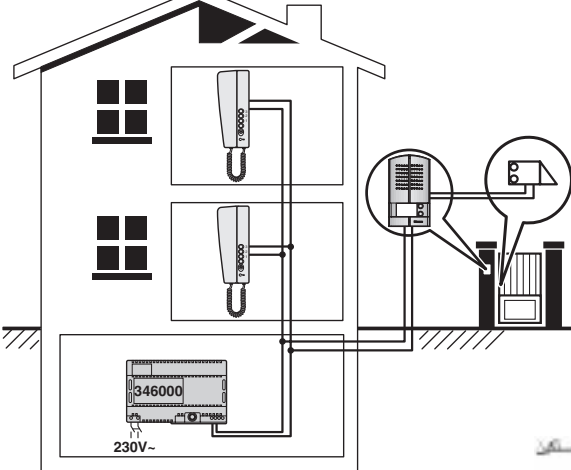

**I** **NUOVO IMPIANTO CITOFONICO**  
Impianto realizzato senza modifiche ai 2 fili esistenti: chiamata, citofono e serratura.

**D** **NEUE HAUSTELEFONANLAGE**  
Anlage ohne Änderungen an den vorhandenen 2 Leiter:  
Ruffunktion, haustelefon und elektrischer Schloss.

**F** **NOUVELLE INSTALLATION PHONIQUE**  
Installation réalisée sans modifications sur les 2 fils existants: appel, phone, et serrure électrique.

**GB** **NEW DOOR ENTRY SYSTEM**  
System made without modifications to the 2 existing wires; call, door entry and electric door lock.

**E** **NUEVA INSTALACIÓN INTERFÓNICA**  
Instalación realizada sin las modificaciones a los 2 hilos existentes: llamada, interfono y cerradura eléctrica.

**NL** **NIEUWE DEURTELEFOONINSTALLATIE**  
Installatie aangelegd zonder wijzigingen aan de 2 bestaande aders: oproep, deurtelefoon en elektrisch deurslot.

**P** **NOVA INSTALAÇÃO DO INTERCOMUNICADOR**  
Instalação realizada sem modificar os 2 fios existentes: chamada, intercomunicador e fechadura eléctrica.

**GR** **ΝΕΑ ΕΓΚΑΤΑΣΤΑΣΗ ΘΥΡΟΤΗΛΕΦΩΝΟΥ**  
Εγκατάσταση πραγματοποιημένη χωρίς τροποποιήσεις στα 2 υπάρχοντα καλώδια: κλήση, βίντεο-θυροτηλέφωνο κι ηλεκτρική κλειδαριά.

**RU** **НОВАЯ ДОМОФОННАЯ СИСТЕМА**  
Выполнена без изменения существующей проводки из 2 проводов: вызов видеодомофон и электрический замок.

**TR** **YENİ DAHİLİ SİSTEMİ**  
Mevcut 2 tel üzerinde değişiklik yapılmaksızın gerçekleştirilen tesis: arama, dahili video sistemi ve elektrikli kilitleme.

**PL** **NOWA INSTALACJA DOMOFONOWA**  
Instalacja wykorzystująca 2 istniejące przewody – 2 wywołania, domofon, otwarcie drzwi.

جهاز نظام جديد تركيبه مستعمل بدون تعديلات، ويستعمل أسلاكاً استهلاكية موجودة مسبقاً، ومفتاح كهربائي

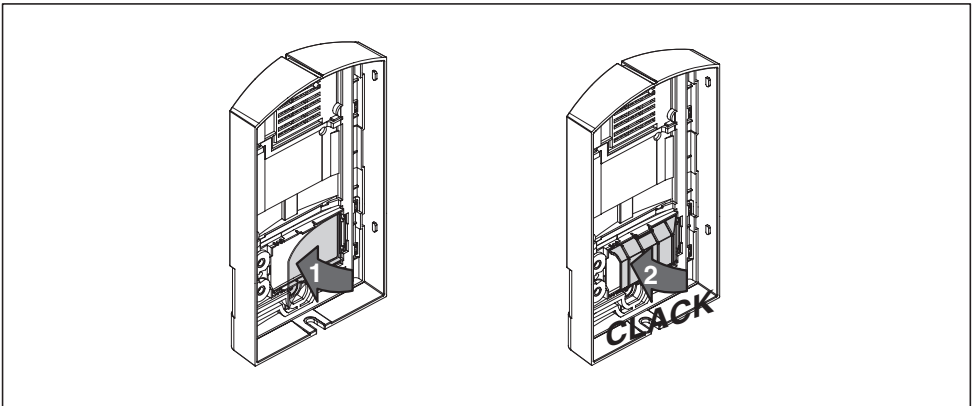
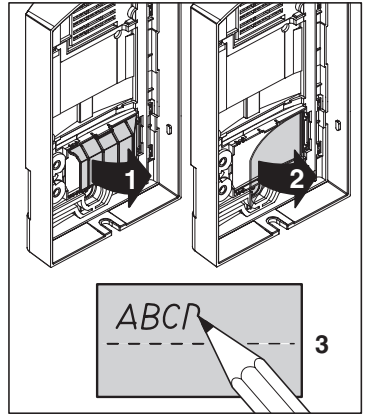
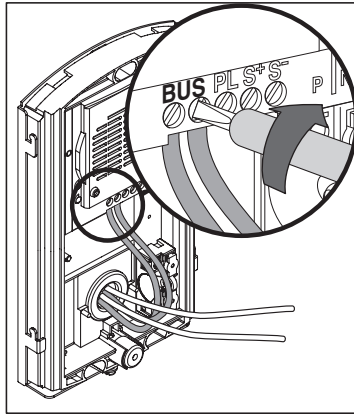
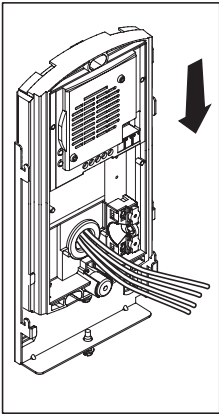
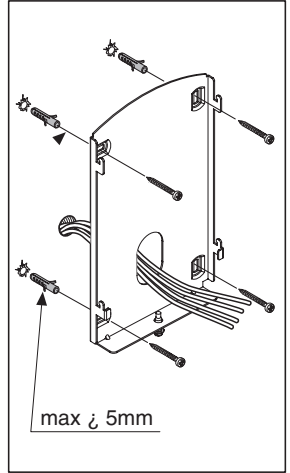
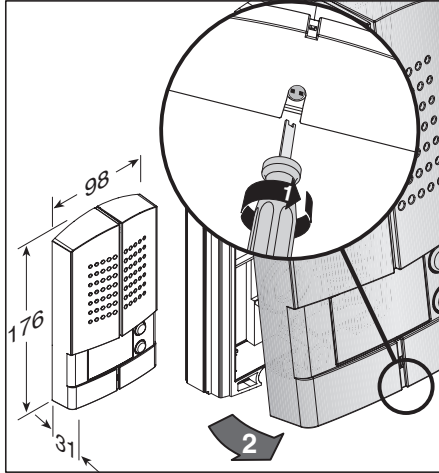
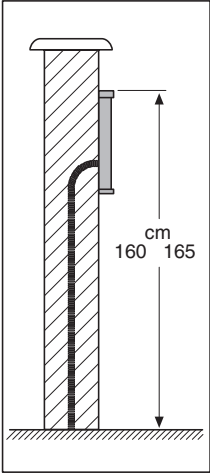

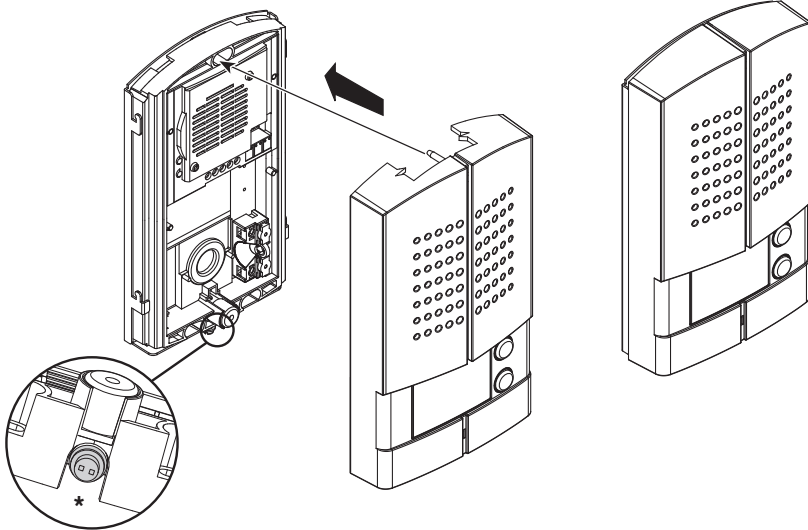

\* Prima dell'installazione assicurarsi che la vite sia completamente avvitata.  
 Vor der Installation sicherstellen, dass die Schraube richtig festgeschraubt ist.  
 Avant l'installation, s'assurer que la vis soit complètement vissée.  
 Before installing make sure that the screw is completely tightened.  
 Antes de la instalación, compruebe que el tornillo esté completamente enroscado.  
 Vóór de installatie controleren of de schroef volledig vastgedraaid is.  
 Antes da instalação verificar se o parafuso está completamente atarraxado.

Πριν την εγκατάσταση βεβαιωθείτε ότι η βίδα είναι βιδωμένη τέλεια.  
 Перед установкой проверить надежность фиксации винта.  
 Montajdan önce vidanın tamamen sıkıştırılmış olduğundan emin olunuz.  
 Przed zainstalowaniem upewnić się, czy śruba jest całkowicie dokręcona.

يجب قبل إجراء التركيب التأكد من أن المسامير اللولبية محكم للتدوير.

5+10mm

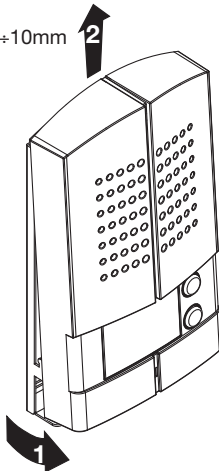

Premere con forza  
 Fest drücken  
 Appuyer avec force  
 Press hard  
 Presione con fuerza.  
 Met kracht duwen

Carregar com força  
 Πιέστε με δύναμη  
 Нажать с усилием  
 Kuvvetle bastırınız  
 Mocno docisnąć  
 الضغط بقوة

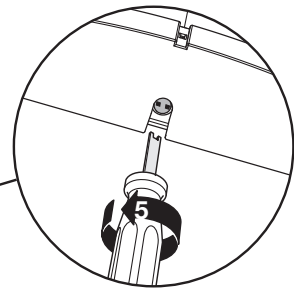
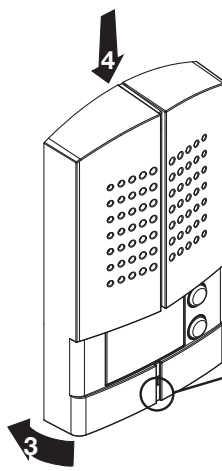

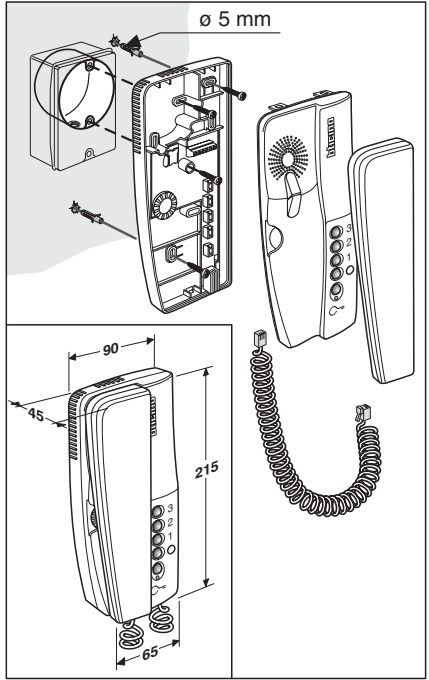
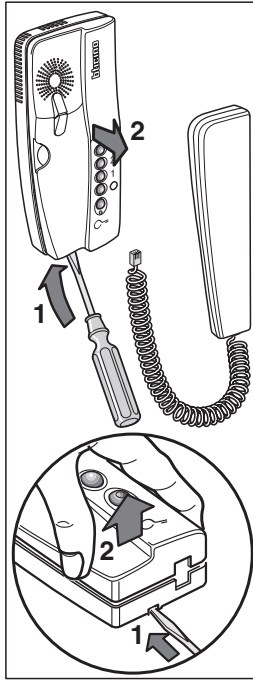
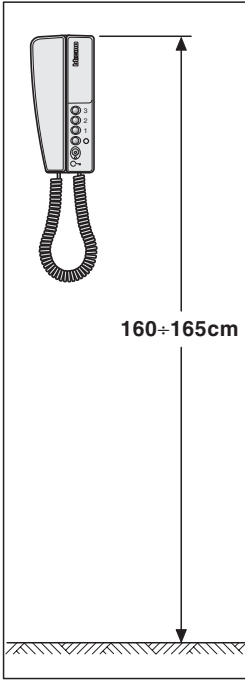

- I regolazione suoneria ed esclusione
- D Ruf lautstärkereglung und Rufabschaltung
- F réglage sonnerie et exclusion
- GB bell adjustment and exclusion
- E ajuste timbre y deshabilitación
- NL afstelling en uitschakeling bel
- P regulação campainha e exclusão
- GR ρύθμιση κουδουνιού και εξαίρεσης
- RU регулирование звонка и отключение
- TR alarm ayarlama ve hariç bırakma
- PL regulacja głośności sygnału / wyłączenie

تعدّل الجرس والغاء

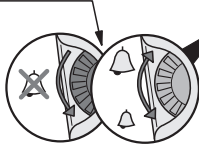

- I led di segnalazione
- D Anzeigelampe
- F led de signalisation
- GB signalling LED
- E led de señalización
- NL Indicatieled
- P led de sinalização
- GR φωτεινή ένδειξη κατάδειξης
- RU сигнальные индикаторы
- TR sinyal ledi
- PL dioda sygnalizacyjna

تعدّل إشارة صوتية

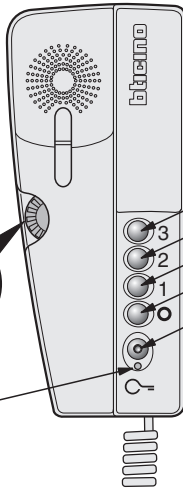

- I pulsanti programmabili (O-1-2-3)
- D Programmierbare Tasten (O-1-2-3)
- F touches programmables (O-1-2-3)
- GB programmable pushbuttons (O-1-2-3)
- E pulsadores programables O-1-2-3)
- NL programmeerbare drukknoppen (O-1-2-3)
- P Botões programáveis (O-1-2-3)
- GR προγραμματιζόμενα κουμπιά (O-1-2-3)
- RU программируемые кнопки (O-1-2-3)
- TR programlanabilir butonlar (O-1-2-3)
- PL przyciski programowalne (O-1-2-3)

زرار قابل لتعدّل (O-1-2-3)

- I apriporta
- D Türöffnertaster
- F ouvre-porte
- GB door opener
- E dispositivo para abrir la puerta
- NL deuropener
- P comando de abertura da porta
- GR ανοιγμα πόρτας
- RU открытие двери
- TR kapı açma
- PL przycisk otwarcia drzwi

تعدّل القاعة باب

**I** morsetti di collegamento

**D** Verbindungsklemmen

**F** bornes de raccordement

**GB** connecting terminals

**E** bornes de conexión

**NL** aansluitklemmen

**P** bornes de ligação

**GR** ακροδέκτες σύνδεσης

**RU** соединительные клеммы

**TR** bağlantı terminalleri

**PL** Przyłącze

اتصالات توصيل

**I** sede configuratori

**D** Sitz der Konfiguratoren

**F** logement configurateurs

**GB** configurator seat

**E** alojamiento configuradores

**NL** plaats van de configuratiemodules

**P** Alojamento configurador

**GR** θέση προσαρμοστών

**RU** гнездо для конструкторов

**TR** konfigüratörler yuvası

**PL** Gniazdo konfiguratorów

موضع تركيب الوحدات

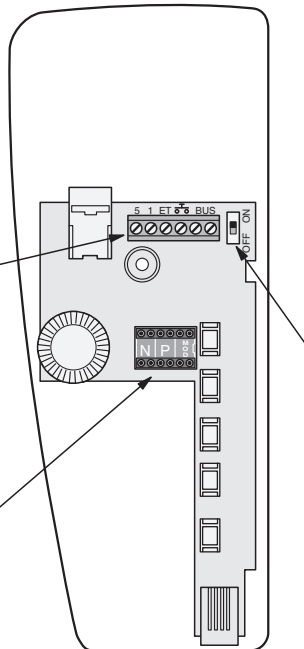

**I** In impianti audio non è necessario selezionare lo switch. In impianti misti audio/video spostare su ON solo nell'ultimo citofono della tratta di ogni appartamento e di ogni montante.

**D** In Audioanlagen muss der Switch-Schalter nicht gewählt werden. In gemischten Audio/Videoanlagen den Schalter nur am letzten Haustelefon jeder Wohnungsanlage und jeder Steigleitung auf ON zu stellen.

**F** Sur installations audio il n'est pas nécessaire de sélectionner le "switch". Sur installations mixtes audio et vidéo, déplacer sur ON (MARCHE) seulement dans le dernier phone du parcours de chaque appartement ou de chaque colonne montante.

**GB** In audio systems it is not necessary to select the switch. In mixed audio/video systems move to ON only in the last internal unit of the stretch of each apartment or each riser.

**E** En sistemas audio no es necesario seleccionar el interruptor. En sistemas mixtos Audio/Vídeo mueva a ON sólo el último interfono de la trama de cada departamento o de cada montante.

**NL** Bij audio-installaties is het niet nodig om de schakelaar op ON te zetten. Bij audio/video-installaties zet u slechts bij de laatste huistelefoon van iedere apartementlijn en iedere stijglijn de schakelaar op ON.

**P** Em sistemas áudio não é preciso seleccionar o interruptor. Em sistemas misto áudio/vídeo desloque para ON somente no último intercomunicador do trecho de cada apartamento ou de cada montante.

**GR** Σε ηχητικές εγκαταστάσεις δεν είναι απαραίτητο να επιλεγεί το switch. Σε μικτές ηχητικές/οπτικές εγκαταστάσεις μετατοπίστε στο ON μόνο στο τελευταίο θυροτηλέφωνο της διαδρομής κάθε διαμερίσματος και κάθε στηρίγματος.

**RU** В аудиосистемах выбирать переключатель не требуется. В смешанных аудиовидео системах перевести микровыключатель на ЩТ (ВКЛ) только на последнем домофоне цепи каждой квартиры и каждой стойки.

**TR** Audio tesislerde switch'i seçmek gerekli değildir. Audio/video'nun birlikte oldukları tesislerde sadece her daire ve her taşima kolonu hattının son dahili ünitesini ON üzerine getirin.

**PL** W systemach audio zmiana ustawienia mikroprzełącznika nie jest konieczna. W systemach mieszanych audio / wideo ustawić w pozycji ON tylko w ostatnim aparacie w obrębie pionu lub linii w mieszkaniu.

في الأجهزة الصوتية ليس من الضروري تحديد المفتاح. أما في الأجهزة المختلطة صوت/صورة فيجب اختيار ON فقط في آخر وحدة داخلية للحد الخاص بكل شقة أو بكل خط صاعد.

**I** **Attenzione:** il citofono deve rispettare le seguenti regole installative:

- deve essere installato solo in ambienti interni
- non deve essere esposto a stiliaccio o a spruzzi d'acqua
- non ostruire le aperture di ventilazione
- deve essere usato unicamente su sistemi 2 fili SCS BTicino.

Ogni uso improprio dell'articolo può comprometterne le caratteristiche di sicurezza.

**D** **Achtung:** die Hausstation muss unter Beachtung folgender Regeln installiert werden:

- es darf nur im Inneren installiert werden
- es darf nicht Wassertropfen oder -spritzer ausgesetzt werden
- Belüftungsschlitze nicht verstopfen
- Es darf nur mit "2--Draht-Bus-System" der SCS BTicino verwendet werden.

Jeder ungeeigneter Gebrauch des Geräts kann seine Sicherheitseigenschaften beeinträchtigen.

**F** **Attention:** le phone doit respecter les règles d'installation suivantes:

- il doit être monté seulement à l'intérieur
- il ne doit pas être exposé à des suintements ou à des éclaboussures
- ne pas boucher les ouvertures d'aération
- il doit être utilisé uniquement sur des systèmes 2 fils SCS BTicino.

Tout usage improprie de la référence peut compromettre les caractéristiques de sécurité.

**GB** **Caution:** the internal unit must respect the following installation rules:

- it must only be installed indoors
  - it must not be exposed to water drops or splashes
  - do not block the ventilation openings
  - it must be used only on SCS BTicino 2-wire systems
- An improper use of the item can compromise its safety features

**E** **Atención:** el interfono debe respetar las siguientes normas de instalación:

- se debe instalar sólo al cubierto
- no debe estar expuesto a goteo o salpicones de agua
- no tape las aberturas de ventilación
- se debe utilizar exclusivamente en sistemas 2 hilos SCS BTicino.

Cualquier uso improprio del artículo puede comprometer sus características de seguridad.

**NL** **Let op:** Bij de installatie van de telefoon moet men de volgende voorschriften in acht nemen:

- binnenshuis installeren
  - niet aan waterdruppels en -stralen blootstellen
  - de ventilatieopeningen niet versperren
  - uitsluitend in 2-dradige SCS BTicino systemen installeren
- Ieder oneigenlijk gebruik kan de veiligheid van het product schaden.

**P** **Atenção:** o intercomunicador deve respeitar as seguintes regras para ser instalado:

- deve ser instalado somente internamente
- não deve ser exposto a estilizido ou borrifos de água
- não deve obstruir as aberturas de ventilação
- deve ser usado somente em sistemas de 2 fios da SCS BTicino.

Qualquer uso impróprio do artigo pode comprometer as suas características de segurança.

**GR** Προσοχή: η συσκευή ενδοεπικοινωνίας με βίντεο πρέπει να τηρεί

- τους ακόλουθους κανόνες εγκατάστασης:
- πρέπει να εγκατασταθεί μόνο σε κλειστό χώρο
- δεν πρέπει να εκτίθεται σε στάξιμο ή πιτσιλιές νερού
- μην βουλώνετε τα ανοίγματα εξαερισμού
- πρέπει να χρησιμοποιηθεί αποκλειστικά σε συστήματα 2 καλωδίων SCS BTicino.

Κάθε ακατάλληλη χρήση του είδους μπορεί να θέσει σε κίνδυνο τα χαρακτηριστικά ασφαλείας του.

**RU** ВНИМАНИЕ: При установке домофона соблюдать следующие правила:

- устанавливать только во внутренних средах
- должен быть защищен от попадания капель или брызг воды
- не закрывать вентиляционные отверстия
- применять только для двухпроводных систем ЫСЫ ИЕШ-СИШЮ

Использование приборов непо назначению может негативно отразиться на их характеристиках безопасности.

**TR** Dikkat: dahili ünite aşığıdaki kurma kurallarına uymalıdır:

- sadece kapalı ortamlara kurulmalıdır
  - damlamaya veya su püskürtmelerine maruz bırakılmamalıdır
  - havalandırma deliklerini kapatmayın
  - sadece 2 kablolu SCS BTicino sistemlerinde kullanılmalıdır.
- Ünün her farklı kullanımını emniyet özelliklerini tehlikeye atabilir.

**PL** **Uwaga:** domofon powinien być instalowany zgodnie z następującymi zasadami:

- instalacja wyłącznie w budynku
- nie może być narażony na wilgoć i zalewanie wodą
- nie zasłaniać otworów wentylacyjnych
- może być stosowany wyłącznie w systemie 2-przewodowym BTicino.

Nieprawidłowe stosowanie i użycie może ograniczyć bezpieczeństwo produktu.

تنبیه: يجب أن يتم تركيب جهاز المخططة بتابع النظم التالية:  
 - يجب أن يتم تركيبه فقط في الأماكن الداخلية.  
 - يجب عدم تعريضه لقطرات أو لرياح الماء.  
 - عدم سد فتحات التهوية.  
 - أي استعمال غير صحيح لهذا المنتج قد يسبب أضراراً لخواص الأمان.

**I** Schema base**D** Übersichtszeichnung**F** Schéma de base**GB** Basic diagram**E** Esquema básico**NL** Basisschema**P** Esquema de base**GR** Ηλεκτρικό σχεδιάγραμμα**RU** Базовая схема**TR** Temel şema**PL** Schemat podstawowy

المجموعة الأساسية

**B1+B2=** Chiamata al piano

Etagenruf

Appel à l'étage

Floor call

Llamada al piso

Oproep aan verdieping

Chamada ao piso

Κλήση στον όροφο

Вызов на этаж

Katta arama

Dzwonek przy drzwiach

نداء استدعاء لأتوار المبنى

P	N	T	S
o	o	o	o
o	o	o	o
o	o	o	o
o	o	o	o

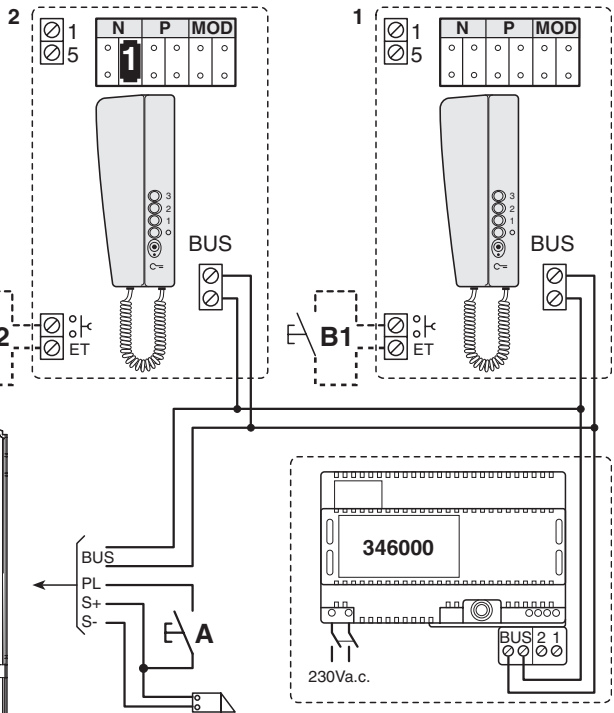
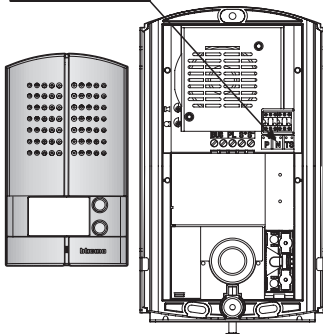
**A=** Pulsante apertura serratura

Schalter Türöffner

Poussoir d'ouverture serrure

Door lock pushbutton

Pulsador apertura cerradura

Drukknop opening

Botão para abertura do trinco

Κουμπί ανοίγματος κλειδαριάς

Кнопка открытия замка

Kapı kilidi açma düğmesi

Przycisk otwarcia zamka drzwi

زرار ففتح سقاعة الباب

S+S- = 18V - 4A impulsivi - 250mA mantenimiento (30Ω max)

S+S- = 18V - 4A impulsstrom - 250mA Haltestrom (30Ω max)

S+S- = 18V - 4A impulsifs - 250mA entretien (30Ω max)

S+S- = 18V - 4A impulsive - 250mA holding current (30Ω max)

S+S- = 18V - 4A impulsivos - 250mA mantenimiento (30Ω max)

S+S- = 18V - 4A impulsief - 250mA onderhoud (30Ω max)

S+S- = 18V - 4A instantâneos - 250mA continuos (30Ω max)

S+S- = 18V - 4A παλμικά - 250μΑ διατήρησης (30Ω max)

S+S- = 18V - 4A импульсные - 250mA поддержание (30Ω max)

S+S- = 18V - 4A emülsiyonlu - 250mA muhafaza (30Ω max)

S+S- = 18V - 4A impuls - 250 mA podtrzymanie (maks. 30Ω)

A 4 - V18 - -S+S 250 mA تيار نبضي - تيار استعراضي.

**I** Installare e collegare gli apparecchi come indicato nello schema. Assicurarsi che durante le operazioni di montaggio degli apparecchi l'alimentatore non sia collegato alla rete pubblica. L'alimentatore non deve essere esposto a stitillidico o spruzzi d'acqua. Non ostruire le aperture di ventilazione dell'alimentatore. Prima di alimentare l'impianto verificare l'esattezza del cablaggio ed accertarsi che la tensione di rete sia compatibile con quella dell'alimentatore. Posare i cavi seguendo lo schema riportato nelle pagine precedenti in cui è indicato il numero dei cavi da predisporre e la dislocazione fisica degli apparecchi che compongono l'impianto. La tabella seguente indica la sezione minima dei cavi in funzione della distanza tra posto esterno e posto interno.

**D** Die Geräte laut Plan montieren und anschließen. Bei der Montage der Geräte darf das Netzgerät nicht am Niederspannungsnetz angeschlossen sein. Das Speisegerät darf nicht Tropfwasser oder Wasserspritzer ausgesetzt werden. Belüftungsschlitze des Speisegeräts nicht verstopfen. Bevor die Anlage mit Strom versorgt wird, sollte kontrolliert werden, ob die Verkabelung richtig vorgenommen wurde. Prüfen Sie bitte die Anschlusswerte des Netzgerätes mit der Netzspannung. Bitte beachten Sie die Nummerierung der Drahte auf beigefügtem Schaltplan. Nachstehende Tabelle gibt den Mindestwert des Leiterquerschnitts in Funktion "der Entfernung zwischen Tür- und Hausstation" an.

**F** Poser les câbles d'après le schéma qui se trouve dans les pages précédentes, sur lequel est indiqué le nombre de câbles à placer et la localisation physique des appareils qui forment l'installation. L'alimentation ne doit être exposée ni à stillation ou à pulvérisations d'eau. Ne pas boucher les ouvertures d'aération de l'alimentation. Le tableau suivant indique la section minimale des câbles en fonction de la distance entre le poste externe et le poste interne. Monter et brancher les appareils comme indiqué sur le schéma. S'assurer que pendant les opérations d'installation des appareils l'alimentation n'est pas raccordée au réseau public. Avant d'alimenter l'installation, vérifier que le cablage est correct et s'assurer que la tension du réseau est compatible avec celle de l'alimentation.

**GB** Install and connect the devices as indicated in the diagram. Make sure that when the devices are mounted the power supply is not connected to the public electric power line. The power supply must not be exposed to dripping water or splashes. Do not block the power supply ventilation openings. Before energizing the installation check that cabling is correct and make sure that line voltage is compatible with power supply voltage. Lay cables according to diagram shown in the previous pages, which indicates the number of cables to be arranged and the layout of devices that make up the installation. The table below shows the minimum conductor cross-section according to the distance between inside and outside station.

**E** Instalar y conectar los aparatos como se indica en el esquema. Asegurarse de que durante las operaciones de montaje de los aparatos, el alimentador no está conectado a la red pública. El alimentador no debe estar expuesto a goteo o salpicones de agua. No tape las aberturas de ventilación del alimentador. Antes de alimentar la instalación, comprobar que el cableado es correcto y asegurarse de que la tensión de red es compatible con la del alimentador. Colocar los cables siguiendo el esquema que se da en las páginas anteriores en las que se ha indicado el número de los cables que hay que predisponer y la colocación física de los aparatos que componen la instalación. O la tabla siguiente indica la sección mínima de los cables en función de la distancia entre la unidad exterior y la unidad interior.

**NL** Leg de kabels aan volgens het schema op de volgende bladzijden waarin het nummer van de kabels en de plaatsing van de apparaten is aangegeven. De voeding mag niet worden blootgesteld aan waterdruppels of stralen. Niet de ventilatieopeningen van de voeding versperren. In de volgende tabel zijn de minimumdoorsneden van de kabels bij verschillende afstanden tussen de binnenplaat en de buitenplaat vermeld. Installeer en verbind de apparatuur zoals aangegeven in het schema. Vergewis u ervan dat de voeding niet op het lichtnet is aangesloten tijdens de installatie. Controleer voordat u de installatie aansluit op het lichtnet of de bekabeling goed is aangelegd en of de netspanning geschikt is voor de voeding.

**P** Instalar e ligar os aparelhos conforme indicado no esquema. Asegurar-se de que durante as operações de montagem dos aparelhos, o alimentador não está ligado à rede pública. O alimentador não deve ser exposto a estitillidico ou a borrifos de água. Não obstrua as aberturas de ventilação do alimentador. Antes de ligar a corrente na instalação verificar se os cabos são correctos e certificar-se de que a tensão de rede é compatível com a do alimentador. Colocar os cabos se- quendo o esquema das páginas anteriores onde se indica o número dos cabos a preparar e a disposição física dos aparelhos que formam o sistema. A tabela abaixo indica a secção mínima dos cabos em função da distância entre a unidade exterior e a unidade interior.

**GR** Τοποθετήστε και συνδέστε τις συσκευές όπως υποδεικνύεται στο σχήμα. Βεβαιωθείτε πως στη διάρκεια των χειρισμών τοποθετήστε των συσκευών το τροφοδοτικό δεν είναι συνδεδεμένο στο δίκτυο του ρεύματος. Το τροφοδοτικό δεν πρέπει να εκτίθεται σε στάξιμο ή πισίλισι νερού. Μην βλοκάρετε τα ανοίγματα εξαερισμού του τροφοδοτικού. Πριν την παροχή ρεύματος στην εγκατάσταση ελέγξτε την ορθότητα της καλωδίωσης και βεβαιωθείτε πως η τάση ρεύματος του δικτύου είναι συμβατή με αυτή του τροφοδοτικού. Τοποθετήστε τα καλώδια ακολουθώντας το σχήμα που αναγράφεται στις προηγούμενες σελίδες στις οποίες υποδεικνύεται ο αριθμός των καλωδίων που πρέπει να προετοιμασθούν και η φυσική διάταξη των συσκευών που αποτελούν την εγκατάσταση. Ο επόμενος πίνακας υποδεικνύει την ελάχιστη διατομή των καλωδίων βάσει της απόστασης ανάμεσα στο εξωτερικό και στο εσωτερικό σημείο.

**RU** Установить и подсоединить аппаратуру согласно схеме. Следить за тем, чтобы во время сборки аппаратуры блок питания не был подключен к системе. Электрическому снабжению. Не оставлять блок питания незащищенным от просачивания влаги или попадания воды. Не закрывать вентиляционные отверстия блока питания. Перед тем, как подключить аппаратуру к сети питания, проверить правильность выполнения проводки и соответствие напряжения сети электрического снабжения токовым характеристикам прибора. Электропроводку следует выполнять в соответствии с указанной на предыдущих страницах схемой, в которых указано количество необходимых проводников, а также физическое размещение комплектовующих приборов системы. В нижеприведенной таблице указано минимальное сечение проводников в зависимости от расстояния между внутренней и внешней точками.

**TR** Cihazları şemada gösterildiği gibi kurunuz ve bağlayınız. Cihazların montaj işlemlerini gerçekleştirilmesi esnasında, besleyicinin genel sebebeyle bağlı olmadığını kontrol ederek emin olunuz. Besleyicisi su damlamaları veya püskürmelerine maruz kalmamalıdır. Besleyicinin havalandırma açıklıklarını tıkmayınız. Tesise elektrik vermeden önce kablo bağlantılarının doğruluğunu kontrol ediniz ve sebeke geriliminin besleyici gerilimine uygun olduğundan emin olunuz. Kabloları, hazır edilmesi gereken kablo sayısının ve tesisi oluşturan cihazların Şzki yerleşimlerinin gösterildiği, önceki sayfalarda bulunan şemaya uygun olarak döşeyiniz. Aşağıdaki tablo, dışardaki ve içerdeki nokta arasındaki mesafeye göre kabloların minimum kesitini göstermektedir.

**PL** Zainstalować i podłączyć elementy instalacji według wskazówek podanych na schemacie. Upewnić się, że podczas instalacji zasilacz nie jest podłączony do sieci. Zasilacz nie może być narażony na wilgoc lub zalewanie wodą. Nie zasklianc otworow wentylacyjnych zasilacza. Przed podłączeniem zasilania do instalacji, upewnić się, że podłączenia są wykonane prawidłowo, a napięcie podane z sieci jest zgodne z napięciem pracy zasilacza. Kable powinny być ułożone zgodnie ze schematem podanym w instrukcji, obejmującym liczbę przewodow oraz fizyczne rozmieszczenie i połączenie elementów wchodzących w skład instalacji. Tabela na następnej stronie zawiera dane dotyczące minimalnego przekroju przewodow, jakie należy zastosowac, w zależności od odleglosci między panelem zewnetrznym a aparatem wewnetrznym.



Sezione cavi (mm<sup>2</sup>)  
 Kabelschnitt (mm<sup>2</sup>)  
 Section câbles (mm<sup>2</sup>)  
 Cable section (mm<sup>2</sup>)  
 Sección cables (mm<sup>2</sup>)  
 Doorsnede sleutels (mm<sup>2</sup>)  
 Secção cabos (mm<sup>2</sup>)  
 Διατομή καλωδίων (mm<sup>2</sup>)  
 Сечение кабеля (mm<sup>2</sup>)  
 Kablo seksiyonu (mm<sup>2</sup>)  
 Przekrój przewodów (mm<sup>2</sup>)  
 مقطع الكابل (مم<sup>2</sup>)

	BTicino art.336904	BTicino art.L4669	
0,28	0,50	0,35	1
30m	50m	30m	100m

▲  
D

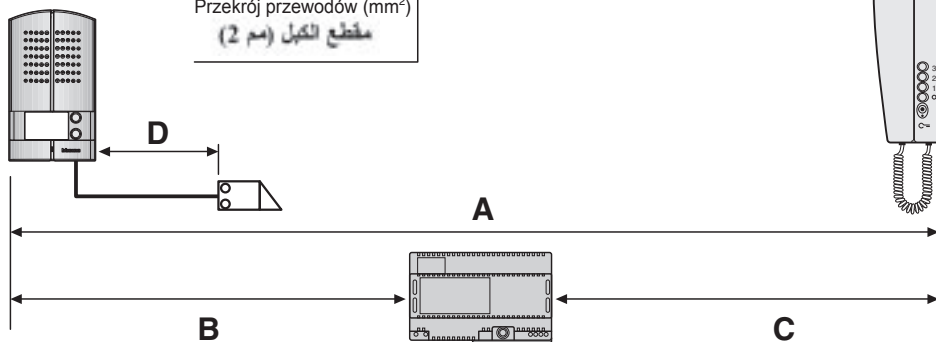

#### Installazione fino a 3 PI

Installation von bis zu 3 Türstationen

Montage jusqu'à 3 PI

Installation of up to 3 handsets

Instalación con un máximo de 3 PI

Installatie tot 3 PI

Instalação até 3 UI





Εγκατάσταση έως και 3 ΕΣ

Установка до 3 внутренних точек

3 PI' ye kadar kurma

Instalacja do 3 aparatów wewnętrznych

تركيب لغاية 3PI

	 0,28mm <sup>2</sup>	BTicino 336904 	BTicino L4669  0,35mm <sup>2</sup>	 1mm <sup>2</sup>
<b>A</b>	380m	610m	400m	1000m
<b>B</b>	200m	290m	210m	580m
<b>C</b>	180m	320m	190m	560m

**I**

Il collegamento degli apparecchi è di tipo **non polarizzato**. L'impiego di conduttori con sezioni diverse da quelli prescritti, non garantisce il corretto funzionamento dell'impianto.

**D**

Der Anschluss der Geräte ist des nicht gepolten Typs.

Der Einsatz von Leitern mit einem anderen Schnitt als vorgeschrieben, gewährt nicht den einwandfreien Betrieb.

**F**

Le raccordement des appareils est de type **non polarisé**. L'emploi de conducteurs de sections différentes de celles prescrites ne garantit pas le bon fonctionnement de l'installation.

**GB**

The device connection is unpolarised. The use of conductors with cross-sections different from those specified does not guarantee correct working of the system.

**E**

La conexión de aparatos es de tipo no polarizado.

El uso de conductores con secciones diferentes de las indicadas no asegura el funcionamiento correcto del sistema.

**NL**

De aansluiting van de toestellen is van het type niet gepolariseerd.

Het gebruik van geleiders met doorsneden die verschillen van diegene die voorgeschreven zijn, garandeert de correcte werking van de installatie niet.

**P**

A conexão dos aparelhos é do tipo não polarizado.

O emprego de condutores com secções diferentes das prescritas, não garante que a instalação funcione correctamente.

**GR**

Η σύνδεση των συσκευών είναι μη πολωμένου τύπου.

Η χρήση αγωγών με διατομές διαφορετικές από τις προδιαγραφόμενες, δεν εγγυάται τη σωστή λειτουργία της εγκατάστασης.

**RU**

Тип подключения аппаратов - неполяризованный.

Применение проводников другого сечения, по сравнению с предписанными, не гарантирует надлежащую работу системы.

**TR**

Cihazların bağlantısı polarize olmayan tiptir.

Öngörülenlerden farklı kesitli kondüktörlerin kullanımı, tesisin doğru işlemlerini garanti etmez.

**PL**

Podłączenie aparatów nie wymaga zachowania polaryzacji.

Zastosowanie przewodów o przekrojach innych niż zalecane nie gwarantuje prawidłowej pracy systemu.



توصيل الأجهزة من النوع الغير قطبي.  
إن استخدام موصلات ذات مقاطع مختلفة عن  
تلك المنصوحة قد لا يضمن تشغيل الجهاز  
بشكل ملائم.

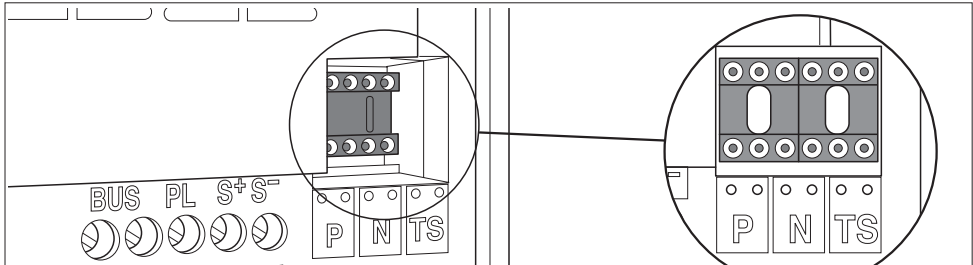

### I Configuratore: P= NUMERO DEL POSTO ESTERNO

Non deve essere configurato (eccetto eventuali espansioni del kit). Se si utilizza un secondo posto esterno configurare con P=1.

### N= NUMERO DI CHIAMATA

Assegna la corrispondenza tra il pulsante del posto esterno ed i citofoni o videocitofoni.

### T= TEMPORIZZATORE SERRATURA

numero del configuratore

0= nessun configuratore	1	2	3	4	5	6	7
4 sec.	1 sec.	2 sec.	3 sec.	come pulsante	6 sec.	8 sec.	10 sec.

### D Konfigurationsgerät: P = NUMMER DER TÜRSTATION

Benötigt keine Konfiguration.

Wird eine zweite Türstation verwendet, P = 1 konfigurieren.

### N = RUFNUMMER

Dient der Übereinstimmung zwischen Taste der Türstation und Haustelefon oder Videohaustelefon.

### T = ZEITGEBER SCHLOSSRELAIS

Konfiguratormummer

0= kein Konfigurator	1	2	3	4	5	6	7
4 Sek.	1 Sek.	2 Sek.	3 Sek.	Wie Taste	6 Sek.	8 Sek.	10 Sek.

### F Configurateur: P = NUMERO DU POSTE EXTERIEUR

Ne doit pas être configuré (sauf extensions éventuelles du kit). Si l'on utilise un deuxième poste extérieur, configurer avec P = 1.

### N = NUMERO D'APPEL

Assigne la correspondance entre le poussoir du poste extérieur et les parlophones ou vidéophones.

### T = TEMPORISATEUR RELAIS SERRURE

numéro du configurateur

0= aucun configurateur	1	2	3	4	5	6	7
4 sec.	1 sec.	2 sec.	3 sec.	comme poussoir	6 sec.	8 sec.	10 sec.

### S - tipo di segnale di chiamata

La configurazione di S determina il tono della chiamata dei posti interni. È così possibile differenziare le chiamate provenienti da posti esterni differenti.

Configuratore	0	1	2	3
Tipo di suoneria	Bitonale	Bitonale	Bitonale	Monotonale
	1200Hz	1200Hz	1200Hz	1200Hz
	600Hz	0Hz	2400Hz	



**ATTENZIONE:** Tutte le volte che si modifica la configurazione è necessario togliere e ridare l'alimentazione all'impianto, attendendo circa 1 minuto.

### S - Typ des Rufsignals

Die Konfiguration von S kennzeichnet den Ton eines Rufes von einer Hausstation. Die Rufe, die von unterschiedlichen Türstationen eintreffen, können differenziert werden.

Konfigurator	0	1	2	3
Tonart	Zweiton	Zweiton	Zweiton	Einton
	1200Hz	1200Hz	1200Hz	1200Hz
	600Hz	0Hz	2400Hz	



**ACHTUNG:** Jedes Mal, wenn die Konfiguration geändert wird, den Strom abschalten, etwa 1 Minute warten und dann wieder einschalten.

### S - type de signal d'appel

La configuration de S détermine la tonalité de l'appel des postes internes. Il est ainsi possible de différencier les appels provenant de postes extérieurs différents.

Configurateur	0	1	2	3
Type de sonnerie	Deux tons	Deux tons	Deux tons	Un ton
	1200Hz	1200Hz	1200Hz	1200Hz
	600Hz	0Hz	2400Hz	



**ATTENTION:** Chaque fois que l'on modifie la configuration, il faut retirer, puis redonner l'alimentation à l'installation, après avoir attendu environ 1 minute.

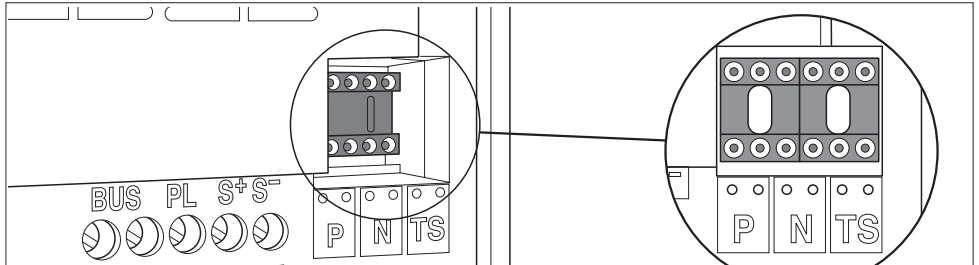

**GB Configurator:**  
**P = NUMBER OF THE OUTDOOR STATION**  
**Must not be configured.**

If a second outdoor station is used configure with P = 1.  
**N = CALL NUMBER**  
 Assigns the correspondence between the outdoor station pushbutton and the door entry units or video door entry units.

**T = DOOR LOCK TIMER RELAY**

Number of the configurator							
0= no configurator	1	2	3	4	5	6	7
4 Sec.	1 Sec.	2 Sec.	3 Sec.	As pushbutton	6 Sec.	8 Sec.	10 Sec.

**E Configurator:**  
**P = NÚMERO DEL PUESTO EXTERIOR**  
**No se debe configurar.**  
 Si utiliza un segundo puesto exterior, establezca P = 1.  
**N = NÚMERO DE LLAMADA**  
 Asigna la correspondencia entre el pulsador del puesto exterior y los interfonos o vídeointerfonos.

**T = TEMPORIZADOR RELÉ CERRADURA**

Numero del configurador							
0= ningún configurador	1	2	3	4	5	6	7
4 seg.	1 seg.	2 seg.	3 seg.	come pulsador	6 seg.	8 seg.	10 seg.

**NL Configuratiemodule:**  
**P = NUMMER VAN HET DEURSTATION**  
**Het deurstation hoeft niet geconfigureerd te worden.**  
 Als er een tweede deurstation aanwezig is, dit met P = 1 configureren.  
**N = OPROEPNUMMER**  
 Bepaalt de overeenstemming tussen de drukknop van het deurstation en de (video)huistelefoon.

**T = TIMER DEURSLOTRELAIS**

Configurator nummer							
0= geen configurator	1	2	3	4	5	6	7
4 sec.	1 sec.	2 sec.	3 sec.	als de drukknop	6 sec.	8 sec.	10 sec.

**S - type of call signal**

The configuration of S determines the internal unit call tone. The calls from different entrance panels can thus be differentiated.

Configurator	0	1	2	3
Type of bell	Two-tone	Two-tone	Two-tone	One-tone
	1200Hz	1200Hz	1200Hz	1200Hz
	600Hz	0Hz	2400Hz	

**CAUTION:** Every time the configuration is altered the system must be switched off and back on again, waiting for about 1 minute.

**S - tipo de señal de llamada**

La configuración de S determina el tono de la llamada de los puestos interiores. Es posible así diferenciar las llamadas procedentes de puestos exteriores diferentes.

Configurator	0	1	2	3
Tipo de timbre	Bitonal	Bitonal	Bitonal	Monotonal
	1200Hz	1200Hz	1200Hz	1200Hz
	600Hz	0Hz	2400Hz	

**ATENCIÓN:** Cada vez que modifica la configuración, es necesario cortar y volver a dar alimentación a la instalación, después de esperar aproximadamente 1 minuto.

**S - type oproepsignaal**

De configuratie van S bepaalt de beltoon van oproepen vanuit de binnenposten. Het is dus mogelijk om de oproepen van de binnenposten te kenmerken door verschillende beltonen.

Configurator	0	1	2	3
Type belgeluid	Tweetonig	Tweetonig	Tweetonig	Eentonig
	1200Hz	1200Hz	1200Hz	1200Hz
	600Hz	0Hz	2400Hz	

**LET OP:** Na iedere wijziging in de configuratie moet de installatie ongeveer 1 minuut van het elektriciteitsnet worden afgesloten.

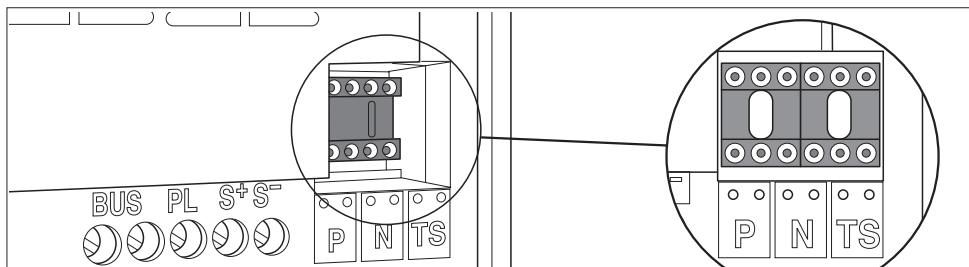

**P** Configurador:  
**P = NÚMERO DA UNIDADE EXTERNA**

**Não deve ser configurada.** Se se utilizar uma segunda unidade externa configure com P = 1.

**N = NÚMERO DE CHAMADA**

Determina a correspondência entre o botão da unidade externa e os intercomunicadores ou intercomunicadores vídeo.

**T = TEMPORIZADOR DO RELÉ DA FECHADURA**

Numero do configurador

0= nenhum configurador	1	2	3	4	5	6	7
4 seg.	1 seg.	2 seg.	3 seg.	como botão	6 seg.	8 seg.	10 seg.

**GR** Διαμορφωτής:

**P = ΑΡΙΘΜΟΣ ΤΟΥ ΕΞΩΤΕΡΙΚΟΥ ΣΗΜΕΙΟΥ**

Το εξωτερικό σημείο δεν πρέπει να είναι διαμορφωμένο. Εάν χρησιμοποιείται ένα δεύτερο εξωτερικό σημείο διαμορφώνετε με P = 1.

**N = ΑΡΙΘΜΟΣ ΚΛΗΣΗΣ**

Αποδίδει την αντιστοιχία μεταξύ του κουμπιού του εξωτερικού σημείου και των θυροτηλέφωνων ή βίντεο-θυροτηλέφωνων

**T = ΧΡΟΝΟΔΙΑΚΟΠΤΗΣ ΡΕΛΕ ΚΛΕΙΔΑΡΙΑΣ**

Αριθμός της διαμόρφωσης

0= κανένας διαμορφωτής	1	2	3	4	5	6	7
4 δευτ.	1 δευτ.	2 δευτ.	3 δευτ.	Στάμπα πλήκτρου	6 δευτ.	8 δευτ.	10 δευτ.

**RU** Конфигуратор:

**P = НОМЕР ВНЕШНЕГО БЛОКА**

Внешний блок не требует конфигурации. В случае использования второго внешнего блока сконфигурировать P=1.

**N = НОМЕР ВЫЗОВА**

Зает соответствие между кнопкой внешнего блока и аудио/видеодомфонами.

**T = РЕЛЕ ВРЕМЕНИ ЗАМКА**

номер конфигулятора

0= без конфигулятора	1	2	3	4	5	6	7
4 с.	1 с.	2 с.	3 с.	Как кнопка	6 с.	8 с.	10 с.

**S - tipo de sinal de chamada**

A configuração de S determina o tom da chamada das unidades internas. É possível então diferenciar as chamadas provenientes de unidades externas diferentes.

Configurador	0	1	2	3
Tipo de toque	Bitonal	Bitonal	Bitonal	Unitonal
	1200Hz	1200Hz	1200Hz	1200Hz
	600Hz	0Hz	2400Hz	



**ATENÇÃO:** Todas as vezes que se modificar a configuração é necessário ligar e desligar a instalação da energia eléctrica, esperando cerca de 1 minuto.

**S - τύπος σήματος κλήσης**

Η διαμόρφωση του S καθορίζει τον τόνο της κλήσης των εσωτερικών σημείων. Κατ' αυτόν τον τρόπο είναι δυνατή η διαφοροποίηση των κλήσεων που προέρχονται από διαφορετικά εξωτερικά σημεία.

Διαμόρφωση	0	1	2	3
Τύπος ηχητικού σήματος	Διπλού τόνου	Διπλού τόνου	Διπλού τόνου	Μονού τόνου
	1200Hz	1200Hz	1200Hz	1200Hz
	600Hz	0Hz	2400Hz	



**ΠΡΟΣΟΧΗ:** Κάθε φορά που τροποποιείται η διαμόρφωση είναι απαραίτητο να κόψετε και να επαναφέρετε την τροφοδότηση στην εγκατάσταση, αναμένοντας περίπου 1 λεπτό.

**S - тип сигнала вызова**

Конфигурация S зает тон вызова для внутренних точек. Таким образом можно различать вызовы, поступающие с разных наружных точек.

Конфигуратор	0	1	2	3
Тип звонка	Двухтональный	Двухтональный	Двухтональный	Однотональный
	1200Hz	1200Hz	1200Hz	1200Hz
	600Hz	0Hz	2400Hz	



**ВНИМАНИЕ:** после любой модификации конфигурации необходимо обесточить систему примерно на 1 минуту.

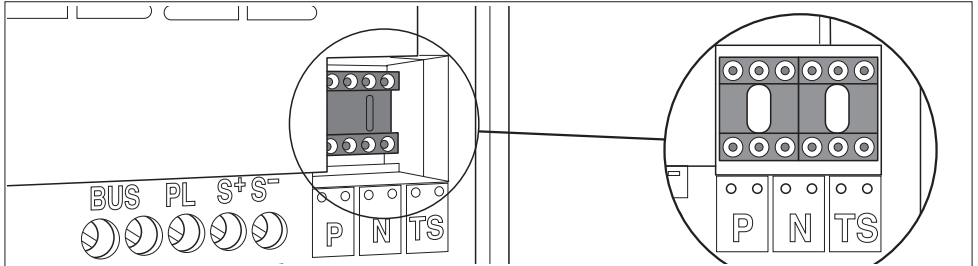

**TR** Konfigüratör:  
**P = DIŞ MEVKİ NUMARASI**  
 Dış mevkî konfigüre edilmemelidir. İkinci bir dış mevkî kullanılıyorsa P = 1 ile konfigüre ediniz.  
**N = ARAMA NUMARASI**  
 Dış mevkî tuşu ile dahili telefon sistemi veya dahili video sistemi arasında bağlantı kurar.

**T = KİLİTLEME RÖLESİ ZAMAN AYARLAYICISI**

Konfigüratör numarası							
0= konfi-güratör yok	1	2	3	4	5	6	7
4 san.	1 san.	2 san.	3 san.	tus gibi	6 san.	8 san.	10 san.

**PL** Konfigurator:  
**P = NÜMER PANELU ZEWNËTRZNEGO**  
 Panel zewnętrzny nie wymaga konfiguracji (z wyjątkiem ewentualnego rozbudowania zestawu – w tym przypadku drugi panel należy konfigurować jako P=1)  
**N = NUMER WYWOŁANIA**  
 Określa powiązanie między przyciskiem na panelu zewnętrznym, a domofonami lub wideodomofonami.

**T = CZAS DZIAŁANIA PRZEKAŹNIKA ZAMKA**

numer konfiguratora							
0= bez konfiguratora	1	2	3	4	5	6	7
4 sek.	1 sek.	2 sek.	3 sek.	jak przycisk	6 sek.	8 sek.	10 sek.

**S - arama sinyali tipi**  
 S konfigürasyonu, dahili ünitelerden arama tonunu belirler. Bu şekilde farklı dış ünitelerden gelen aramaların farklılaştırılması mümkündür.

Konfigüratör	0	1	2	3
Alarm tipi	Çift tonlu	Çift tonlu	Çift tonlu	Tek tonlu
	1200Hz	1200Hz	1200Hz	1200Hz
	600Hz	0Hz	2400Hz	

**⚠ DİKKAT:** Konfigürasyonun değiştirildiği her defa, tesisin beslemesini kesmek ve sonra yaklaşık 1 dakika bekleyerek yeniden beslemek gereklidir.

**S = rodzaj sygnału wywołania**  
 Konfiguracja S określa dźwięk sygnału wywołania na domofonie. Dźwięki wywołania z różnych paneli zewnętrznych mogą być różnicowane.

Konfigurator	0	1	2	3
Rodzaj dźwięku	Dwutonowy	Dwutonowy	Dwutonowy	Jednotonowy
	1200Hz	1200Hz	1200Hz	1200Hz
	600Hz	0Hz	2400Hz	

**⚠ UWAGA:** Przy każdej zmianie konfiguracji system musi zostać wyłączony, a po upływie 1 minuty ponownie podłączony do zasilania.

الرسم التوضيحي:  
**P = رقم الموضع الخارجي**  
 الموضع الخارجي لا يجب أن يكون ظاهر بالصورة إذا استعملت مكان  
 تاس خارجي فمظهر بشكل P = 1  
**N = رقم النداء أو الاستدعاء**  
 يعمل ما بين الزر بالموضع الخارجي والديكتافون أو الديكتافون ذو  
 الشحنة المرئية.  
**T = موقت زمن لفتح سقطة الغلق**

عدد الصور المرئية							
٧	٦	٥	٤	٣	٢	١	٠
١٠	١٠	١٠	١٠	١٠	١٠	١٠	١٠

٥ - نوع إشارة صوتية  
 بتعديل قيمة ٥ يتم تحديد قوة الإشارة الصوتية للمواقع الداخلية. وبهذا  
 الشكل بالإمكان تفرقة الإشارات القادمة من مواقع داخلية مختلفة.  
**البيانات**

البيانات	0	1	2	3
نوع الحرس	ثنائيتين	ثنائيتين	ثنائيتين	ثنائيتين
	1200Hz	1200Hz	1200Hz	1200Hz
	600Hz	0Hz	2400Hz	

**⚠** إلتصقه: في كل مرة تقوم فيها بتعديل الأتكال المسور ٥؛ فإنه  
 يلزم فصل الطاقة  
 الكهربائية عن الجهاز لمدة دقيقة واحدة من الزمن، ثم إعادتها.

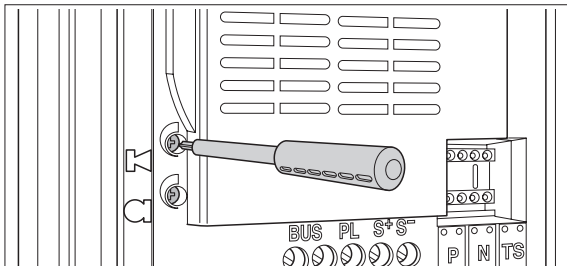

### I Regolazione del volume:

Se si manifestasse il disturbo del fischio, (effetto Larsen), ridurre prima la potenza del microfono **I**, agendo con un cacciavite sul potenziometro corrispondente, fino ad un livello accettabile. Qualora il fenomeno persista, agire sul potenziometro dell'altoparlante **I** in modo da eliminare l'inconveniente. Se il volume è troppo basso, aumentare prima il volume dell'altoparlante ed eventualmente anche quello del microfono, tenendo presente che è preferibile una trasmissione chiara e priva di disturbi, che una al limite dell'inesco (Larsen).

### D Einstellung der Lautstärke:

Beim etwaigen Auftreten eines Pfeiffens (Larsen-Effekt), zuerst die Lautstärke des Mikrophones **I** bis auf einen annehmbaren Wert herabsetzen, indem man das entsprechende Potentiometer mit einem Schraubendreher einstellt. Sollte die Störung weiterhin bestehen, dann das Potentiometer des Lautsprechers **I** bis zur Beseitigung des Pfeiffens einstellen. Ist die Lautstärke nun zu niedrig, dann zuerst die des Lautsprechers und erst danach evtl. auch die des Mikrophones erhöhen, wobei ein deutlicher und störungsfreier Empfang einem an der Störungsgrenze liegendem (Larsen-Effekt) vorzuziehen ist.

### F Réglage du volume:

Lors de sifflement (effet de Larsen), réduire d'abord la puissance du micro **I**, sur le potentiomètre correspondant, à l'aide d'un tournevis, jusqu'à l'obtention d'un niveau satisfaisant. Si le sifflement persiste, régler le potentiomètre du haut-parleur **I** jusqu'à l'élimination de celui-ci. Si le volume est trop bas, augmenter d'abord la puissance du haut-parleur et éventuellement celle du micro, en considérant qu'une réception claire et sans parasite est préférable à une communication à la limite de l'accrochage (effet de Larsen).

### GB Adjustment volume:

In case of a whistle (Larsen effect), first reduce the microphones **I** power, adjusting the corresponding potentiometers with a screw driver, until an acceptable level is reached. Should the whistle persist, adjust the loudspeakers **I** volume in order to eliminate the trouble. If the volume is too low level then, increase first the potentiometer of the loudspeaker and secondly the one for the microphone, bearing in mind that a clear and noise free reception is preferable than one just before whistling (Larsen).

### E Regulación del volumen:

Si se manifiesta el silbido de acoplamiento, (efecto Larsen), reducir primero la potencia del micrófono **I**, girando con un destornillador el potenciómetro correspondiente, hasta obtener un nivel aceptable. Si el fenómeno persistiera, regular el potenciómetro del altavoz **I** hasta eliminar la interferencia. Si el volumen es demasiado bajo, aumentar primero el volumen del altavoz y eventualmente también el del micrófono, teniendo en cuenta que es preferible una transmisión clara y limpia de interferencias, que una al límite del acople (Larsen).

### NL De geluidsterkte regelen:

Als er een fluittoon hoorbaar is (effect van Larsen): verminder eerst het vermogen van de microfoon **I** met behulp van een schroevendraaier zijn stroomregelaar zo te regelen dat de geluidsterkte van het geluid aanvaardbaar is. Als het verschijnsel niet verdwijnt, dan moet u ook de stroomregelaar van de luidspreker **I** bijstellen. Als de geluidsterkte nu te klein is, verhoog dan eerst de geluidsterkte van de luidspreker en daarna eventueel ook die van de microfoon, en denk er bij het bijstellen aan dat een duidelijk hoorbaar en ongestoord geluid beter is dan een harder geluid op de grens van het Larsen effect.

### P Regulação do volume:

Se se manifestar uma interferência no som (efeito de Larsen), começar por diminuir a potência do microfone **I**, rodando o potenciômetro correspondente com uma chave de parafusos, até obter um nível aceitável. Se o fenómeno persistir, regular o potenciômetro do altifalante **I** de modo a eliminar o problema. Se o volume estiver demasiado baixo, começar por aumentar o volume do altifalante e depois, se necessário, o do microfone, tendo presente que é melhor ter uma transmissão clara e sem interferências, que uma no limiar de início de efeitos Larsen.

### GR Ρύθμιση του ήχου:

Εάν παρουσιαστεί η παρενόχληση του σφυρίγματος, (εφέ Larsen), μειώστε πρώτα την ισχύ του μικροφώνου **I**, δρώντας με ένα κατσαβίδι στο αντίστοιχο ποτενσιόμετρο, μέχρι ένα αποδεκτό επίπεδο. Εάν το πρόβλημα παραμένει, δράτε στο ποτενσιόμετρο του ηχείου **I** έτσι ώστε να εξαλειφτεί η δυσχέρεια. Εάν η ένταση είναι πολύ χαμηλή, αυξήστε πρώτα την ένταση του ηχείου κι ενδεχομένως και του μικροφώνου, λαμβάνοντας υπόψη ότι είναι προτιμότερη μια καθαρή και χωρίς παράσιτα μετάδοση, από μία στα όρια του καψίματος (Larsen).

### RU Регулирование звука:

В случае появления свиста (эффект Ларсена) сначала снизить уровень звука микрофона **I** отрегулировав отверткой соответствующий потенциометр до нужного уровня. Если дефект не исчезнет, тогда отрегулируйте потенциометр звуковой колонки **I** до полного исчезновения свиста. Для увеличения уровня звука сначала повысить уровень звука звуковой колонки, а потом, если потребуется, то и микрофон, учитывая при этом, что чистая передача без помех предпочтительнее качеству звука на предельном уровне (Ларсен).

### TR Ses ayarı:

Çinlma parazitli ile karşılaşılmı halinde (Larsen etkisi), ilişkin potansiyometre üzerinde bir tornavida ile hareket ederek, kabul edilebilir bir seviyeye kadar önce mikrofonun **I** gücünü azaltınız. Parazitin devam etmesi halinde, istenmeyen bu durumu ortadan kaldıracak şekilde hoparlörün **I** potansiyometresi üzerinde müdahalede bulununuz. Ses çok alçak ise, önce hoparlörün sesini ve gerekirse mikrofonun sesini de yükseltiniz. Bunu yaparken temiz ve parazitizsin bir yayının çinlma sınırında bir yayına tercih edildiğini unutmayınız (Larsen).

### PL Regulacja poziomu głośności dźwięku (A)

W przypadku pojawienia się szprzeżenia/gwizdu (efekt Larsena), należy najpierw zmniejszyć moc mikrofonu **I**, regulując odpowiedni potencjometr śrubokrętem, do osiągnięcia wymaganego poziomu. Jeżeli nie przyniesie to pożądanego efektu, regulować potencjometr głośnika **I**, aż do usunięcia szprzeżenia. W razie zbyt niskiego poziomu głośności, należy najpierw zwiększyć moc głośnika, a dopiero potem mikrofonu, mając na uwadze, że lepszy jest przekaz niezakłócony, niż taki, który występuje bezpośrednio przed wystąpieniem gwizdu (Larsen).

### ضبط الصوت:

في حالة سماع اضطرابات

وصغير فقم أولاً بخفض طاقة (الميكروفون) الميكتر الصوت **I** وذلك باستعمال مفك على منظم الطاقة الخاص بالميكتر (المكروفون) حتى يصل الطنين الى مستو مقبول. أما إذا استمر سماع الاضطرابات بعد ذلك فقم بتعديل منظم طاقة بوق ميكتر الصوت **I** بحيث تلغى هذه الاضطرابات والطنين. أما إذا كان الصوت منخفض جداً، فقم أولاً برفع أو زيادة قوة صوت بوق ميكتر الصوت: ثم قم أيضاً برفع أو زيادة قوة الميكروفون، مع ملاحظة أنه من المستحسن أن الفصل صدور الصوت واضح وغير مشوش عن وجود الصغير هذا المزعج.

**I****Selezione suoneria**

La suoneria di chiamata del citofono è selezionabile tra 16 differenti tipi di melodie. Si possono differenziare le seguenti tipologie di chiamata:

- Chiamata al piano
- Chiamata da posto esterno principale
- Chiamata intercom

**D****Läutwerk wählen**

Für das Läutwerk der Rufe des haustelefons stehen 16 verschiedene Melodien zur Verfügung. Die Rufe können folgendermaßen differenziert werden:

- Etagenruf
- Ruf von der Haupttürstation
- Intercom Anruf

**F****Sélection sonnerie**

La sonnerie d'appel du phone peut être sélectionnée parmi 16 différents types de mélodies. On peut différencier les typologies d'appel suivantes:

- Appel à l'étage
- Appel de poste extérieur principal
- Appel intercom

**GB****Bell selection**

The door entry unit call bells can be selected from 16 different types of tune. The following types of call can be differentiated:

- Call to the floor
- Call from main entrance panel
- Intercom Call

**E****Selección del timbre**

El timbre del llamada del interno fono se puede seleccionar entre 16 melodías diferentes. Es posible diferenciar las siguientes tipologías de llamadas:

- Llamada a la planta
- Llamada desde puerta exterior principal
- Llamada interna

**NL****Beltoon kiezen**

De oproepbeltoon van de telefoon biedt de keus uit 16 melodiën. Het is mogelijk om de volgende types oproepen te kenmerken:

- Oproep aan de verdieping
- Oproep vanuit het hoofddeurstation
- Intercom oproep

**P****Seleção toques**

Os toques de chamada do intercomunicador podem ser seleccionados em 16 tipos de melodias diferentes. Podem ser diferenciados os seguintes tipos de chamada:

- Chamada ao piso
- Chamada da unidade externa principal
- Chamada Intercom

**GR****Επιλογή ηχητικής συσκευής**

Το κουδούνισμα κλήσης της συσκευής ενδοοικονομίας με σήμα βίντεο επιλέγεται μεταξύ 16 διαφορετικών τύπων μελωδίας. Μπορούν να διαφοροποιηθούν οι ακόλουθες τυπολογίες κλήσης:

- Κλήση στον όροφο
- Κλήση από κύριο εξωτερικό σημείο
- Κλήση Intercom

**RU****Выбор звонка**

Возможность выбора одной из 16 разных мелодий для вызывного звонка с видеодомофона. По типам вызовы могут быть разделены на следующие:

- Вызов на этаж
- Вызов с главной наружной точки
- Вызов по интеркому

**TR****Alarm seçimi**

Sistem arama alarmı 16 farklı melodi tipi arasından seçilebilir. Aşağıdaki arama tipleri farklılaştırılabilirler:

- Katta arama
- Ana dış üniteden arama
- İnterkom arama

**PL****Wybór dźwięku sygnału wywołania**

Dźwięk sygnału wywołania może być wybrany spośród 16 dostępnych dźwięków. Możliwe jest przypisanie różnych dźwięków do różnych źródeł wywołania, np.:

- Wywołanie z dzwonka przy drzwiach
- Wywołanie z głównego panelu zewnętrznego
- Wywołanie interkomowe

**AR**

اختيار الجرس  
بالإمكان اختيار جرس استدعاء الفيديو بين 16 لثقة مختلفة.  
بالإمكان اختيار أنواع الاستدعاء التالية:  
• استدعاء من الطابق  
• استدعاء من موقع خارجي رئيسي.  
• مكالمة داخلية

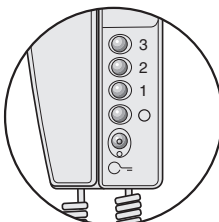

<b>I</b>	Programmazione suonerie
<b>D</b>	wählbare Ruftöne
<b>F</b>	Programmation sonneries
<b>GB</b>	Programming bells
<b>E</b>	Programación timbres
<b>NL</b>	Programmering belgeluid
<b>P</b>	Programação dos toques
<b>GR</b>	Προγραμματισμός κουδουνιών
<b>RU</b>	Программирование звонков
<b>TR</b>	Alarm programlanması
<b>PL</b>	Programowanie dźwięku wywołania

اختيار نغمه الاجراس

<b>I</b>	Selezione suoneria chiamata al piano
<b>D</b>	Änderung Rufton Etagentaster
<b>F</b>	Sélection sonnerie appel à l'étage
<b>GB</b>	Selection call to the floor bell
<b>E</b>	Selección timbre llamada al piso
<b>NL</b>	Kies belgeluid oproep aan verdieping
<b>P</b>	Seleção do toque para chamada ao andar
<b>GR</b>	Επιλογή κουδουνιού κλήσης στον όροφο
<b>RU</b>	Программирование звонка для вызова на этаж
<b>TR</b>	Kata çağırma alarm seçimi
<b>PL</b>	Wybór dźwięku wywołania z dzwonka

اختيار جرس من مكانة الطابق

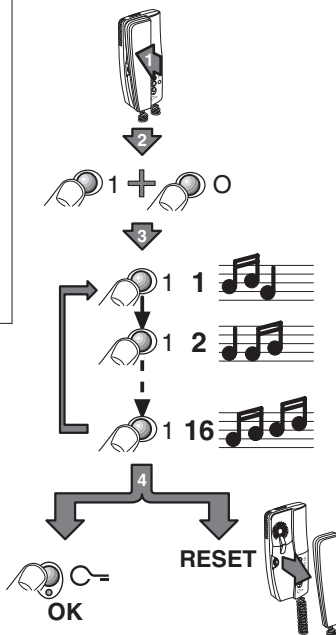

<b>I</b>	Selezione suoneria da posto esterno principale (S=0)
<b>D</b>	Änderung Rufton der Haupttürstation
<b>F</b>	Sélection sonnerie appel d'un poste extérieur principal (S=0)
<b>GB</b>	Selection call from main outdoor station (S=0) bell
<b>E</b>	Selección timbre llamada desde el puesto exterior principal (S=0)
<b>NL</b>	Kies belgeluid oproep vanuit eerste externe post (S=0)
<b>P</b>	Seleção do toque para chamada da unidade externa principal (S=0)
<b>GR</b>	Επιλογή κουδουνιού κλήσης από κύριο εξωτερικό σημείο (S=0)
<b>RU</b>	Выбор звонка с главной наружной точки (S=0)
<b>TR</b>	Ana dış üniteden alarm seçimi (S=0)
<b>PL</b>	Wybór dźwięku wywołania z głównego panelu zewnętrznego (S=0)

اختيار الجرس من موقع خارجي رئيسي (S=0)

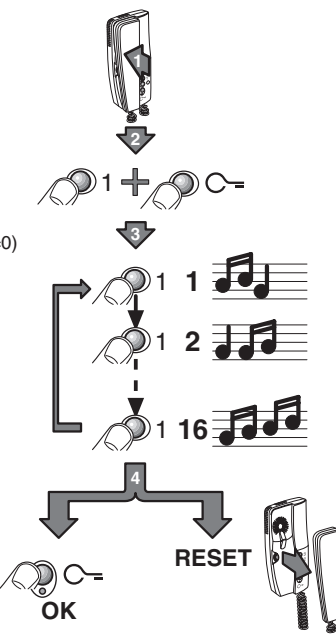

- I** Selezione suoneria chiamata intercom
- D** Änderung interner Ruf ton
- F** Sélection sonnerie appel intercom
- GB** Selection call intercom bell
- E** Selección timbre llamada intercomunicante
- NL** Kies belgeluid intercom oproep gebouw
- P** Selecção do toque para chamada intercomunicador
- GR** Επιλογή κουδουνιού κλήσης intercom
- RU** Программирование звонка для вызова по интеркому
- TR** Intercom çağrı alarm seçimi
- PL** Wybór dźwięku wywołania interkomowego

اختيار الجرس للمكالمة بين الأجهزة

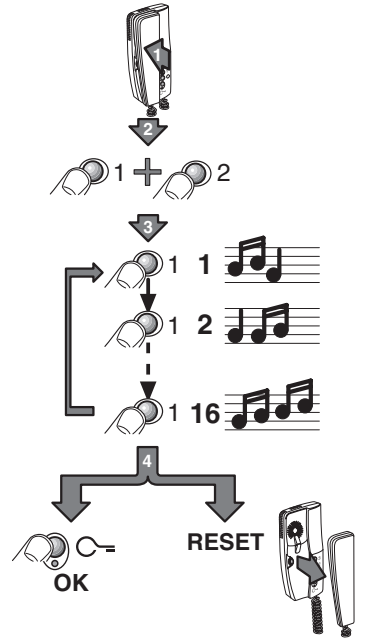

- I** Funzione "Studio professionale" attiva  
**D** Funktion "Professionelles Studio" aktiv  
**F** Fonction "Bureau professionnel" activée  
**GB** "Professional studio" function active  
**E** Función "Oficina Profesional" activada  
**NL** Kantoorfunctie actief

- P** Função "Escritório profissional" activa  
**GR** Λειτουργία "Επαγγελματικό τραφείο" ενεργοποιημένη  
**RU** Функция "Студия" активирован  
**TR** "Profesyonel büro" işlevi etkin  
**PL** Funkcja „Pracownia” aktywna  
 روظيفة "مكتب حرفي" النشطة

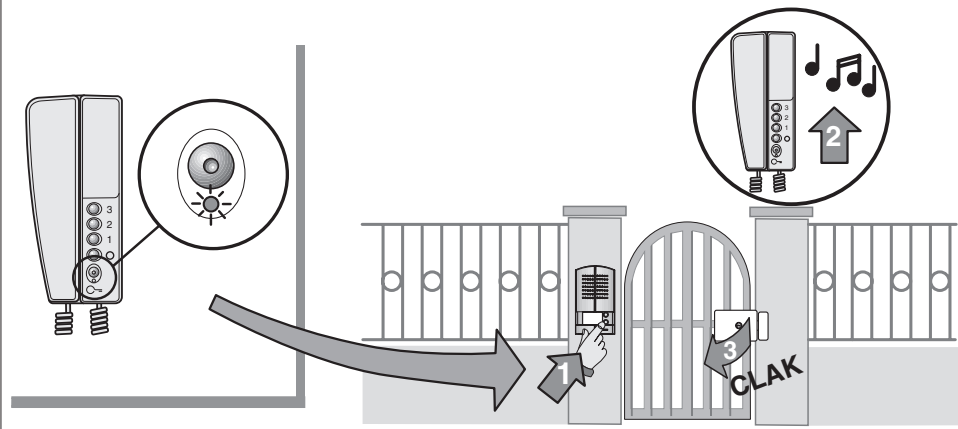

- I** Per rendere operativa la funzione "studio professionale", è necessario aggiungere (+20) alla configurazione in MOD, come indicato in tabella, e togliere e ridare alimentazione al dispositivo attendendo circa 1 minuto.  
**D** Um die Funktion "Professionelles Studio" verwenden zu können, muss (+20) der MOD Konfiguration laut Angaben der Tabelle hinzugefügt werden, dann die Vorrichtung stromlos machen und nach ca. 1 Minute wieder mit Strom versorgen.  
**F** Pour rendre opérationnelle la fonction "bureau professionnel", il faut ajouter (+20) à la configuration en MOD, comme indiqué dans le tableau et couper, puis remettre l'alimentation au dispositif, en attendant environ 1 minute.  
**GB** To make the "professional studio" function active, add (+20) to the configuration in MOD, as indicated in the table, and switch the device off, then wait for about 1 minute and switch it back on.  
**E** Para activar la función "Estudio Profesional", es necesario agregar (+20) a la configuración en MOD, como indicado en la tabla, cortar y restaurar la alimentación al dispositivo esperando aproximadamente 1 minuto.

- NL** Om de functie "kantoorfunctie" operatief te maken, is het noodzakelijk (+20) bij te voegen aan de configuratie in MOD, zoals aangeduid wordt in de tabel, en de voeding naar de inrichting weg te nemen en terug te geven en hierbij ongeveer 1 minuut te wachten.

- P** Para fazer com que a função "Escritório profissional" fique operativa, é preciso acrescentar (+20) à configuração em MOD, como está indicado na tabela, e retirar e dar novamente a alimentação ao dispositivo esperando cerca de 1 minuto.

- GR** Για να θέσετε σε ενέργεια τη λειτουργία "επαγγελματικό τραφείο", χρειάζεται να προσθέσετε (+20) στη διαμόρφωση σε MOD, όπως υποδεικνύεται στον πίνακα και να κόψετε και να ξαναδώσετε τροφοδότηση στη διάταξη αναμένοντας περίπου 1 λεπτό.

- RU** Чтобы активировать функцию "Студия" необходимо добавить 9!%0 в конфигурацию БЩВБ как показано в таблице, и обесточить устройство примерно на минуту.

- TR** "Profesyonel büro" işlevini işletilebilir kılmak için, MOD'daki konŞğurasyona tabloda gösterildiği gibi (+20) eklemek, beslemeyi kapatmak ve yaklaşık 1 dakika bekleyerek cihazı yeniden beslemek gerekir.

- PL** Aby uaktywnić funkcję „Pracownia”, należy do konfiguracji MOD dodać (+20), tak jak to jest pokazane w tabeli obok, odłączyć zasilanie i włączyć ponownie po upływie 1 minuty.

لتشغيل وظيفة "مكتب حرفي" يجب إضافة (+20) للتهيئة في MOD، مثلما هو مبين بالجدول، مع قطع التيار عن الجهاز وإرجاعه بعد الانتظار لمدة دقيقة 1 واحدة.

00		20
01		21
03		23
05	+20 →	25
10		30
11		31
13		33
15		35

N	P	MOD
o	o	o
o	o	o
o	o	o
o	o	o

N	P	MOD
o	o	o
o	o	o
o	o	o
o	o	o



Per attivare la funzione  
Zum Aktivieren der Funktion  
Pour activer la fonction  
To activate the function  
Para activar la función  
Om de functie te activeren  
Para activar a função

Για την ενεργοποίηση της λειτουργίας  
Чтобы активировать функцию  
İşlevi etkinleştirmek için  
Aby aktywować funkcję

التشغيل الوظيفية

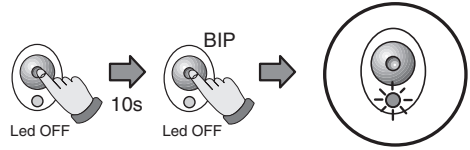

Per disattivare la funzione  
Zum Deaktivieren der Funktion  
Pour désactiver la fonction  
To deactivate the function  
Para desactivar la función  
Om de functie te deactiveren  
Para desactivar a função

Για την απενεργοποίηση της λειτουργίας  
Чтобы деактивировать функцию  
İşlevi etkin konumdan çıkartmak için  
Aby dezaktywować funkcję

إلغاء الوظيفة

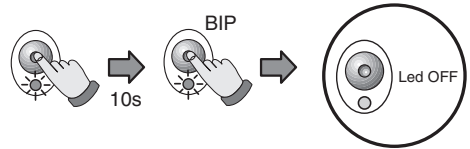

- I** Nota: L'attivazione/disattivazione della funzione **"Studio professionale"** causa l'apertura della serratura del posto esterno associato.
- D** Anmerkung: Bei der Aktivierung/Deaktivierung der Funktion **"Professionelles Studio"** öffnet sich das Schloss an der jeweiligen Türstation.
- F** Remarque: L'activation/désactivation de la fonction **"Bureau professionnel"** provoque l'ouverture de la serrure du poste extérieur associé
- GB** Note: The activation/deactivation of the **"Professional studio"** function causes the opening of the associated entrance panel door lock.
- E** Nota: La activación/desactivación de la función **"Oficina Profesional"** causa la apertura de la cerradura del puesto exterior asociado.
- NL** Opmerking: Het activeren/deactiveren van de kantoorfunctie veroorzaakt de opening van het deurslot van het bijbehorende deurstation.
- P** Nota: A ativação/desativação da função **"Escritório profissional"** causa a abertura da unidade externa associada.
- GR** Σημείωση: Η ενεργοποίηση / απενεργοποίηση της λειτουργίας "Επαγγελματικό τραφείο" προκαλεί το άνοιγμα του εξωτερικού συνδυσάζομενου
- RU** Примечание Активация/деактивация функции "Студия" приводит к открытию замка связанной с ней внешней функции.
- TR** Not: "Profesyonel büro" işlevinin etkinleştirilmesi/etkin konumdan çıkarılması eşleştirilmiş dış ünite kilidinin açılmasına neden olur.
- PL** Uwaga: Aktywowanie / dezaktywowanie funkcji „Pracownia” powoduje otwarcie zamka drzwi przy powiązany panelu zewnętrznym.

ملاحظة: إن تشغيل/إلغاء وظيفة "مكتب حرفي" ينتج عنه فتح القفل بالموقع الخارجي  
الموصل به

- I** Nota: nel caso di espansione del KIT, per ulteriori informazioni circa le modalità di configurazione disponibili, fare riferimento al foglio istruzioni a corredo del citofono.
- D** Bemerkung: zur Erweiterung des Sets, beziehen Sie sich bitte für weitere Informationen über die mögliche Konfiguration, auf die mit dem Haustelefon mitgelieferten Anweisungen.
- F** Remarque: dans le cas d'expansion du KIT, pour de plus amples informations sur les modalités de configuration disponibles, se reporter au feuillet d'instructions fourni avec le parlophone.
- GB** Note: When expanding the KIT, for more information on the configuration modes available, refer to the instruction sheet which comes with the handset.
- E** Nota: en caso de expansión del KIT, para más información sobre los modos de configuración disponibles, se remite a la hoja de instrucciones suministrada junto con el interfono.
- NL** Opmerking: ingeval van een uitbreiding van de KIT, verwijst men voor bijkomende inlichtingen m.b.t. de beschikbare modaliteiten van configuratie, naar het instructieblad in dotatie bij de huistelefoon.
- P** Nota: Caso se expandir o KIT, para ulteriores informações sobre a modalidade de configurações disponíveis, consulte a folha de instruções fornecidas com o intercomunicador.
- GR** Σημείωση: σε περίπτωση επέκτασης του KIT, για περισσότερες πληροφορίες σχετικά με τις διαθέσιμες διαδικασίες διαμόρφωσης, αναφέρεστε στο στάνταρ φύλλο οδηγιών του θυροτηλεφώνου.
- RU** Примечание: в случае расширения КОМПЛЕКТА дополнительная информация по предоставляемым процедурам конфигурации приведена в сопроводительной инструкции к домофону.
- TR** Not: KIT genişletilmesi durumunda, mevcut konşgürasyon yöntemleri hakkında daha detaylı bilgi edinilmesi için, dahili ünite ile birlikte teslim edilen kullanım bilgilerine bakınız.
- PL** Uwaga: W przypadku rozbudowy zestawu, odnieć się do dodatkowych informacji na temat konfiguracji podanych w instrukcji dla domofonu.

ملاحظة: عند الرغبة في تمديد الطقم، ولمزيد من المعلومات بخصوص طرق التشغيل المتوفرة، تحيل إلى ورقة الإرشادات الملحقة بالجهاز.

- I** Varianti opzionali
- D** Alternative Optionen
- F** Variantes en option
- GB** Optional variations
- E** Variantes opcionales
- NL** Optionele varianten

- P** Variantes opcionais
- GR** Προαιρετικές παραλλαγές
- RU** Дополнительные варианты
- TR** Opsiyonel deęişkenler
- PL** Rozwiązania opcjonalne

اختيارات متعمده

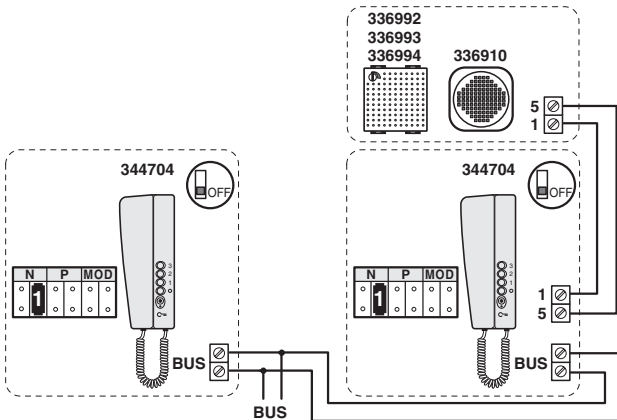
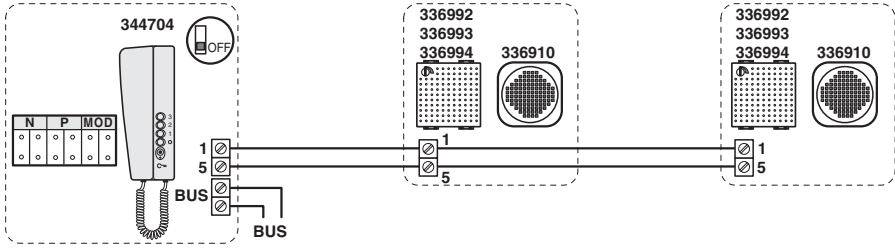

- I** Nota: è possibile installare fino ad un massimo di 3 apparecchi (citofoni e suonerie) nello stesso appartamento. Su ogni citofono, è possibile collegare al massimo 2 suonerie.
- D** Bemerkung: es können bis zu maximal 3 Geräte (Haustelefone und Läutwerke) in derselben Wohnung installiert werden. An jedes Haustelefon können höchstens 2 zusätzliche Läutwerke geschlossen werden.
- F** Remarque: il est possible d'installer jusqu'à un maximum de 3 appareils (parlophones et sonneries) dans le même appartement. Sur chaque parlophone, il est possible de raccorder au maximum 2 sonneries.
- GB** Note: up to 3 devices (handsets and bells) can be installed in the same apartment. Up to 2 extra bells can be installed on each handset.
- E** Nota: es posible instalar un máximo de 3 aparatos (interfono y timbres) en el mismo departamento. En cada interfono es posible conectar al máximo 2 timbres adicionales.
- NL** Opmerking: het is mogelijk tot een maximum van 3 toestellen (huistelefoons en geluidssystemen) te installeren in hetzelfde appartement. Op iedere huistelefoon kan een maximum van 2 geluidssystemen aangesloten worden.
- P** Nota: é possível instalar até 3 aparelhos (intercomunicadores e toques) ao máximo no mesmo apartamento. É possível conectar 2 toques ao máximo em cada intercomunicador.
- GR** Σημείωση: είναι δυνατή η εγκατάσταση το πολύ 3 συσκευών (θυροτηλέφωνα και κουδούνια) στο ίδιο διαμέρισμα. Σε κάθε θυροτηλέφωνο, είναι δυνατή η σύνδεση το πολύ 2 κουδουνιών.
- RU** Примечание возможна установка до 3 аппаратов (домофонов и звонков) в одной квартире.
- TR** Not: aynı dairedede maksimum 3 cihaz (dahili üniterler ve alarmlar) kadar kurmak mümkündür. Her dahili üniteye maksimum 2 alarm bağlanabilir.
- PL** Uwaga: Możliwe jest zainstalowanie do 3 urządzeń w jednym mieszkaniu (domofonów, dzwonek). Do każdego domofonu można podłączyć do 2 dodatkowych dzwonek.

**1** = Art. 3501/1

**2** = Art. 3501/2

**3** = Art. 3501/3

ملاحظة: بالإمكان تركيب لغاية حد أقصى 3 أجهزة (الجهاز مخاطبة وأجراس). وبالإمكان كحد أقصى ربط كل جهاز بعدد 2 أجراس إضافية.

- I** Impianto bifamiliare con intercom  
**D** Anlage für Zweifamilienhäuser mit Intercom  
**F** Installation bifamiliale avec intercom  
**GB** Two-family system with intercom  
**E** Sistema bifamiliar con interfono  
**NL** Tweegezins installatie met intercom

- P** Instalação bifamiliar com intercom  
**GR** Εγκατάσταση δυο κατοικιών με ενδοεπ  
**RU** Система 2-х абонентная с интеркомом  
**TR** Intercom'lu 2 daire için tesis  
**PL** Instalacja dwurodzinna z funkcją interkomu.  
 شبكة عائلتين مزودة بتوصيل فيما بينها.

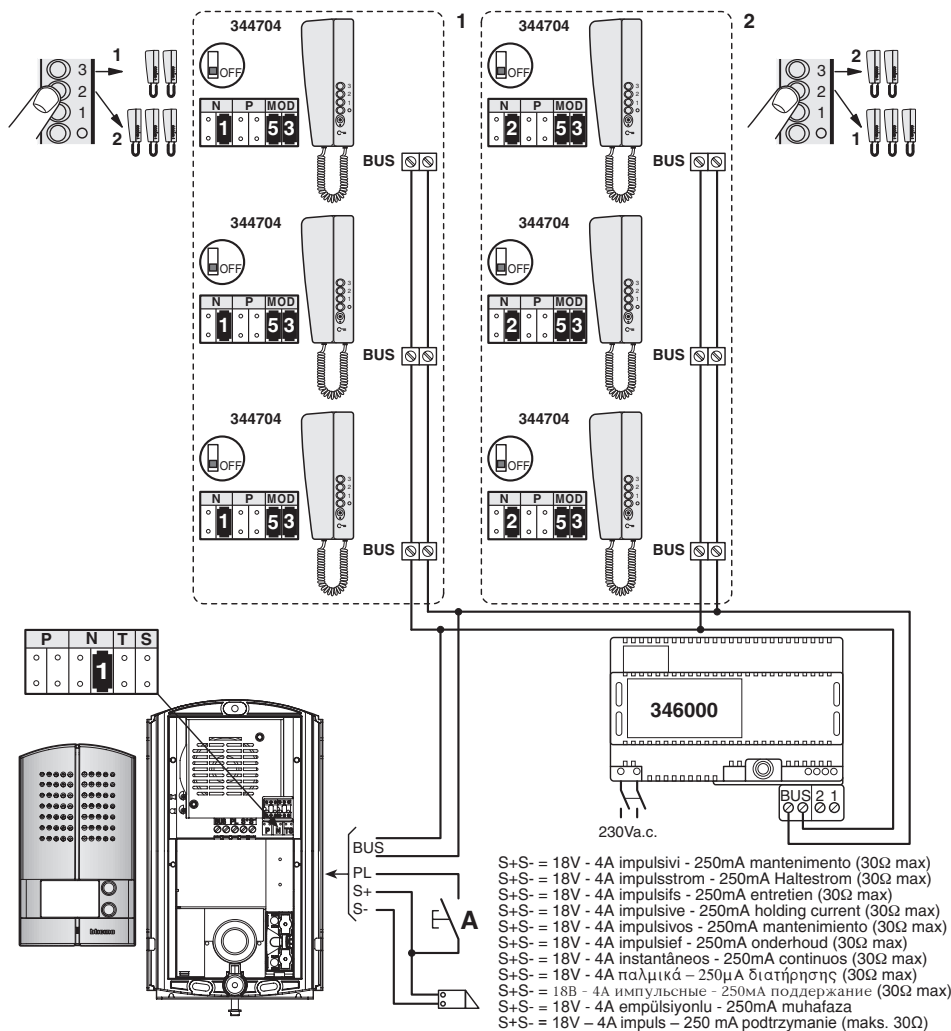

**1** = Art. 3501/1    **2** = Art. 3501/2    **3** = Art. 3501/3    **5** = Art. 3501/5

- |   |   |
|---|---|
| <b>I</b> Comando luci scale con tasto 3               | <b>P</b> Comando das luzes das escadas com tecla 3              |
| <b>D</b> Treppenlichtbetätigung mit Taste 3           | <b>GR</b> Εντολή για φώτα σκάλας με πλήκτρο 3                   |
| <b>F</b> Commande éclairage escaliers avec touche 3   | <b>RU</b> Управление светом на лестницах кнопкой 3              |
| <b>GB</b> Staircase lights command with 3 key         | <b>TR</b> 3 tuşu ile merdiven ışıkları kumandası                |
| <b>E</b> Mando luces escaleras con tecla 3            | <b>PL</b> Sterowanie światłem na schodach za pomocą przycisku 3 |
| <b>NL</b> Bediening trappenhelverlichting met toets 3 | <b>مفتاح ضوء السلم مع زر 3</b>                                  |

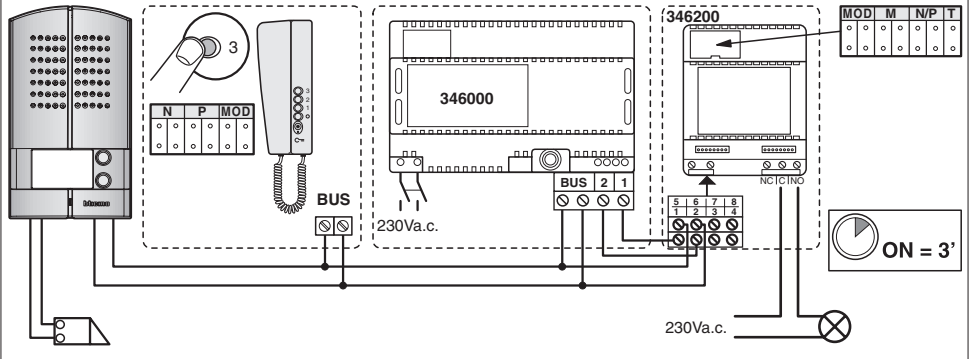

- |   |   |
|---|---|
| <b>I</b> Comando serratura secondaria con tasto 2         | <b>P</b> Comando da fechadura secundária com tecla 2      |
| <b>D</b> Steuerung des zusätzlichen Schlosses mit Taste 2 | <b>GR</b> Εντολή για δευτερεύουσα κλειδαριά με πλήκτρο 2  |
| <b>F</b> Commande serrure secondaire avec touche 2        | <b>RU</b> Управление дополнительным замком кнопкой 2      |
| <b>GB</b> Secondary door lock command with 2 key          | <b>TR</b> 2 tuşu ile ikinci kilit kumandası               |
| <b>E</b> Mando cerradura secundaria con tecla 2           | <b>PL</b> Sterowanie drugim zamkiem za pomocą przycisku 2 |
| <b>NL</b> Bediening tweede deurslot met toets 2           | <b>شبكة علقتين مع عدد 2 موانع خارجية 2</b>                |

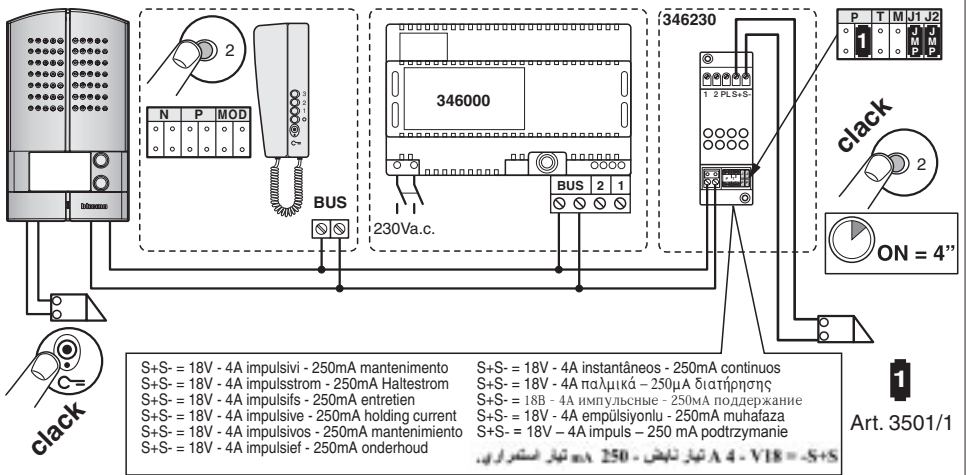





BTicino s.p.a.  
Via Messina, 38  
20154 Milano - Italia  
[www.bticino.com](http://www.bticino.com)