

## FAMILY KIT

### ELECTRICAL CHARACTERISTICS

#### Power supply PRS220

Input: 127 or 220-230VAC - 15VA - 50±60Hz  
 Outputs: 13VAC - 1A intermittent - 0.6A continuous load  
 6VDC - 0.1A continuous load

### INSTALLATION INSTRUCTION

#### RP series push-button panel

Dismount the front panel from the back-box.  
 Fix the back-box to the wall.  
 Make connections according to the electrical diagram shown on the back of this manual.  
 Remount the front panel.

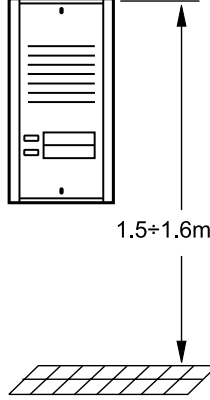

#### PT524SW intercom

Dismount the intercom top cover from the base.  
 Fix the base to the wall using screws and expansion plugs.  
 Make connections.  
 Remount the top cover of the intercom.

#### PRS220 power supply

Connect properly the power supply to the mains:  
 - for mains rated **127VAC** connect wires between **0** and **127V**  
 - for mains rated **220-230VAC** connect wires between **0** and **230V**

127Vac

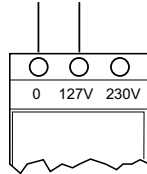

220-230Vac

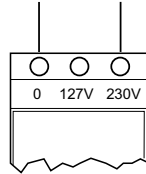

#### Warning:

- Install a protective circuit breaker between the mains and the power supply input.
- Do not open or tamper with the power supply when is ON. There is dangerous voltage inside.

#### MAINTENANCE

No specific maintenance is required. In case of failure no actions can be taken by the user. Call only qualified personnel.

#### OPERATION INSTRUCTION

Press the button on the door station to make the intercom ringing.  
 Pick-up the handset to start the communication.  
 Press the button on the intercom to operate the electrical door release.

## مجموعة الاتصال : فاملي كيت :

### الخصائص الكهربائية

#### مزود الطاقة PRS220

الدخل : 127 أو 220 فولت (متأوب) - 15 فولت أمبير - 50 / 60 هيرتز  
 الخرج : 13 فولت (متأوب) - 1 أمبير متقطع - 0.6 أمبير حمل دائم  
 6 فولت (مستمر) - 0.1 أمبير حمل دائم

### تعليمات التركيب

واجهة RP بضغط الزر  
 افصل الواجهة الأمامية عن الصندوق الخلفي  
 ثبت الصندوق الخلفي في الحائط  
 مذكر التوصيلات حسب الرسم الكهربائي المبين في الصفحة التالية  
 ركب الواجهة الأمامية

#### جهاز الاتصال البيئي (انتركوم) PT524SW

افصل الغطاء العلوي للجهاز عن القاعدة  
 ثبت القاعدة في الجدار باستخدام البراغي ومدادات التمديد الموجودة في العلبة  
 مذكر التوصيلات  
 ركب الغطاء العلوي

#### مزود الطاقة PRS220

صل مزود الطاقة بالمصدر الكهربائي  
 - لمصدر 127 فولت (متأوب) صل الأسلاك بين صفر و 127 فولت  
 - لمصدر 220 فولت (متأوب) صل الأسلاك بين صفر و 230 فولت

### تحذير

- ضع قاطعاً للتيار بين المزود ونقطة الاتصال بالكهرباء المنزلية
- لا تفتح أو تعبت حين يكون المصدر الكهربائي في وضعية التشغيل، لوجود جهد حي خطير بالداخل.

### الصيانة

لا توجد صيانة ضرورية محددة. في حالة حدوث عطل ما، لا تقم بأي عمل بل اتصل بالمختص المختص.

### طريقة التشغيل

اضغط الزر في وحدة الباب لكي يرن جهاز الانتركوم  
 لرفع السماع لبدء الاتصال  
 اضغط الزر في وحدة الانتركوم لفتح الباب

Should not be subjected the device to drip or spray, and the things it Atoda fluid-filled

**تحذير**  
 يجب أن لا يتعرض الجهاز  
 للتقطيع أو الرش وأن لا توضع  
 عليه أشياء مملوءة بالسوائل

# VICTORY KIT

Se sollevando il microtelefono si sente un fischio, regolare opportunamente il Volume del microfono ed altoparlante.  
If a whistle is heard when lifting the handset, adjust the volume of the microphone and the loudspeaker.

Si vous entendez un sifflement quand vous décrochez le combiné, il faut régler de manière opportune le volume du micro et du haut-parleur.

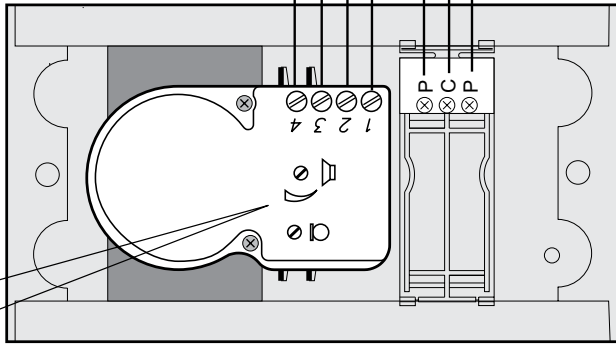

PULSANTIERA  
PUSHBUTTON PANEL  
PLAQUE DE RUE  
وحدة الزر

SERRATURA ELETTRICA (12Vca - 1A)  
ELECTRIC DOOR LOCK (12Vac - 1A)  
SERRURE ELECTRIQUE (12Vca - 1A)  
الشكل الكهربائي (12Vac - 1A)

PULSANTE APRIPORTA  
DOOR RELEASE PUSHBUTTON  
BOUTON D'OUVERTURE SERRURE  
فتح الباب (اختياري)

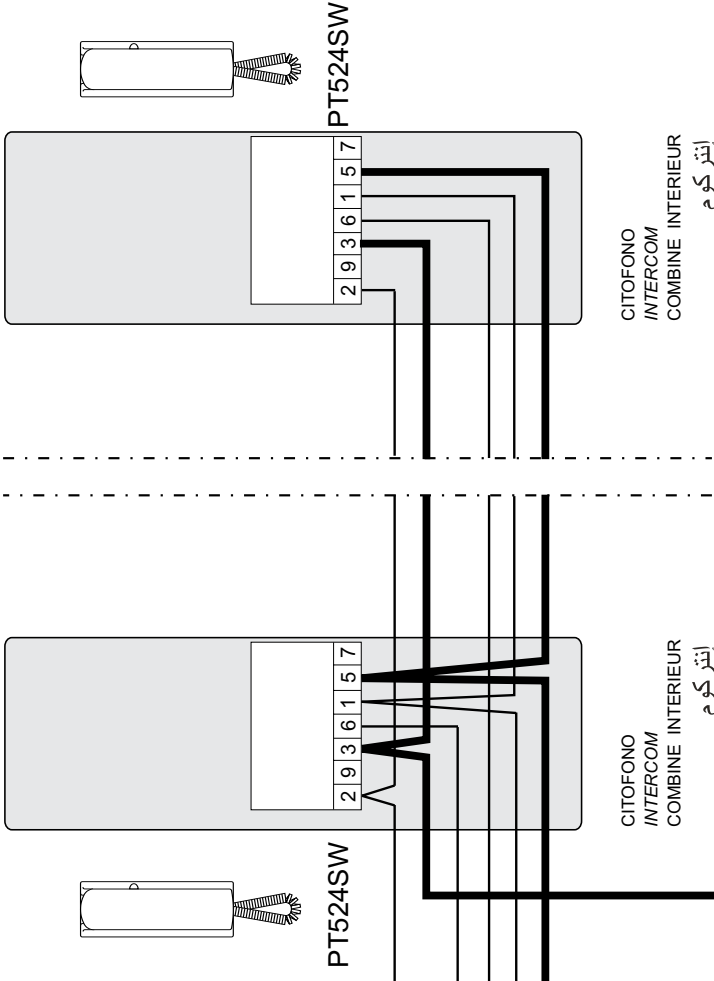

CITOFONO  
INTERCOM  
COMBINE INTERIEUR  
إنتركوم

CITOFONO  
INTERCOM  
COMBINE INTERIEUR  
إنتركوم

SEZIONE CONSIGLIATA DEI CONDUTTORI  
RECOMMENDED CABLE CROSS SECTION  
SECTION CONSEILLÉE DES CONDUCTEURS  
0.75 mm<sup>2</sup> Ø 10/10 AWG 18

الأسلاك التي لها وجه من النوعية العريضة لها قطاع عرضي  
يتكون على الأقل من 0.75 ملليمتر مربع (AWG18)



ACI srl Farfisa Intercoms

Via E. Vanoni, 3 • 60027 Osimo (AN) • Italy

Tel: +39 071 7202038 (r.a.) • Fax: +39 071 7202037

e-mail: info@acifarfisa.it • www.acifarfisa.it