



Manuale tecnico posto interno Style Art. 2619
Technical manual for Style internal unit Art. 2619
Manuel technique poste intérieur Style Art. 2619
Technische handleiding Style-binnentoestel art. 2619
Technisches Handbuch Innensprechstelle Style Art. 2619
Manual técnico de la unidad interna Smart art. 2619
Manual técnico do posto interno Syle art. 2619

- IT Avvertenze**
- Effettuare l'installazione seguendo scrupolosamente le istruzioni fornite dal costruttore ed in conformità alle norme vigenti.
 - Tutti gli apparecchi devono essere destinati esclusivamente all'uso per cui sono stati concepiti. **Comelit Group S.p.A.** declina ogni responsabilità per un utilizzo improprio degli apparecchi, per modifiche effettuate da altri a qualunque titolo e scopo, per l'uso di accessori e materiali non originali.
 - Tutti i prodotti sono conformi alle prescrizioni delle direttive 2006/95/CE (che sostituisce la direttiva 73/23/CEE e successivi emendamenti) e ciò è attestato dalla presenza della marcatura **CE** sugli stessi.
 - Evitare di porre i fili di montante in prossimità di cavi di alimentazione (230/400V).
 - Gli interventi di installazione, montaggio e assistenza agli apparecchi elettrici devono essere eseguiti esclusivamente da elettricisti specializzati.
 - Togliere l'alimentazione prima di effettuare qualsiasi manutenzione.
 - Non tenere premuto il gancio fonica con la cornetta sollevata.
- EN Warning**
- Install the equipment by carefully following the instructions given by the manufacturer and in compliance with the standards in force.
 - All the equipment must only be used for the purpose it was designed for. **Comelit Group S.p.A.** declines any responsibility for improper use of the apparatus, for modifications made by third parties for any reason or purpose, and for the use of non-original accessories and materials.
 - All the products comply with the requirements of the 2006/95/CE directives (which replace directive 73/23/CEE and subsequent amendments), as certified by the **CE** mark on the products.
 - Do not route riser wires in proximity to power supply cables (230/400V).
 - Installation, mounting and assistance procedures for electrical devices must only be performed by specialised electricians.
 - Cut off the power supply before carrying out any maintenance work.
 - Do not press and hold the audio hook while the handset is lifted.
- FR Avertissements**
- Effectuer l'installation en suivant scrupuleusement les instructions fournies par le constructeur et conformément aux normes en vigueur.
 - Tous les appareils doivent être strictement destinés à l'emploi pour lequel ils ont été conçus. **La société Comelit Group S.p.A.** décline toute responsabilité en cas de mauvais usage des appareils, pour des modifications effectuées par d'autres personnes pour n'importe quelle raison et pour l'utilisation d'accessoires et matériaux non d'origine.
 - Tous les produits sont conformes aux prescriptions de la directive 2006/95/CE (qui remplace la directive 73/23/CEE et amendements successifs). Cela est attesté par la présence du marquage **CE** sur les produits.
 - Éviter de placer les fils de montant à proximité des câbles d'alimentation (230/400V).
 - Les interventions d'installation, de montage et d'assistance aux appareils électriques doivent être effectuées exclusivement par des électriciens spécialisés.
 - Couper l'alimentation avant d'effectuer toute opération d'entretien.
 - Ne pas maintenir le crochet phonie enfoncé lorsque le combiné est décroché.
- NL Waarschuwingen**
- Voer de installatiewerkzaamheden zorgvuldig uit volgens de door de fabrikant gegeven instructies en met inachtneming van de geldende normen.
 - Alle componenten mogen alleen gebruikt worden voor de doeleinden waarvoor ze zijn ontworpen. **Comelit Group S.p.A.** is niet verantwoordelijk voor oneigenlijk gebruik van de apparatuur, voor wijzigingen die om welke reden dan ook door derden zijn aangebracht, en voor het gebruik van accessoires en materialen die niet door de fabrikant zijn aangeleverd.
 - Alle producten voldoen aan de eisen van de richtlijn 2006/95/EG (die de richtlijn 73/23/EEG en latere wijzigingen vervangt). Dit wordt bevestigd door het **CE**-label op de producten.
 - Monteer de aders van de stamleiding niet in de nabijheid van voedingskabels (230/400V).
 - De installatie-, montage- en servicewerkzaamheden aan de elektrische apparaten mogen uitsluitend door gespecialiseerde elektriciens worden verricht.
 - Sluit de stroomtoevoer af, voordat u onderhoudswerkzaamheden uitvoert.
 - Houd de telefoonhaak niet ingedrukt als de hoorn is opgenomen.
- DE Hinweise**
- Der Einbau muss genau nach den Anweisungen des Herstellers und unter Einhaltung der einschlägigen Vorschriften erfolgen.
 - Sämtliche Geräte dürfen ausschließlich für ihren bestimmungsgemäßen Verwendungszweck eingesetzt werden. **Die Comelit Group S.p.A.** übernimmt keine Haftung für einen unsachgemäßen Gebrauch der Geräte, für durch Dritte vorgenommene Änderungen oder die Verwendung von Nicht-Original-Zubehör und -Ersatzteilen.
 - Alle Geräte erfüllen die Vorgaben der EU-Richtlinie 2006/95/CE (ersetzt EU-Richtlinie 73/23/CEE und nachfolgende Änderungen), wie durch ihre **CE-Kennzeichnung** bescheinigt wird.
 - Die Kabel der Steigleitung nicht neben Stromversorgungskabeln (230/400V) verlegen.
 - Kabelverlegung sowie Einbau und Wartung der elektrischen Geräte müssen von einem Elektrofachmann ausgeführt werden.
 - Vor Wartungseingriffen immer erst die Spannungsversorgung unterbrechen.
 - Die Gabel der Sprechgarnitur bei abgehobenem Hörer nicht gedrückt halten.
- ES Advertencias**
- La instalación se ha de efectuar en conformidad con las normas vigentes, siguiendo atentamente las instrucciones suministradas por el fabricante.
 - Todos los aparatos deben destinarse exclusivamente al uso para el cual han sido construidos. **Comelit Group S.p.A.** declina toda responsabilidad por el uso impropio de los aparatos, por cambios efectuados por terceros por cualquier motivo o finalidad y por el uso de accesorios y materiales no originales.
 - Todos los productos son conformes a los requisitos de las Directivas 2006/95/CE (que sustituye la Directiva 73/23/CEE y sucesivas enmiendas) como demuestra la presencia de la marca **CE** en ellos.
 - No poner los cables de la columna montante cerca de los cables de alimentación (230/400V).
 - La instalación, el montaje y el mantenimiento de los aparatos eléctricos deben ser efectuados exclusivamente por electricistas especializados.
 - Antes de efectuar cualquier operación de mantenimiento hay que cortar la alimentación.
 - No mantener pulsado el gancho de audio si el micro teléfono está descolgado.
- PT Avisos**
- Instalar o equipamento cuidadosamente, seguindo as instruções dadas pelo fabricante e em conformidade com a legislação em vigor.
 - Todos os aparelhos devem ser exclusivamente destinados ao uso para o qual foram concebidos. **Comelit Group S.p.A.** declina qualquer responsabilidade pelo uso impróprio do equipamento, quaisquer modificações efectuadas por qualquer motivo sem autorização prévia, como também pelo uso de acessórios e materiais que não tenham sido originariamente fornecidos pela Comelit Group S.p.A.
 - Todos os produtos estão em conformidade com os requisitos das directivas 2006/95/CE (que substituem as directivas 73/23/CEE e as alterações subsequentes). A prova é a marca **CE** nos produtos.
 - Evitar colocar os fios da coluna na proximidade de cabos de alimentação (230/400V).
 - As intervenções de instalação, montagem e assistência a aparelhos eléctricos devem ser realizadas exclusivamente por electricistas especializados.
 - Cortar a alimentação eléctrica antes de realizar qualquer tipo de manutenção.
 - Não manter premido o gancho do som com o auscultador levantado.



- Ⓜ IT Installazione citofono Art. 2619
- Ⓜ EN Installation of door-entry phone Art. 2619
- Ⓜ FR Installation combiné parlophonique Art. 2619
- Ⓜ NL Installatie van de deurtelefoon art. 2619

- Ⓜ DE Installation der Innensprechstelle Art. 2619
- Ⓜ ES Instalación del telefonillo art. 2619
- Ⓜ PT Instalação do intercomunicador art. 2619

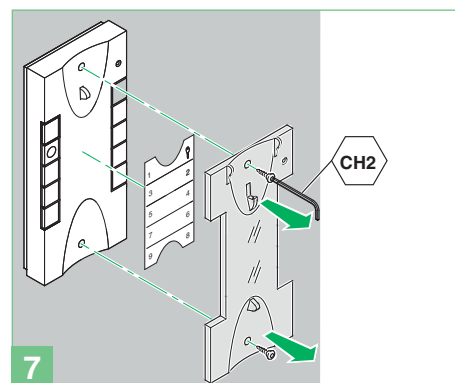
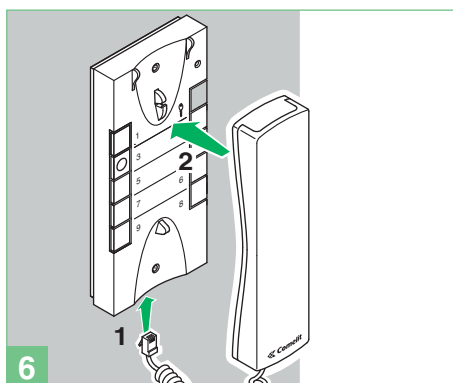
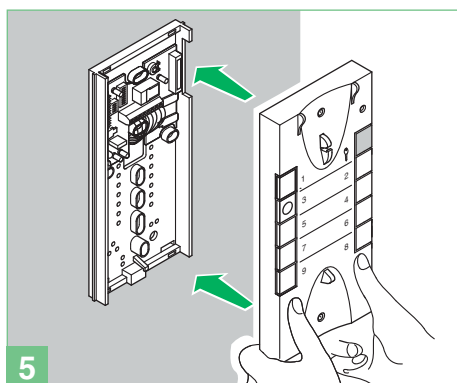
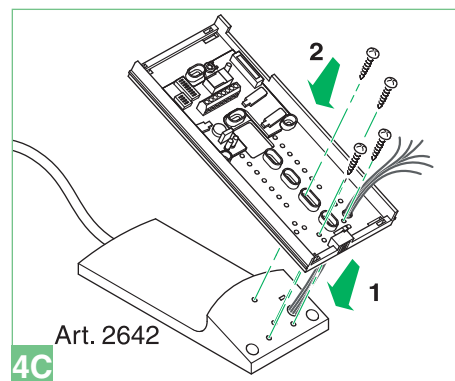
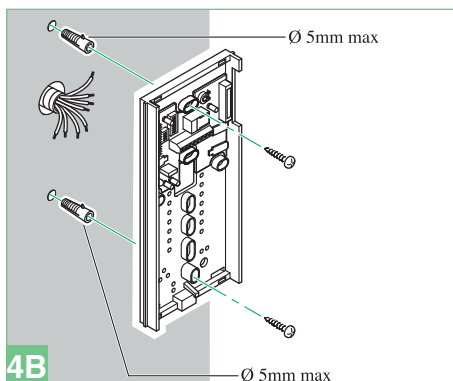
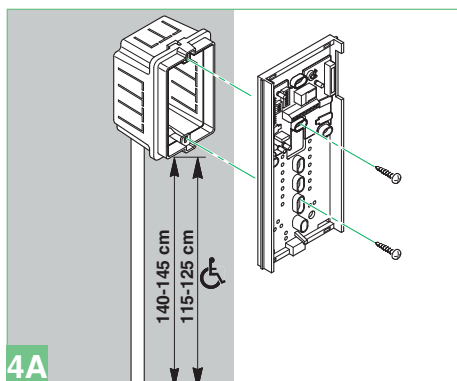
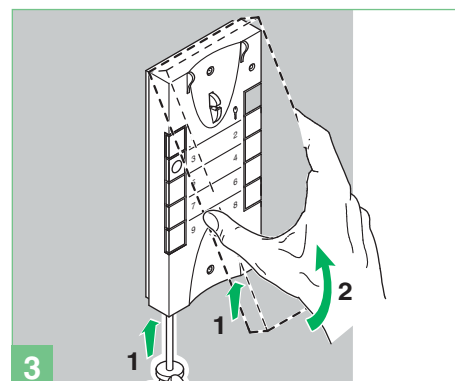
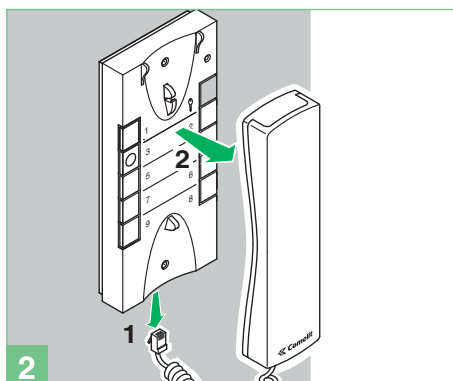
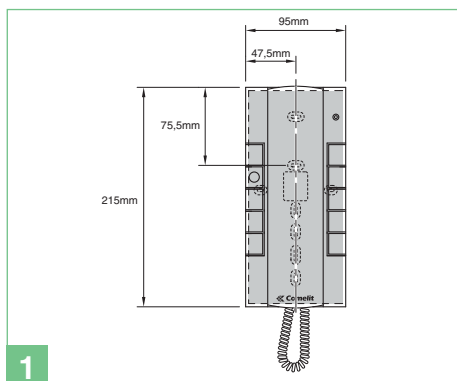

- Ⓜ IT ATTENZIONE!
- Ⓜ EN CAUTION!
- Ⓜ FR ATTENTION !
- Ⓜ NL LET OP!
- Ⓜ DE ACHTUNG!
- Ⓜ ES ¡ATENCIÓN!
- Ⓜ PT ATENÇÃO!

Ⓜ IT Per utilizzare il citofono Art. 2619 in impianti solo audio, Bravokit o Simplebus 1 (che non utilizzano quindi l'Art. 4896, Art. 4888 o Art. 4888C) è necessario spostare il selettore SW3 in posizione S1.

Ⓜ DE Um die Innensprechstelle Art. 2619 in Türsprechanlagen ohne Videofunktion wie Bravokit oder Simplebus 1 einzusetzen (also ohne Art. 4896, Art. 4888 oder Art. 4888C), Wahlschalter SW3 in Stellung S1 umschalten.

Ⓜ EN To use door-entry phone Art. 2619 in audio-only, Bravokit or Simplebus 1 systems (i.e. without Art. 4896, Art. 4888 or Art. 4888C), selector SW3 must be moved to position S1.

Ⓜ ES Para utilizar el telefonillo art. 2619 en instalaciones sólo audio, Bravokit o Simplebus 1 (que no utilizan los artículos 4896, 4888 o 4888C), es necesario poner el selector SW3 en S1.

Ⓜ FR Pour utiliser le combiné parlophonique Art. 2619 dans les systèmes uniquement audio, Bravokit ou Simplebus 1 (qui n'utilisent pas l'Art. 4896, l'Art. 4888 ou l'Art. 4888C), il est nécessaire de déplacer le sélecteur SW3 sur la position S1.

Ⓜ PT Para utilizar o telefone intercomunicador art. 2619 em instalações apenas de áudio, Bravokit ou Simplebus 1 (que não usam o art. 4896, art. 4888 ou art. 4888C), é necessário colocar o selector SW3 na posição S1.

Ⓜ NL Om de deurtelefoon art. 2619 te kunnen gebruiken in systemen met alleen audio, of in combinatie met Bravokit- of Simplebus 1-systemen (die geen gebruik maken van de voedingsmixer art. 4896, art. 4888 of art. 4888C) moet de keuzeschakelaar SW3 in de stand S1 worden gezet.

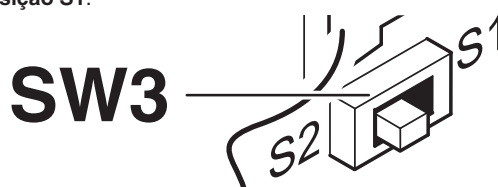

- IT Citofono Art. 2619
- EN Door-entry phone Art. 2619
- FR Combiné parlophonique Art. 2619
- NL Deurtelefoon art. 2619

- DE Innensprechstelle Art. 2619
- ES Telefonillo art. 2619
- PT Intercomunicador art. 2619

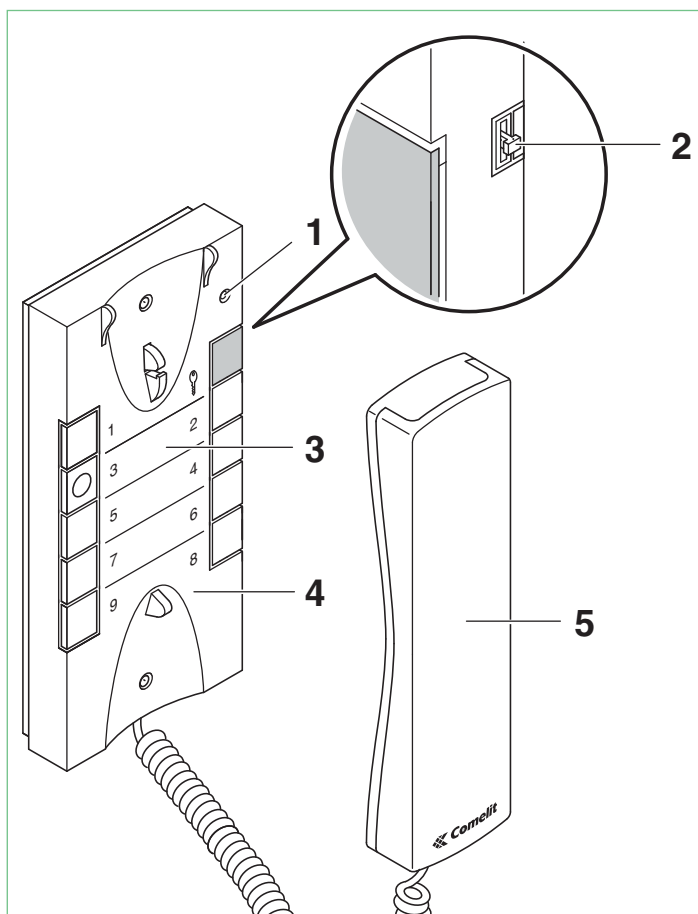

- EN 1 Privacy function indicator.
- 2 3-position ringtone/Privacy service selector:
High position: Maximum ringtone volume.
Middle position: Medium ringtone volume.
Low position: Privacy function activation.
(Privacy service means exclusion of the call ringtone from the external unit and switchboard; activation of the Privacy function is signalled by a red indicator appearing in the top right-hand corner).
- 3 Push-button memo label for indicating the door-entry phone button functions (to be applied under the interchangeable cover) Fig. 7 pag. 2.
- 4 Interchangeable cover Fig. 7 page 2.
- 5 Door-entry phone handset (lift the handset to start communication).

Description of buttons:

- A Key Button.
- P1 Pushbutton 1 available as standard (factory-set to generic actuator function).
- P2 Button 2 available as standard (factory-set to switchboard call function)
- P3 Signalling LED (available as standard).
- P4 Button 4 available as standard (factory-set to main switchboard call function).
- P5 Button 5 available as standard (factory-set to doctor function).
- P6 Button 6 available as standard (factory-set to guardian door-entry phone call function).
- P7/P8 Buttons 7 and 8 available as standard (not programmed).P8 (A)
- P9 Button 9 available as standard (factory-set to alarm function). (A)
- (A) Buttons that can be used as free contact.

Clean using a damp cloth. Do not use alcohol or other aggressive products

- FR 1 Voyant fonction Privacy.
- 2 Sélecteur sonnerie/service Privacy à 3 positions :
Position haute : sonnerie volume maximum.
Position centrale : sonnerie volume moyen.
Position basse : activation fonction Privacy.
(Le service Privacy exclut l'appel du poste extérieur et du standard de conciergerie ; l'activation de la fonction Privacy est indiquée par l'apparition d'un voyant rouge en haut à droite).
- 3 Étiquette mémo-boutons sur laquelle on peut indiquer la fonction des boutons du combiné parlophonique (à appliquer sous la façade interchangeable) Fig. 7 page 2.
- 4 Façade interchangeable Fig. 7 page 2.
- 5 Combiné de l'appareil (saisir le combiné pour commencer la communication).

- IT 1 Indicatore funzione Privacy.
- 2 Selettore suoneria/servizio Privacy a 3 posizioni:
Posizione alto: Suoneria volume massimo.
Posizione centrale: Suoneria volume medio.
Posizione basso: Attivazione funzione Privacy.
(Per servizio Privacy si intende l'esclusione della chiamata dal posto esterno e centralino; l'attivazione della funzione Privacy è evidenziata dalla comparsa di un indicatore rosso in alto a destra).
- 3 Etichetta memo-pulsanti su cui è possibile riportare la funzione dei pulsanti del citofono (da applicare sotto la cover intercambiabile) Fig. 7 pag. 2.
- 4 Cover intercambiabile Fig. 7 pag. 2.
- 5 Cornetta citofono (sollevare la cornetta per iniziare la comunicazione).

Descrizione pulsanti:

- A Pulsante Apriporta.
- P1 Pulsante 1 disponibile di serie (di fabbrica programmato per funzione attuatore generico).
- P2 Pulsante 2 disponibile di serie (di fabbrica programmato per funzione chiamata a centralino).
- P3 Led di segnalazione (disponibile di serie).
- P4 Pulsante 4 disponibile di serie (di fabbrica programmato per funzione chiamata a centralino principale).
- P5 Pulsante 5 disponibile di serie (di fabbrica programmato per funzione dottore).
- P6 Pulsante 6 disponibile di serie (di fabbrica programmato per funzione chiamata citofono guardiano).
- P7/P8 Pulsanti 7 e 8 disponibili di serie (di default non programmati).P8 (A)
- P9 Pulsante 9 disponibile di serie (di fabbrica programmato per funzione di allarme). (A)
- (A) Pulsanti liberabili.

Pulire con un panno inumidito con acqua. Evitare Alcool e altri prodotti aggressivi.

Description boutons :

- A Bouton ouvre-porte.
- P1 Bouton 1 disponible de série (programmé en usine pour fonction actionneur générique).
- P2 Bouton 2 disponible de série (programmé en usine pour fonction appel à standard).
- P3 Led de signalisation (disponible de série).
- P4 Bouton 4 disponible de série (programmé en usine pour fonction appel à standard principal).
- P5 Bouton 5 disponible de série (programmé en usine pour fonction Docteur).
- P6 Bouton 6 disponible de série (programmé en usine pour fonction appel combiné parlophonique gardien).
- P7/P8 Boutons 7 et 8 disponibles de série (non programmés par défaut). P8 (A)
- P9 Bouton 9 disponible de série (programmé en usine pour fonction d'alarme). (A)
- (A) Boutons pouvant être libérés.

Nettoyer avec un chiffon humidifié avec de l'eau. Éviter d'utiliser de l'alcool ou d'autres produits agressifs.

- (NL)**
- 1 Indicatielampje voor privacyfunctie.
 - 2 Keuzeschakelaar beltoon/privacyfunctie met 3 standen:
Bovenste stand: luide beltoon.
Middelste stand: normale beltoon.
Onderste stand: inschakeling privacyfunctie.
(Wanneer de privacyfunctie actief is, wordt de beltoon van een oproep vanaf het entreepaneel en vanuit de centrale uitgeschakeld. Als deze functie is ingeschakeld, brandt een rood indicatielampje rechtsboven).
 - 3 Memolabels voor de drukknoppen waarop de functies van de drukknoppen van de deurtelefoon kunnen worden vermeld (aan te brengen op de telefoon, onder het verwisselbare front), afb. 7 op pag. 3.
 - 4 Verwisselbaar front, afb. 7 op pag. 3.
 - 5 Hoorn van de deurtelefoon (Neem de hoorn van het toestel om verbinding te maken).

Beschrijving van de drukknoppen:

- A Deuropenknop.
- P1** Drukknop 1, standaard aanwezig (af fabriek geprogrammeerd voor het activeren van een algemene relaissturing).
- P2** Drukknop 2, standaard aanwezig (af fabriek geprogrammeerd voor bellen naar de portierscentrale).
- P3** Signaalled (standaard aanwezig).
- P4** Drukknop 4, standaard aanwezig (af fabriek geprogrammeerd voor bellen naar de hoofdentrale).
- P5** Drukknop 5, standaard aanwezig (af fabriek geprogrammeerd voor de artsfunctie).
- P6** Drukknop 6, standaard aanwezig (af fabriek geprogrammeerd voor bellen naar de deurtelefoon bewaker).
- P7/P8** Drukknoppen 7 en 8, standaard aanwezig (niet geprogrammeerd). P8 (A)
- P9** Drukknop 9, standaard aanwezig (af fabriek geprogrammeerd voor de alarmfunctie). (A)
- (A) Potentiaalvrije drukknoppen.

Reinigen met een met water bevochtigde doek. Vermijd het gebruik van alcohol en andere agressieve producten.

- (DE)**
- 1 Kontrollleuchte der Privacy-Funktion.
 - 2 Wahlschalter Ruf ton/Privacy mit 3 Stellungen:
Stellung oben: Ruf ton mit maximaler Lautstärke.
Mittelstellung: Ruf ton mit mittlerer Lautstärke.
Stellung unten: Aktivierung der Privacy-Funktion.
(Als Privacy-Funktion wird die Stummschaltung des Rufs von der Außenstelle oder der Pförtnerzentrale bezeichnet. Die Aktivierung der Privacy-Funktion wird durch Leuchten einer roten LED oben rechts angezeigt).
 - 3 Bedientasten-Aufkleber, auf dem die Tastenfunktionen der Innensprechstelle notiert werden können (Anbringung unter der auswechselbaren Abdeckung, siehe Abb. 7 auf Seite 2).
 - 4 Auswechselbare Abdeckung, siehe Abb. 7 auf Seite 2.
 - 5 Hörer der Innensprechstelle (zur Aufnahme des Gesprächs den Hörer abnehmen).

Beschreibung der Tasten:

- A Türöffnertaste.
- P1** Taste 1, standardmäßig frei (werkseitig mit der Funktion 'Standardrelais' belegt).
- P2** Taste 2, standardmäßig frei (werkseitig mit der Funktion 'Ruf an Pförtnerzentrale' belegt).
- P3** Anzeige-LED (standardmäßig frei).
- P4** Taste 4, standardmäßig frei (werkseitig mit der Funktion 'Ruf an Haupt-Pförtnerzentrale' belegt).
- P5** Taste 5, standardmäßig frei (werkseitig mit der Funktion 'Arztruf' belegt).
- P6** Taste 6, standardmäßig frei (werkseitig mit der Funktion 'Ruf an Wechselsprechgerät des Wachmanns' belegt).
- P7/P8** Tasten 7 und 8, standardmäßig frei (werkseitig nicht belegt). P8 (A)
- P9** Taste 9, standardmäßig frei (werkseitig mit der Alarmfunktion belegt). (A)
- (A) Löschraste Tasten.

Das Gerät mit einem feuchten Tuch reinigen. Keinen Alkohol oder ähnliche aggressive Substanzen verwenden.

- (ES)**
- 1 Indicador de la función Privacidad.
 - 2 Selector del tono de llamada/función Privacidad de tres posiciones:
Posición superior: volumen máximo del tono de llamada.
Posición central: volumen medio del tono de llamada.
Posición inferior: activación de la función Privacidad.
Por función Privacidad se entiende la exclusión de la llamada desde la unidad externa y la centralita; la activación de la función Privacidad está señalada por el encendido de un indicador rojo en la parte superior derecha.
 - 3 Etiqueta de identificación de los pulsadores del telefonillo en la que es posible escribir su función (se ha aplicar debajo de la tapa intercambiable como se ilustra en la fig. 7, pág. 2).
 - 4 Tapa intercambiable (fig. 7, pág. 2).
 - 5 Micro teléfono del telefonillo (descolgarlo para empezar la comunicación).

Descripción de los pulsadores

- A Pulsador abrepuertas.
- P1** Pulsador 1 disponible de serie (programado en fábrica para la función Actuador genérico).
- P2** Pulsador 2 disponible de serie (programado en fábrica para la función Llamada a la centralita)
- P3** Led de señalización (disponible de serie).
- P4** Pulsador 4 disponible de serie (programado en fábrica para la función Llamada a la centralita principal)
- P5** Pulsador 5 disponible de serie (programado en fábrica para la función Doctor)
- P6** Pulsador 6 disponible de serie (programado en fábrica para la función Llamada al telefonillo del vigilante).
- P7/P8** Pulsadores 7 y 8 disponibles de serie (sin programar en fábrica). P8 (A)
- P9** Pulsador 9 disponible de serie (programado en fábrica para la función Alarma) (A)
- (A) Pulsadores que pueden liberarse.

Limpiar con un paño humedecido en agua. Evitar alcohol y otros productos agresivos.

- (PT)**
- 1 Indicador da função Privacidade.
 - 2 Selector de 3 posições para campainha/serviço Privacidade:
Posição alta: campainha no volume máximo.
Posição central: campainha no volume médio.
Posição baixa: activação do serviço privacidade.
(O serviço privacidade significa a exclusão do som de chamada do posto externo ou da central; a activação da função de privacidade é evidenciada por um indicador vermelho que aparece no canto superior direito).
 - 3 Etiqueta para memorizar os botões, na qual é possível indicar a função do telefone intercomunicador (a aplicar debaixo da tampa substituível), como ilustrado na Fig. 7 da pág. 2.
 - 4 Tampa substituível Fig. 7 pág. 2.
 - 5 Auscultador do telefone intercomunicador (levantar o auscultador para iniciar a comunicação).

Descrição dos botões

- A Botão de abertura da porta.
- P1** Botão 1 disponível de série (programado na fábrica para a função de actuador geral).
- P2** Botão 2 disponível de série (programado na fábrica para a função de chamada à central).
- P3** Luz indicadora (disponível de série).
- P4** Botão 4 disponível de série (programado na fábrica para a função de chamada à central principal).
- P5** Botão 5 disponível de série (programado na fábrica para a função de médico).
- P6** Botão 6 disponível de série (programado na fábrica para a função de chamada ao telefone intercomunicador do vigilante).
- P7/P8** Botões 7 e 8 disponíveis de série (não programados por predefinição). P8 (A)
- P9** Botão 9 disponível de série (programado na fábrica para a função de alarme). (A)
- (A) Botões que podem ser libertados.

Limpar com um pano humedecido em água. Não utilizar álcool e outros produtos agressivos.

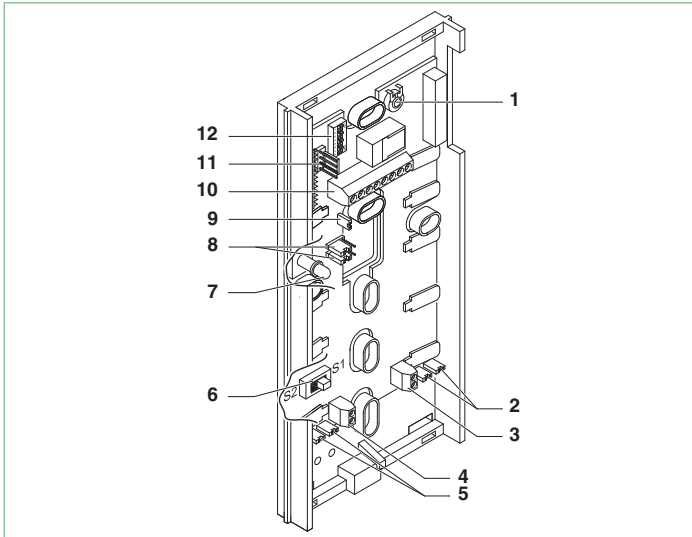

- (NL)**
- 1 Trimmer voor volumeregeling van microfoon.
 - 2 **CP8 CC8** Jumpers voor het vrijmaken van de drukknop 8 (C. NO-contact max. 24V-100mA).
 - 3 **P8 C8** Klemmen drukknop 8 voor verschillende functies (C. NO-contact max. 24V-100mA) (CP8 en CC8 verwijderen, zie variant SB/X2 op pag. 15).
 - 4 **P9 C9** Klemmen drukknop 9 voor verschillende functies (C. NO-contact max. 24V-100mA) (CP9 en CC9 verwijderen, zie variant SB/X2 op pag. 15) of alarm (zie variant SB/AAL op pag. 13).
 - 5 **CP9 CC9** Jumpers voor het vrijmaken van drukknop 9 (C. NO-contact max. 24V-100mA).
 - 6 **SW3** Keuzeschakelaar voor de modus Simplebus 1 (S1) of Simplebus 2 (S2).
 - 7 **DL3** Rode led signaleert de programmeerstatus.
 - 8 **CV4 CV5** Jumpers voor verschillende doeleinden van de signaalled (zie variant SB/AAA op pag. 15).
 - 9 **CV6** Jumper voor sluiten videocircuit.
 - 10 Aansluitklemmen voor de installatie:
L L Aansluiting op de busleiding.
CFP CFP Ingang voor etagebel (zie variant CFP op pag. 14).
LED + LED- Klemmen voor leds voor verschillende doeleinden.
S+ S- Klemmen voor aansluiting van extra bel.
 - 11 **U5** Connector voor het aflezen van de configuraties met het handprogrammeerapparaat art. 1251/A en voor de programmering van de drukknoppen en functies (zie de tabel op pag. 7).
 - 12 **U2** Microschakelaars voor het instellen van de gebruikerscode en de drukknoppen.
- (DE)**
- 1 Lautstärkereglер des Mikrofons.
 - 2 **CP8 CC8** Stecker für Neuebelegung von Taste 8 (Schließerkontakt, max. 24 V - 100 mA).
 - 3 **P8 C8** Klemmen Taste 8 für Zusatzfunktionen (Schließerkontakt, max. 24 V - 100 mA). (CP8 und CC8 abnehmen, siehe Variante SB/X2 auf S. 15).
 - 4 **P9 C9** Klemmen Taste 9 für Zusatzfunktionen (Schließerkontakt, max. 24 V - 100 mA). (CP9 und CC9 abnehmen, siehe Variante SB/X2 auf S. 15) oder Alarmfunktion (siehe Variante SB/AAL auf S. 13).
 - 5 **CP9 CC9** Stecker für Neuebelegung von Taste 9 (Schließerkontakt, max. 24 V - 100 mA).
 - 6 **SW3** Wahlschalter für Modus Simplebus 1 (S1) oder Simplebus 2 (S2).
 - 7 **DL3** Rote Anzeige-LED des Programmierstatus.
 - 8 **CV4 CV5** Stecker für sonstige Funktionen der Anzeige-Led (siehe Variante SB/AAA auf S. 15).
 - 9 **CV6** Abschlusstecker des Videosignals.
 - 10 Anschlussklemmen der Anlage:
L L Anschluss an Busleitung.
CFP CFP Eingang Etagenruf (siehe Variante CFP auf S. 14).
LED+ LED- Klemmen LED-Eingang für verschiedene Anwendungen.
S+ S- Klemmen für Rufwiederholeinrichtung.
 - 11 **U5** Steckverbinder zum Auslesen der Konfiguration mit Handprogrammiergerät Art. 1251/A sowie zur Tasten- und Funktionsprogrammierung (siehe die Tabelle auf S. 7).
 - 12 **U2** Mikroschalter zur Einstellung von Teilnehmercode und Tasten.
- (ES)**
- 1 Trimmer de regulación del volumen del micrófono.
 - 2 **CP8 CC8** Punte para liberar el pulsador 8 (contacto normalmente abierto de 24 V y 100 mA como máximo).
 - 3 **P8 C8** Bornes pulsador 8 para diferentes servicios (contacto normalmente abierto de 24 V y 100 mA como máximo) (quitar CP8 y CC8, véase variante SB/X2, pág. 15).
 - 4 **P9 C9** Bornes pulsador 9 para diferentes servicios (contacto normalmente abierto de 24 V y 100 mA como máximo) (quitar CP9 y CC9, véase variante SB/X2, pág. 15) o alarma (véase variante SB/AAL, pág. 13).
 - 5 **CP9 CC9** Punte para liberar el pulsador 9 (contacto normalmente abierto de 24 V y 100 mA como máximo).
 - 6 **SW3** Selector para modalidad Simplebus 1 (S1) o Simplebus 2 (S2).
 - 7 **DL3** Led rojo de señalización del estado de programación
 - 8 **CV4 CV5** Punte para varios usos del led de señalización (véase variante SB/AAA, pág. 15).
 - 9 **CV6** Punte para cerrar la señal de vídeo.
 - 10 Bornes de conexión de la instalación:
L L Conexión a la línea Bus.
CFP CFP Entrada para llamada timbre de planta (véase variante CFP, pág. 14).
LED + LED- Bornes de entrada LED para diferentes usos.
S- S+ Bornes para el dispositivo de repetición de llamada.
 - 11 **U5** Conector para leer las configuraciones con el programador de mano art. 1251/A y para programar los pulsadores y las funciones (véase tabla pág. 7).
 - 12 **U2** Microinterruptores para configurar el código de usuario y los pulsadores.
- (PT)**
- 1 Regulação do volume do microfone.
 - 2 **CP8 CC8** Comutador de derivação para libertar o botão 8 (contacto C. NO. 24 V-100 mA máx.).
 - 3 **P8 C8** Bornes do botão 8 para vários usos (contacto C. NO. 24 V-100 mA máx.) (remover CP8 e CC8, consultar a variante SB/X2 na pág. 15).
 - 4 **P9 C9** Bornes do botão 9 para vários usos (contacto C. NO. 24 V-100 mA máx.) (remover CP9 e CC9, consultar a variante SB/X2 na pág. 15) ou alarme (consultar a variante SB/AAL na pág. 13).
 - 5 **CP9 CC9** Comutador de derivação para libertar o botão 9 (contacto C. NO. 24 V-100 mA máx.).
 - 6 **SW3** Selector para o modo Simplebus 1 (S1) o Simplebus 2 (S2).
 - 7 **DL3** Luz indicadora vermelha indica o estado da programação.
 - 8 **CV4 CV5** Comutador de derivação para vários usos da luz indicadora (consultar a variante SB/AAA na pág. 15).
 - 9 **CV6** Comutador de derivação para fechar o sinal de vídeo.
 - 10 Bornes de ligação da instalação:
L L Ligação de linha Bus.
CFP CFP Entrada de chamada do andar (consultar a variante CFP na pág. 14).
Luz indicadora + Luz indicadora - Bornes de entrada da luz indicadora para vários usos.
S+ S- bornes para o dispositivo de repetição de chamada.
 - 11 **U5** Conector para leitura das configurações com programador portátil e art. 1251/A e para a programação dos botões e funções (consultar a tabela na pág. 7).
 - 12 **U2** Microinterruptores para configurar o código de utilizador e os botões.

- (IT)**
- 1 Trimmer regolazione volume microfono.
 - 2 **CP8 CC8** Jumper per liberare Pulsante 8 (contatto C. NO. 24V-100mA max).
 - 3 **P8 C8** Morsetti Pulsante 8 per servizi vari (contatto C. NO. 24V-100mA max) (rimuovere CP8 e CC8, vedi variante SB/X2 pag. 15).
 - 4 **P9 C9** Morsetti Pulsante 9 per servizi vari (contatto C. NO. 24V-100mA max) (rimuovere CP9 e CC9, vedi variante SB/X2 pag. 15) o allarme (vedi variante SB/AAL pag. 13).
 - 5 **CP9 CC9** Jumper per liberare Pulsante 9 (contatto C. NO. 24V-100mA max).
 - 6 **SW3** Selettore per modalità Simplebus 1 (S1) o Simplebus 2 (S2).
 - 7 **DL3** Led rosso segnala lo stato di programmazione.
 - 8 **CV4 CV5** Jumper per usi vari del LED di segnalazione (vedi variante SB/AAA pag. 15).
 - 9 **CV6** Jumper per la chiusura video.
 - 10 Morsetti connessione impianto:
L L Connessione alla linea bus.
CFP CFP Ingresso chiamata da piano (vedi variante CFP pag. 14).
LED + LED- Morsetti ingresso LED per usi vari.
S+ S- Morsetti per dispositivo ripetizione di chiamata.
 - 11 **U5** Connettore per lettura configurazioni con programmatore palmare Art. 1251/A e per la programmazione pulsanti e funzioni (vedi tabella pag. 7).
 - 12 **U2** Micro-interruttori per impostazione codice utente e pulsanti.
- (EN)**
- 1 Trimmer for adjusting the microphone volume.
 - 2 **CP8 CC8** Jumper to free Button 8 (C. NO. contact 24V-100mA max).
 - 3 **P8 C8** Button 8 terminals for various services (C. NO. contact 24V-100mA max) (remove CP8 and CC8, see variant SB/X2 page 15).
 - 4 **P9 C9** Button 9 terminals for various services (C. NO. contact 24V-100mA max) (remove CP9 and CC9, see variant SB/X2 page 15) or alarm (see variant SB/AAL page 13).
 - 5 **CP9 CC9** Jumper to free Button 9 (C. NO. contact 24V-100mA max).
 - 6 **SW3** Selector for Simplebus 1 (S1) or Simplebus 2 (S2) modes.
 - 7 **DL3** Red LED indicates the programming status.
 - 8 **CV4 CV5** Jumper for various usages of the LED indicator (see variant SB/AAA page 15).
 - 9 **CV6** Jumper to close the video signal.
 - 10 System connection terminals:
L L Bus line connection.
CFP CFP floor door call input (see variant CFP page 14).
LED + LED- Terminals for LED various usages.
S+ S- Terminals for call repetition device.
 - 11 **U5** Connector for reading configurations with handheld programmer Art. 1251/A and for programming buttons and functions (see table page 7).
 - 12 **U2** Micro-switches for setting user code and buttons.
- (FR)**
- 1 Potentiomètre de réglage du volume du microphone.
 - 2 **CP8 CC8** Cavalier pour libérer le bouton 8 (contact C. NO. 24V-100mA max).
 - 3 **P8 C8** Bornes bouton 8 pour services divers (contact C. NO. 24V-100mA max) (retirer CP8 et CC8, voir variante SB/X2 page 15).
 - 4 **P9 C9** Bornes bouton 9 pour services divers (contact C. NO. 24V-100mA max) (retirer CP9 et CC9, voir variante SB/X2 page 15) ou alarme (voir variante SB/AAL page 13).
 - 5 **CP9 CC9** Cavalier pour libérer le bouton 9 (contact C. NO. 24V-100mA max).
 - 6 **SW3** Sélecteur pour modalité Simplebus 1 (S1) ou Simplebus 2 (S2).
 - 7 **DL3** Led rouge qui signale l'état de programmation.
 - 8 **CV4 CV5** Cavalier pour usages divers de la LED de signalisation (voir variante SB/AAA page 15).
 - 9 **CV6** Cavalier pour désactiver le signal vidéo.
 - 10 Bornes pour le raccordement de l'installation :
L L Connexion à la ligne bus.
CFP CFP Entrée appel palier (voir variante CFP page 14).
LED+ LED- Bornes entrée Led pour usagers divers.
S- S+ Bornes pour le dispositif de répétition de l'appel.
 - 11 **U5** Connecteur pour lecture configurations avec programmeur palmaire Art. 1251/A et pour la programmation des boutons et fonctions (voir tableau page 7).
 - 12 **U2** Micro-interrupteurs pour saisie code usager et boutons.

IT Variazione suonerie monitor (solo su staffe Art. 5714C)

EN Monitor ringtone selection (on brackets Art. 5714C only)

FR Variation sonnerie moniteur (uniquement sur étriers Art. 5714C)

NL Wijzigen van de beltonen van de monitor (alleen bij grondplaten art. 5714C)

DE Änderung der Monitor-Ruftöne (nur auf Grundplatten Art. 5714C)

ES Variación de los tonos de llamada del monitor (sólo en placas soporte art. 5714C)

PT Variante das campainhas do monitor (apenas no suporte art. 5714C)

IT 1 Tenere premuto il pulsante \Rightarrow fino a che non verrà emesso un suono di conferma (l'operazione è possibile solo con l'impianto in situazione di riposo; in caso contrario il led di segnalazione lampeggerà per avvisare l'utente).

2 Premere e rilasciare il pulsante \Rightarrow :

1 volta (viene emesso un tono di conferma) per modificare la suoneria di chiamata da posto esterno.

2 volte (vengono emessi 2 toni di conferma) per modificare la suoneria di chiamata da centralino.

3 volte (vengono emessi 3 toni di conferma) per modificare la suoneria della chiamata da piano.

Ulteriori pressioni del pulsante \Rightarrow ripetono la sequenza appena descritta.

Dopo l'ultima pressione del pulsante \Rightarrow attendere un suono di conferma selezione prima di passare alla fase seguente.

3 Premere e rilasciare il pulsante \Rightarrow per scorrere in sequenza le varie suonerie disponibili. Nel caso si voglia riascoltare più volte la stessa suoneria mantenere premuto il pulsante \Rightarrow .

4 Sollevare e riagganciare la cornetta per confermare la scelta dell'ultima suoneria ascoltata e per uscire (in qualunque momento) dalla modalità di variazione suoneria monitor. All'uscita dalla modalità di variazione suoneria monitor verrà emesso un suono di conferma.

EN 1 Press and hold the \Rightarrow button until a confirmation tone sounds (this operation is only possible with the system in standby mode; otherwise the LED indicator will flash to warn the user).

2 Press and release the \Rightarrow button:

Once: (1 confirmation tone is emitted) to change the ringtone of a call from the external unit.

2 times: (2 confirmation tones are emitted) to change the switchboard call ringtone.

3 times: (3 confirmation tones are emitted) to change the floor door call ringtone. Any further pressing of the \Rightarrow button repeats the sequence described above.

After the last time the \Rightarrow button is pressed, wait for a confirmation tone before proceeding to the next stage.

3 Press and release the \Rightarrow button to scroll through the various ringtones available in sequence. If you want to listen to the same ringtone several times, press and hold the \Rightarrow button.

4 Lift and hang up the handset to confirm selection of the last ringtone heard and to exit the monitor ringtone selection mode (at any time). On exiting the monitor ringtone selection mode a confirmation tone will be emitted.

FR 1 Maintenir le bouton \Rightarrow appuyé jusqu'à ce qu'une tonalité de confirmation soit audible (cette opération n'est possible que lorsque l'installation est en condition de repos ; dans le cas contraire, la led de signalisation clignote pour avvertir l'utilisateur).

2 Appuyer et relâcher le bouton \Rightarrow :

1 fois (émission d'une tonalité de confirmation) pour modifier la sonnerie d'appel depuis le poste extérieur.

2 fois (émission de 2 tonalités de confirmation) pour modifier la sonnerie d'appel depuis standard.

3 fois (émission de 3 tonalités de confirmation) pour modifier la sonnerie de l'appel palier.

Appuyer ultérieurement sur le bouton \Rightarrow pour répéter en séquence les opérations décrites ci-dessus.

Après avoir appuyé la dernière fois sur le bouton \Rightarrow , attendre la tonalité de confirmation de la sélection avant de passer à l'étape suivante.

3 Appuyer et relâcher le bouton \Rightarrow pour écouter les diverses sonneries disponibles l'une après l'autre. Pour écouter plusieurs fois la même sonnerie, maintenir le bouton \Rightarrow enfoncé.

4 Décrocher le combiné et le raccrocher pour confirmer le choix de la sonnerie choisie et pour sortir (à n'importe quel moment) de la modalité de variation sonnerie moniteur. Une tonalité de confirmation vous avertira que vous avez quitté la modalité de variation de la sonnerie Moniteur.

NL 1 Houd de drukknop \Rightarrow ingedrukt tot u een bevestigingstoon hoort (dit is alleen mogelijk wanneer de installatie in de ruststand verkeert; wanneer dit niet het geval is, knippert de led om de gebruiker te waarschuwen).

2 Druk vervolgens op de knop \Rightarrow en laat hem weer los:

1 maal (er klinkt één enkele bevestigingstoon) om de beltoon van een oproep vanaf het entreepaneel te wijzigen.

2 maal (er klinken 2 bevestigingstonen) om de beltoon van een oproep vanaf de portierscentrale te wijzigen.

3 maal (er klinken 3 bevestigingstonen) om de beltoon van een oproep van de etagebel te wijzigen.

Wanneer u nog vaker op de knop \Rightarrow drukt, wordt de bovenstaande volgorde herhaald.

Wacht, nadat u voor de laatste maal op de knop \Rightarrow hebt gedrukt, op de bevestigingstoon voor uw keus voordat u tot de volgende stap overgaat.

3 Druk op de drukknop \Rightarrow en laat hem weer los om de beschikbare beltonen op volgorde te beluisteren. Wanneer u dezelfde beltoon meerdere malen wilt horen, houdt u de knop \Rightarrow ingedrukt.

4 Neem de hoorn op en plaats hem terug om uw keuze van de laatste beluisterde beltoon te bevestigen en de modus Wijzigen beltoon van de monitor (op ieder gewenst moment) te verlaten. Wanneer u de modus Wijzigen beltoon van monitor verlaat, klinkt er een bevestigingstoon.

DE 1 Taste \Rightarrow gedrückt halten, es wird ein Bestätigungston ausgegeben (der Vorgang ist nur möglich, während sich die Anlage in Standby befindet; andernfalls blinkt die Anzeige-Led zum Hinweis, dass ein Ruf erfolgte).

2 Kurz auf Taste \Rightarrow drücken:

1 Mal (ein Bestätigungston), um den Rufton bei Anrufen von einer Außensprechstelle zu ändern.

2 Mal (es werden 2 Bestätigungstöne ausgegeben), um den Rufton für Anrufe aus der Pförtnerzentrale zu ändern.

3 Mal (es werden 3 Bestätigungstöne ausgegeben), um den Rufton des Etagenrufs zu ändern.

Mit jedem weiteren Drücken der Taste \Rightarrow wiederholt sich die oben beschriebene Sequenz.

Nach dem letzten Drücken von Taste \Rightarrow einen Bestätigungston abwarten, erst danach mit dem nächsten Schritt fortfahren.

3 Kurz Taste \Rightarrow drücken, um die verfügbaren Ruftöne durchzugehen. Falls man einen Rufton mehrfach hören möchte, Taste \Rightarrow gedrückt halten.

4 Den Hörer abnehmen und wieder auflegen, um die Wahl des zuletzt gehörten Ruftons zu bestätigen und den Änderungsmodus des Ruftons am Monitor zu beenden (dies ist jederzeit möglich). Nach Beenden des Änderungsmodus des Monitor-Ruftons wird ein Bestätigungston generiert.

ES 1 Mantener presionado el pulsador \Rightarrow hasta que se emita un sonido de confirmación (la operación sólo es posible con la instalación en reposo; si no lo está, el led de señalización parpadea para avisar al usuario).

2 Presionar y soltar el pulsador \Rightarrow :

1 Una vez (se emite un tono de confirmación) para cambiar el tono de llamada desde la unidad externa.

2 veces (se emiten 2 tonos de confirmación) para cambiar el tono de llamada desde la centralita.

3 veces (se emiten 3 tonos de confirmación) para cambiar el tono de llamada de puerta en planta.

Ulteriores presiones del pulsador \Rightarrow repiten la secuencia apenas descrita.

Después de la última presión del pulsador \Rightarrow , esperar a que se emita un sonido de confirmación de la selección antes de pasar a la fase siguiente.

3 Presionar y soltar el pulsador \Rightarrow para desplazar en secuencia los diferentes tonos de llamada disponibles. En caso de que se quiera volver a escuchar el mismo tono de llamada, mantener presionado el pulsador \Rightarrow .

4 Descolgar y colgar el micro teléfono para confirmar la elección del último tono de llamada escuchado y para salir en cualquier momento de la modalidad de variación del tono de llamada del monitor. Al salir de la modalidad de variación del tono de llamada del monitor se emite un sonido de confirmación.

PT 1 Manter premido o botão \Rightarrow até ser emitido um som de confirmação (a operação é possível apenas nos aparelhos em situação de repouso; caso contrário a luz indicadora piscará para avisar o utilizador).

2 Premir e libertar o botão \Rightarrow :

1 vez (é emitido um som de confirmação) para modificar a campainha de chamada do posto externo.

2 vezes (são emitidos 2 sons de confirmação) para modificar a campainha da central.

3 vezes (são emitidos 3 sons de confirmação) para modificar a campainha do andar.

Caso se prima o botão \Rightarrow novamente, repete-se a sequência descrita acima.

Após a última pressão no botão \Rightarrow , aguardar pelo som de confirmação da seleção antes de passar à fase seguinte.

3 Premir e libertar o botão \Rightarrow , para percorrer sequencialmente as várias campainhas disponíveis. Caso se pretenda ouvir a mesma campainha várias vezes, manter o botão \Rightarrow premido.

4 Levantar o auscultador e pousá-lo, para confirmar a seleção da última campainha ouvida e para sair (em qualquer altura) do modo de variante da campainha do monitor. Ao sair do modo de modificação da campainha do monitor, será emitido um som de confirmação.

(IT) Funzione pulsanti
 (EN) Buttons function
 (FR) Boutons fonction
 (NL) Knoppen functie

(DE) Tastenfunktionen
 (ES) Función de los pulsadores
 (PT) Função dos botões

	(IT) Legenda	(EN) Legend	(FR) Légende	(NL) Legenda	(DE) Legende	(ES) Leyenda	(PT) Legenda
ACT	Attuatore	Actuator	Actionneur	Relais	Relais	Actuador	Actuador
AL	Allarme	Alarm	Alarme	Alarm	Alarm	Alarma	Alarme
CCP	Chiamata a centralino principale	Main switchboard call	Appel standard principal	Bellen naar hoofcentrale	Ruf an Haupt-Pförtnerzentrale	Llamada a la centralita principal	Chamada à central principal
CCS	Chiamata a centralino	Switchboard call	Appel standard	Bellen naar portierscentrale	Ruf an Pförtnerzentrale	Llamada a la centralita	Chamada à central
K	Chiamata citofono guardiano	Guardian door-entry phone call	Appel combiné parlophonique gardien	Oproep deurtelefoon bewaker	hselsprechgerät des Wachmanns	Llamada al telefonillo del vigilante	Chamada ao telefone intercomunicador do vigilante
D	Dottore	Doctor	Docteur	Arts	Arztruf	Doctor	Médico

A	P1	P2	P4	P5	P6	P7	P8	P9
A	ACT	CCS	CCP	D	K	ACT	ACT	AL

(IT) Prestazioni Simplebus Top Art. 2619
 (EN) Performance of Simplebus Top Art. 2619
 (FR) Performances Simplebus Top Art. 2619
 (NL) Prestaties Simplebus Top art. 2619

(DE) Funktionsumfang Simplebus Top Art. 2619
 (ES) Prestaciones Simplebus Top Art. 2619
 (PT) Desempenhos Simplebus Top art. 2619

- | | |
|--|--|
| <p>(IT) • Gestione segnalazione di allarme al centralino da contatto esterno o da pulsante del posto interno;</p> <ul style="list-style-type: none"> • Programmazione funzioni pulsanti e intercomunicante senza programmatore palmare; • Chiamata intercomunicante generale verso tutti i posti interni del montante con un medesimo codice utente, oppure selettiva verso specifici posti interni; sempre senza necessità di interfaccia dedicata; • Chiamata a centralino principale. <p>(EN) • Management of alarm signal to switchboard from external contact or from internal unit button;</p> <ul style="list-style-type: none"> • Programming button and intercom functions without handheld programmer; • General intercom call to all internal units on the riser with the same user code, or selective intercom call to specific internal units; all with no need for a dedicated interface; • Main switchboard call. <p>(FR) • Gestion signalisation d'alarme au standard par contact extérieur ou par bouton du poste intérieur ;</p> <ul style="list-style-type: none"> • Programmation des fonctions boutons et intercommunicant sans programmeur palmaire ; • Appel intercommunicant général vers tous les postes intérieurs du montant avec le même code usager ou bien sélectif vers des postes intérieurs spécifiques ; toujours sans besoin d'interface dédiée. • Appel à standard principal. <p>(NL) • Beheer van de alarmsignalering naar de centrale vanaf een extern contact of vanaf de knop van het binnentoestel;</p> <ul style="list-style-type: none"> • Programmering van de functies van de knoppen en intercom zonder handprogrammeerapparaat; • Algemene intercomoproep naar alle binnentoestellen van de stamleiding met eenzelfde gebruikerscode, of selectief naar specifieke binnentoestellen; altijd zonder de noodzaak van een speciale interface; • Oproep naar hoofdentrale. <p>(DE) • Verwaltung der Alarmmeldung an die Pförtnerzentrale über einen externen Kontakt oder eine Taste der Innensprechstelle.</p> <ul style="list-style-type: none"> • Programmierung der Tasten- und Intercom-Funktionen ohne Handprogrammiergerät. • Allgemeiner Internruf an alle Innensprechstellen der Steigleitung mit demselben Teilnehmercode oder selektiver Internruf an bestimmte Innensprechstellen; eine dedizierte Schnittstelle ist in keinem Fall erforderlich. • Ruf an die Haupt-Pförtnerzentrale. | <p>(ES) • Gestión de la señalización de alarma en la centralita por contacto externo o por pulsador de la unidad interna.</p> <ul style="list-style-type: none"> • Programación de las funciones de los pulsadores y de la llamada intercomunicante sin programador de mano. • Llamada intercomunicante general hacia todas las unidades internas de la columna montante con un mismo código de usuario o bien selectiva hacia unidades internas específicas; siempre sin necesitar de una interfaz dedicada. • Llamada a la centralita principal. <p>(PT) • Gestão da indicação de alarme na central do contacto externo ou do botão do posto interno;</p> <ul style="list-style-type: none"> • Programação da função dos botões e de intercomunicação sem o programador portátil. • Chamada de intercomunicação geral para todos os postos internos da coluna com o mesmo código de utilizador, ou selectiva para postos internos específicos; sem a necessidade de interface dedicada. • Chamada à central principal. |
|--|--|

- IT** Tabella di programmazione codici utente/chiamata intercomunicante generale (TAB. A) e indirizzo/chiamata intercomunicante selettiva (TAB. B)
- EN** Table for programming user codes/general intercom call (TAB. A) and address/selective intercom call (TAB. B)
- FR** Table de programmation des codes utilisateur/appel intercommunicant général (TAB. A) et adresse/appel intercommunicant sélectif (TAB. B)
- NL** Programmeringstabel gebruikerscodes/algemene intercomoproep (TAB. A) en adres/selectieve intercomoproep (TAB. B)
- DE** Programmierungstabelle Teilnehmercodes/Allgemeiner Internruf (TAB. A) und Adresse/selectiver Internruf (TAB. B)
- ES** Tabla de programación de los códigos de usuario /llamada intercomunicante general (TABLA A) y dirección/llamada intercomunicante selectiva (TABLA B)
- PT** Tabela de programação dos códigos de utilizador/chamada de intercomunicação geral (TAB. A) e endereço/chamada de intercomunicação selectiva (TAB. B)

TAB. A

Codice / Code	Dip switch ON	Codice / Code	Dip switch ON	Codice / Code	Dip switch ON	Codice / Code	Dip switch ON	Codice / Code	Dip switch ON	Codice / Code	Dip switch ON	Codice / Code	Dip switch ON	Codice / Code	Dip switch ON
1	1	31	1,2,3,4,5	61	1,3,4,5,6	91	1,2,4,5,7	121	1,4,5,6,7	151	1,2,3,5,8	181	1,3,5,6,8	211	1,2,5,7,8
2	2	32	6	62	2,3,4,5,6	92	3,4,5,7	122	2,4,5,6,7	152	4,5,8	182	2,3,5,6,8	212	3,5,7,8
3	1,2	33	1,6	63	1,2,3,4,5,6	93	1,3,4,5,7	123	1,2,4,5,6,7	153	1,4,5,8	183	1,2,3,5,6,8	213	1,3,5,7,8
4	3	34	2,6	64	7	94	2,3,4,5,7	124	3,4,5,6,7	154	2,4,5,8	184	4,5,6,8	214	2,3,5,7,8
5	1,3	35	1,2,6	65	1,7	95	1,2,3,4,5,7	125	1,3,4,5,6,7	155	1,2,4,5,8	185	1,4,5,6,8	215	1,2,3,5,7,8
6	2,3	36	3,6	66	2,7	96	6,7	126	2,3,4,5,6,7	156	3,4,5,8	186	2,4,5,6,8	216	4,5,7,8
7	1,2,3	37	1,3,6	67	1,2,7	97	1,6,7	127	1,2,3,4,5,6,7	157	1,3,4,5,8	187	1,2,4,5,6,8	217	1,4,5,7,8
8	4	38	2,3,6	68	3,7	98	2,6,7	128	8	158	2,3,4,5,8	188	3,4,5,6,8	218	2,4,5,7,8
9	1,4	39	1,2,3,6	69	1,3,7	99	1,2,6,7	129	1,8	159	1,2,3,4,5,8	189	1,3,4,5,6,8	219	1,2,4,5,7,8
10	2,4	40	4,6	70	2,3,7	100	3,6,7	130	2,8	160	6,8	190	2,3,4,5,6,8	220	3,4,5,7,8
11	1,2,4	41	1,4,6	71	1,2,3,7	101	1,3,6,7	131	1,2,8	161	1,6,8	191	1,2,3,4,5,6,8	221	1,3,4,5,7,8
12	3,4	42	2,4,6	72	4,7	102	2,3,6,7	132	3,8	162	2,6,8	192	7,8	222	2,3,4,5,7,8
13	1,3,4	43	1,2,4,6	73	1,4,7	103	1,2,3,6,7	133	1,3,8	163	1,2,6,8	193	1,7,8	223	1,2,3,4,5,7,8
14	2,3,4	44	3,4,6	74	2,4,7	104	4,6,7	134	2,3,8	164	3,6,8	194	2,7,8	224	6,7,8
15	1,2,3,4	45	1,3,4,6	75	1,2,4,7	105	1,4,6,7	135	1,2,3,8	165	1,3,6,8	195	1,2,7,8	225	1,6,7,8
16	5	46	2,3,4,6	76	3,4,7	106	2,4,6,7	136	4,8	166	2,3,6,8	196	3,7,8	226	2,6,7,8
17	1,5	47	1,2,3,4,6	77	1,3,4,7	107	1,2,4,6,7	137	1,4,8	167	1,2,3,6,8	197	1,3,7,8	227	1,2,6,7,8
18	2,5	48	5,6	78	2,3,4,7	108	3,4,6,7	138	2,4,8	168	4,6,8	198	2,3,7,8	228	3,6,7,8
19	1,2,5	49	1,5,6	79	1,2,3,4,7	109	1,3,4,6,7	139	1,2,4,8	169	1,4,6,8	199	1,2,3,7,8	229	1,3,6,7,8
20	3,5	50	2,5,6	80	5,7	110	2,3,4,6,7	140	3,4,8	170	2,4,6,8	200	4,7,8	230	2,3,6,7,8
21	1,3,5	51	1,2,5,6	81	1,5,7	111	1,2,3,4,6,7	141	1,3,4,8	171	1,2,4,6,8	201	1,4,7,8	231	1,2,3,6,7,8
22	2,3,5	52	3,5,6	82	2,5,7	112	5,6,7	142	2,3,4,8	172	3,4,6,8	202	2,4,7,8	232	4,6,7,8
23	1,2,3,5	53	1,3,5,6	83	1,2,5,7	113	1,5,6,7	143	1,2,3,4,8	173	1,3,4,6,8	203	1,2,4,7,8	233	1,4,6,7,8
24	4,5	54	2,3,5,6	84	3,5,7	114	2,5,6,7	144	5,8	174	2,3,4,6,8	204	3,4,7,8	234	2,4,6,7,8
25	1,4,5	55	1,2,3,5,6	85	1,3,5,7	115	1,2,5,6,7	145	1,5,8	175	1,2,3,4,6,8	205	1,3,4,7,8	235	1,2,4,6,7,8
26	2,4,5	56	4,5,6	86	2,3,5,7	116	3,5,6,7	146	2,5,8	176	5,6,8	206	2,3,4,7,8	236	3,4,6,7,8
27	1,2,4,5	57	1,4,5,6	87	1,2,3,5,7	117	1,3,5,6,7	147	1,2,5,8	177	1,5,6,8	207	1,2,3,4,7,8	237	1,3,4,6,7,8
28	3,4,5	58	2,4,5,6	88	4,5,7	118	2,3,5,6,7	148	3,5,8	178	2,5,6,8	208	5,7,8	238	2,3,4,6,7,8
29	1,3,4,5	59	1,2,4,5,6	89	1,4,5,7	119	1,2,3,5,6,7	149	1,3,5,8	179	1,2,5,6,8	209	1,5,7,8	239	1,2,3,4,6,7,8
30	2,3,4,5	60	3,4,5,6	90	2,4,5,7	120	4,5,6,7	150	2,3,5,8	180	3,5,6,8	210	2,5,7,8	*240	5,6,7,8

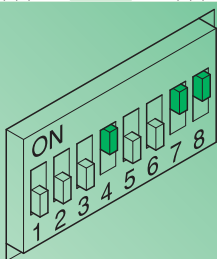

- IT** ESEMPIO impostazione codice 200
- EN** EXAMPLE setting code 200
- FR** EXEMPLE introduction code 200
- NL** VOORBEELD instelling code 200
- DE** BEISPIEL: Einstellung von Teilnehmercode 200
- ES** EJEMPLO: configuración del código 200
- PT** EXEMPLO configuração do código 200



- IT** *NOTA: il codice 240 è riservato per il centralino di portineria
- EN** *NOTE: code 240 is reserved for the porter switchboard
- FR** *REMARQUE : le code 240 est réservé au standard de conciergerie
- NL** *OPMERKING: de code 240 is gereserveerd voor de portierscentrale
- DE** *HINWEIS: Teilnehmercode 240 ist für die Pförtnerzentrale reserviert
- ES** *NOTA: el código 240 está reservado a la centralita de conserjería
- PT** *NOTA: o código 240 está reservado para a central de portaria

TAB. B

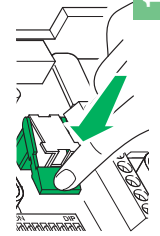
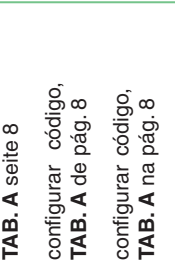
Codice / Code	Dip switch ON	U2	
1	1		IT È necessario impostare l'indirizzo intercomunicante a tutti i posti interni del montante. È possibile associare lo stesso indirizzo intercomunicante a un max di 3 posti interni. Per la chiamata di gruppo selezionare contemporaneamente i codici intercomunicanti desiderati (max 3).
2	2		EN You must set the intercom address on all the riser's internal units. You can assign the same intercom address to a maximum of 3 internal units. For group calls, select the desired intercom codes simultaneously (max. 3).
3	3		FR Il est nécessaire de programmer l'adresse intercommunicante sur tous les postes intérieurs de la colonne montante. Il est possible d'associer la même adresse intercommunicante à 3 postes intérieurs maximum.
4	4		NL Het intercomadres moet bij alle binnentoestellen van de stamleiding worden ingesteld. Het is mogelijk om hetzelfde intercomadres aan max. 3 binnentoestellen te koppelen.
5	5		DE Die Intercom-Adresse muss an allen Innensprechstellen der Steigleitung eingerichtet werden. Dieselbe Intercom-Adresse kann maximal 3 Innensprechstellen zugeordnet werden. Für den Gruppenruf die gewünschten Intercom-Codes gleichzeitig wählen (max. 3).
6	6		ES Es necesario configurar la dirección intercomunicante en todas las unidades internas de la columna montante. Es posible asociar la misma dirección intercomunicante a un máximo de tres unidades internas. Para la llamada de grupo, seleccionar simultáneamente los códigos intercomunicantes deseados (máximo 3).
7	7		PT É necessário configurar o endereço de intercomunicação em todos os postos internos da coluna. É possível associar o mesmo endereço de intercomunicação a um máx. de 3 postos internos. Para a chamada de grupo, seleccionar em simultâneo os códigos de intercomunicação desejados (máx. 3).
8	8		

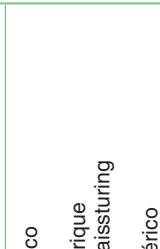
<p>(IT) Programmazione pulsanti per ATTUATORI (EN) Programming buttons for ACTUATORS (FR) Programmation boutons pour ACTIONNEURS (NL) Programmering van de knoppen voor RELAISSTURINGEN (DE) Programmierung der Tasten für RELAIS-FUNKTIONEN (ES) Programación de los pulsadores para ACTUADORES (PT) Programação dos botões de ACTUADORES</p>	<p>1) CV6 ⇒ U5</p>	<p>2) U2</p>	<p>3) U2</p>	<p>4) P1/P2/P3/P4/ P5/P6/P7/P8/P9</p>	<p>5) U5 ⇒ CV6</p>
<p>! 8 X ⇒ KO = Programmazione fallita - Programming failed - Programmation échouée - Programming mislukt - Programmierung fehlgeschlagen - Programación fallida - Erro na programação</p> <p>Pulsante per comando attuatore con codice Button for controlling actuator with code Bouton de commande actionneur avec code Druknop voor bediening relaissturing met code Taste für Relaissteuerung mit Code Pulsador para mando de actuador con código Botão para comando actuador geral com código</p>	<p>1) </p>	<p>2) </p>	<p>impostare codice, TAB. A pag. 8 set code, TAB. A on page 8 programmer code, TAB. A page 8 code instellen, TAB. A op pag. 8 eingabe des Codes, TAB. A seite 8 configurar código, TAB. A de pag. 8 configurar código, TAB. A na pag. 8</p>	<p>3) </p>	<p></p> <p>Pulsante per comando attuatore generico Button for controlling generic actuator Bouton de commande actionneur générique Druknop voor bediening algemene relaissturing Taste für allgemeine Relaissteuerung Pulsador para mando de actuador genérico Botão para comando actuador geral</p>

<p>(IT) Eseguire le operazioni da 1 a 5 (EN) Carry out steps 1 to 5 (FR) Effectuer les opérations de 1 à 5 (NL) Voer de werkzaamheden van 1 tot 5 uit (DE) Die Arbeitsschritte 1 bis 5 ausführen (ES) Efectuar las operaciones de 1 a 5 (PT) Realizar as operações de 1 a 5</p>				
1)	2)	3)	4)	5)
CV6 ⇒ U5	U2	U2	A /P1/P2/P3/P4/ P5/P6/P7/P8/P9	U5 ⇒ CV6
<p>8 X ⇒ KO = Programmazione fallita - Programming failed - Programmierung mislukt - Programmation échouée - Programação falhada - Erro na programação</p>				
<p>(IT) Indirizzo intercomunicante (solo per chiamata intercomunicante selettiva) Intercom address (for selective intercom call only) Adresse intercomunicante (uniquement pour appel intercomunicant sélectif) Intercomadres (alleen voor selectieve intercomoproep) Intercom-Adresse (nur für selektiven Internruf) Dirección intercomunicante (solo para llamada intercomunicante selectiva) Endereço de intercomunicação (apenas para chamada de intercomunicação selectiva)</p>	<p>(IT) Prendere nota dell'impostazione di U2 e ripristinarla al termine della programmazione (EN) Take note of the U2 setting and restore it when programming is complete (FR) Prendre note de la configuration de U2 et la rétablir à la fin de la programmation (NL) Noteer de instelling van U2 en herstel deze aan het einde van de programmering (DE) Die Einstellung von U2 notieren und nach Abschluss der Programmierung wieder herstellen (ES) Anotar la posición de U2 y restablecerla una vez efectuada la programación (PT) Tomar nota da configuração de U2 e repor no final da programação</p>	<p>impostare codice, TAB. B pag. 8 set code, TAB. B on page 8 programmer code, TAB. B page 8 codé instellen, TAB. B op pag. 8 eingabe des Codes, TAB. B seite 8 configurar código, TAB. B de pág. 8 configurar código, TAB. B na pág. 8</p>	<p>impostare codice, TAB. B pag. 8 set code, TAB. B on page 8 programmer code, TAB. B page 8 codé instellen, TAB. B op pag. 8 eingabe des Codes, TAB. B seite 8 configurar código, TAB. B de pág. 8 configurar código, TAB. B na pág. 8</p>	<p>impostare codice, pag. 8: TAB. A* per intercomunicante generale TAB. B per intercomunicante selettivo set code, page 8: TAB. A* for general intercom TAB. B for selective intercom programmer code, page 8 : TAB. A* pour intercomunicant général TAB. B pour intercomunicant sélectif code instellen, pag. 8: TAB. A* voor algemene intercom TAB. B voor selectieve intercom Code einstellen, Seite 8: TAB. A* für allgemeinen Internruf TAB. B für selektiven Internruf configurar código, pág. 8: TABLA A* para intercomunicante general TABLA B para intercomunicante selectiva configurar código, pág. 8: TAB. A* para chamada de intercomunicação geral TAB. B para chamada de intercomunicação selectiva</p>
<p>Cancelazione indirizzo intercomunicante Deleting the intercom address Effacer adresse intercomunicante Intercomadres wissen Löschung der Intercom-Adresse Borrado de la dirección intercomunicante Cancelar endereço de intercomunicação</p>	<p>(IT) Pulsanti (da P1 a P9) per chiamata intercomunicante (vedi anche procedura alternativa a pag. 11) TAB. A* Lasciando impostato il codice utente del posto interno chiamante, viene programmata la chiamata intercomunicante monofamiliare. (EN) Buttons (from P1 to P9) for intercom call (see also the alternative procedure on page 11) TAB. A* By leaving the user code set for the internal unit making the call, the single-family intercom call will be programmed. (FR) Boutons (de P1 à P9) pour appel intercomunicant (voir également procédure alternative page 11) TAB. A* En laissant configuré le code usager du poste intérieur appelant, l'appel intercomunicant un usager est programmé. (NL) Drukknoppen (van P1 tot en met P9) voor intercomoproep (zie ook de alternatieve procedure op pag. 11) TAB. A* Door de gebruikerscode van de interne aansluiting ingesteld te laten, wordt de intercomoproep voor ééngezinwoningen geprogrammeerd. (DE) Tasten (von P1 bis P9) für Interngespräch (siehe auch Alternativverfahren auf Seite 11) TAB. A* Wird der Teilnehmercode der anrufenden Innensprechstelle gelassen, wird der Einfamilienhaus-Internruf programmiert. (ES) Pulsadores (de P1 a P9) para llamada intercomunicante (véase también el procedimiento alternativo en la pag. 11) TABLA A* Si el código de usuario de la unidad interna que llama se deja configurado, se programa la llamada intercomunicante unifamiliar. (PT) Botões (de P1 a P9) para chamada de intercomunicação (consultar também o procedimento alternativo na pag. 11) TAB. A* Ao deixar configurado o código de utilizador do posto interno emissor da chamada, é programada a chamada de intercomunicação monofamiliar.</p>	<p>DIP OFF</p>	<p>4X 8 X ⇒ KO</p>	<p>4X 8 X ⇒ KO</p>

- (IT) Reset programmazione (EN) Programming reset (FR) Reset de programmation (NL) Reset van de programmering
 (DE) Reset de Programmierung (ES) Reset del la programación (PT) Reinicialização da programação
 (IT) Eseguire le operazioni da 1 a 5 (EN) Carry out steps 1 to 5 (FR) Effectuer les opérations de 1 à 5 (NL) Voer de werkzaamheden van 1 tot 5 uit
 (DE) Die Arbeitsschritte 1 bis 5 ausführen (ES) Efectuar las operaciones de 1 a 5 (PT) Realizar as operações de 1 a 5

1)	! 2)	3)	4)	5) !
CV6 ⇒ U5	U2	U2	A	U5 ⇒ CV6

! 8 X ⇒ KO = Programm. fallita - Programm. failed - Programm. échouée - Programm. mislukt - Programm. fehlgeschlagen - Program. fallida - Erro na program.

(IT) Prendere nota dell'impostazione di U2 e ripristinarla al termine della programmazione
 (EN) Take note of the U2 setting and restore it when programming is complete
 (FR) Prendre note de la configuration de U2 et la rétablir à la fin de la programmation
 (NL) Noteer de instelling van U2 en herstel deze aan het einde van de programmering

(DE) Die Einstellung von U2 notieren und nach Abschluss der Programmierung wieder herstellen
 (ES) Anotar la posición de U2 y restablecerla una vez efectuada la programación
 (PT) Tomar nota da configuração de U2 e repor no final da programação

DIP ON

! 4x
! 8 X ⇒ KO

- | | |
|--|--|
| <p>(IT) Configurazioni di fabbrica:</p> <ul style="list-style-type: none"> • Funzioni pulsanti di default (vedi tabella a pag. 7); • Cancellazione indirizzo intercomunicante. <p>(EN) Factory configurations:</p> <ul style="list-style-type: none"> • Default button functions (see table on page 7); • Deleting the intercom address. <p>(FR) Configurations d'usine :</p> <ul style="list-style-type: none"> • Fonctions boutons par défaut (voir tableau page 7); • Effacer adresse intercomunicante. <p>(NL) Fabrieksinstellingen:</p> <ul style="list-style-type: none"> • Standaard functies van de knoppen (zie de tabel op pag. 7); • Wissen van het intercomadres.te. | <p>(DE) Werkseitige Voreinstellungen:</p> <ul style="list-style-type: none"> • Standard-Tastenfunktionen (siehe die Tabelle auf S. 7); • Löschung der Intercom-Adresse. <p>(ES) Configuraciones de fábrica:</p> <ul style="list-style-type: none"> • Funciones de los pulsadores predefinidas (véase tabla de pag. 7); • Borrado de la dirección intercomunicante. <p>(PT) Configurações de fábrica:</p> <ul style="list-style-type: none"> • Funções dos botões predefinidos (consultar a tabela da pag. 7); • Cancelar endereço de intercomunicação |
|--|--|

- | | |
|---|---|
| <p>(IT) Programmazione diretta chiamata intercomunicante</p> <p>(EN) Direct programming of intercom call</p> <p>(FR) Programmation directe appel intercommunicant</p> <p>(NL) Directe programmering van de intercomoproep</p> | <p>(DE) Direkte Programmierung des Internrufs</p> <p>(ES) Programación directa de la llamada intercomunicante</p> <p>(PT) Programação directa da chamada de intercomunicação</p> |
|---|---|

(IT) Consente la programmazione delle chiamate intercomunicanti direttamente dai posti interni.
 Necessita di 2 operatori

Fase 1: ingresso in programmazione

Operatore 1 e Operatore 2 eseguono le seguenti operazioni su 2 posti interni:

1. Posizionare il selettore volume suoneria in PRIVACY.
2. Sollevare la cornetta.
3. Premere il pulsante P1 per 3 sec.

- » Il posto interno emette 4 toni.
- » Il led rosso si accende.
- » Il posto interno entra in fonica.
- » A questo punto i 2 operatori sono in comunicazione tra di loro.

Fase 2: programmazione chiamata intercomunicante

Operatore 1:

- ▶ Preme il pulsante che vuole programmare per chiamare l'operatore 2 (es. P2).
- » Il posto interno emette un tono di conferma nella cornetta dell'operatore 1 e dell'operatore 2.

Operatore 2:

- ▶ Preme il pulsante che vuole programmare per chiamare l'operatore 1 (es. P1).
- » Il posto interno emette un tono di conferma nella cornetta dell'operatore 1 e dell'operatore 2.

Operatore 1/Operatore 2:

- ▶ Riaggancia la cornetta.
 - » Il led rosso si spegne.
 - » La programmazione dei 2 posti interni è così ultimata.
- Per programmare un ulteriore posto interno passare alla FASE 3.

Fase 3: programmazione di altri posti interni

Operatore 1/Operatore 2:

1. Raggiunta la nuova postazione esegue la fase 1 per entrare in comunicazione.
2. Ripetere la fase 2

N.B. Nel caso in cui si riceve una chiamata durante la programmazione è necessario rispondere alla chiamata e successivamente riprendere la fase di programmazione.

- (EN) Allows direct programming of intercom calls from the internal units.
 Requires 2 operators

Step 1: entering programming mode

Operator 1 and Operator 2 carry out the following procedures on 2 internal units:

1. Set the ringtone volume selector to PRIVACY.
2. Lift the handset.
3. Press and hold button P1 for 3 sec.

- » The internal unit emits 4 tones.
- » The red LED comes on.
- » The internal unit is connected to the audio line.
- » At this point the 2 operators will be communicating with each other.

Step 2: programming an intercom call

Operator 1:

- ▶ Press the button you wish to program for calling operator 2 (e.g. P2).
- » *The internal unit emits a confirmation tone, audible via the handsets of operator 1 and operator 2.*

Operator 2:

- ▶ Press the button you wish to program for calling operator 1 (e.g. P1).
- » *The internal unit emits a confirmation tone, audible via the handsets of operator 1 and operator 2.*

Operator 1/Operator 2:

- ▶ Hang up the handset.
 - » *The red LED switches off.*
 - » *This completes programming for the 2 internal units.*
- To program another internal unit, move on to STEP 3.

Step 3: programming other internal units

Operator 1/Operator 2:

1. Once the new unit has been reached, carry out step 1 to begin communication.
2. Repeat step 2.

NOTE If a call is received during programming, it must be answered; the programming procedure will resume afterwards.

- (FR) Permet la programmation des appels intercommunicants directement depuis les postes intérieurs.
Nécessite 2 opérateurs

Phase 1 : entrée en programmation

L'opérateur 1 et l'opérateur 2 effectuent les opérations suivantes sur 2 postes intérieurs :

1. Positionner le sélecteur volume sonnerie sur PRIVACY.
2. Soulever le combiné.
3. Appuyer sur le bouton P1 pendant 3 sec.
 - » *Le poste intérieur émet 4 tonalités.*
 - » *La led rouge s'allume.*
 - » *Le poste intérieur se met en phonie.*
 - » *À ce stade, les 2 opérateurs sont en communication entre eux.*

Phase 2 : programmation appel intercommunicant

Opérateur 1 :

- ▶ Il appuie sur le bouton qu'il veut programmer pour appeler l'opérateur 2 (ex. P2).
- » *Le poste intérieur émet une tonalité de confirmation dans le combiné de l'opérateur 1 et de l'opérateur 2.*

Opérateur 2 :

- ▶ Il appuie sur le bouton qu'il veut programmer pour appeler l'opérateur 1 (ex. P1).
- » *Le poste intérieur émet une tonalité de confirmation dans le combiné de l'opérateur 1 et de l'opérateur 2.*

Opérateur 1/Opérateur 2 :

- ▶ Il raccroche le combiné.
 - » *La led rouge s'éteint.*
 - » *La programmation des 2 postes intérieurs est terminée.*
- Pour programmer un autre poste intérieur, passer à la PHASE 3.

Phase 3 : programmation d'autres postes intérieurs

Opérateur 1/Opérateur 2 :

1. Une fois le nouveau poste atteint, il effectue la phase 1 pour entrer en communication.
2. Répéter la phase 2.

REMARQUE : Si l'on reçoit un appel durant la programmation, il est nécessaire de répondre à l'appel puis de reprendre la phase de programmation.

- (NL) Hiermee kunnen de intercomoproepen direct vanaf de binnentoestellen worden geprogrammeerd.
Hiervoor zijn 2 operators nodig

Fase 1: toegang tot de programmering

Operator 1 en operator 2 voeren de volgende werkzaamheden op 2 binnentoestellen uit:

1. Zet de volumeknop van de beltoon op PRIVACY.
2. Neem de hoorn op.
3. Druk op de knop P1 gedurende 3 sec.
 - » *Het binnentoestel laat 4 tonen horen.*
 - » *De rode led gaat branden.*
 - » *De audioverbinding van het binnentoestel is tot stand gebracht.*
 - » *Nu is er een gespreksverbinding tussen de 2 operators.*

Fase 2: programmeren van de intercomoproep

Operator 1:

- ▶ Drukt op de knop die hij wil programmeren om operator 2 te bellen (bv. P2).
- » *Het binnentoestel laat een bevestigingston horen in de hoorn van operator 1 en operator 2.*

Operator 2:

- ▶ Drukt op de knop die hij wil programmeren om operator 1 te bellen (bv. P1).
- » *Het binnentoestel laat een bevestigingston horen in de hoorn van operator 1 en operator 2.*

Operator 1/Operator 2:

- ▶ Legt de hoorn weer op de haak.
 - » *De rode led gaat uit.*
 - » *De programmering van de 2 binnentoestellen is voltooid.*
- Ga naar FASE 3 om nog een binnentoestel te programmeren.

Fase 3: programmeren van andere binnentoestellen

Operator 1/Operator 2:

1. Als hij het nieuwe toestel bereikt heeft, voert hij fase 1 uit om verbinding te maken.
2. Herhaal fase 2.

OPMERKING: Als u een oproep tijdens de programmering ontvangt, moet de oproep worden beantwoord, waarna de programmeerfase weer hervat moet worden.

- (DE) Ermöglicht die Programmierung des Internrufs direkt an den Innensprechstellen.
Hierzu sind 2 Installateure erforderlich.

Phase 1: programmierung aufrufen

Installateur 1 und Installateur 2 führen an 2 Innensprechstellen folgende Arbeitsschritte aus:

1. Wahlschalter der Lätwerks-Lautstärke auf PRIVACY umschalten.
2. Hörer abheben.
3. Taste P1 3 Sekunden lang drücken.
 - » *Die Innensprechstelle gibt 4 Hinweistöne aus.*
 - » *Die rote Led leuchtet.*
 - » *Die Innensprechstelle aktiviert eine Sprechverbindung.*
 - » *Hiernach besteht eine Sprechverbindung zwischen den 2 Installateuren.*

Phase 2: internruf programmieren

Installateur 1:

- ▶ Drückt die Taste, die darauf programmiert werden soll, Installateur 2 zu rufen (z. B. P2).
- » *Die Innensprechstelle gibt im Hörer von Installateur 1 und Installateur 2 einen Bestätigungston aus.*

Installateur 2:

- ▶ Drückt die Taste, die darauf programmiert werden soll, Installateur 1 zu rufen (z. B. P1).
- » *Die Innensprechstelle gibt im Hörer von Installateur 1 und Installateur 2 einen Bestätigungston aus.*

Installateur 1/Installateur 2:

- ▶ **Legt den Hörer auf.**
 - » *Die rote Leuchtdiode verlöscht.*
 - » *Die Programmierung der 2 Innensprechstellen ist hiermit abgeschlossen.*
- Um eine weitere Innensprechstelle zu programmieren, zu PHASE 3 wechseln.

Phase 3: weitere innensprechstellen programmieren

Installateur 1/Installateur 2:

1. Führt an der neuen Innensprechstelle die Arbeitsschritte der Phase 1 aus, um die Sprechverbindung zu aktivieren.
2. Wiederholt die Arbeitsschritte der Phase 2.

HINWEIS: Falls während der Programmierung ein Anruf eingeht, muss man den Anruf annehmen und die Programmierung anschließend fortsetzen.

- (ES) Permite programar las llamadas intercomunicantes directamente desde las unidades internas.
se requieren 2 operadores

Fase 1: acceso a la programación

El operador 1 y el operador 2 han de efectuar las siguientes operaciones en 2 unidades internas:

1. Poner el selector del volumen del tono de llamada en PRIVACIDAD.
2. Levantar el micro teléfono.
3. Descolgar el pulsador P1 durante 3 s.
» La unidad interna emite 4 tonos.
» El led rojo se enciende.
» La unidad interna entra en comunicación audio.
» Entonces, los 2 operadores están en comunicación.

Fase 2: programación de llamada intercomunicante

El operador 1 tiene que:

- ▶ Presionar el pulsador que desea programar para llamar al operador 2 (por ejemplo, P2).
» La unidad interna emite un tono de confirmación en el micro teléfono del operador 1 y del operador 2.

El operador 2 tiene que:

- ▶ Presionar el pulsador que desea programar para llamar al operador 1 (por ejemplo, P1).
» La unidad interna emite un tono de confirmación en el micro teléfono del operador 1 y del operador 2.

El operador 1 y el operador 2:

- ▶ Colgar el micro teléfono.
» El led rojo se apaga.
» La programación de las 2 unidades internas ha terminado.
Para programar otra unidad interna, hay que pasar a la FASE 3.

Fase 3: programación de otras unidades internas

El operador 1 y el operador 2:

1. Tras llegar a la nueva unidad, ejecutar la fase 1 para entrar en comunicación.
2. Repetir la fase 2.

NOTA: si se recibe una llamada durante la programación, es necesario responder y, luego, seguir.

- (PT) Permite a programação das chamadas de intercomunicação directamente dos postos internos.
são necessários 2 operadores

Fase 1: acceder ao modo de programação

Operador 1 e Operador 2 realizam as seguintes operações em 2 postos internos:

1. Colocar o selector de volume da campainha em PRIVACIDADE.
2. Levantar o auscultador
3. Premir o botão P1 por 3 seg.
» O posto interno emite 4 sons.
» A luz indicadora vermelha acende-se.
» O posto interno entra em áudio.
» Nesta altura, os 2 operadores entram em comunicação entre si.

Fase 2: programação da chamada de intercomunicação

Operador 1:

- ▶ Prime o botão que pretende programar para chamar o operador 2 (ex. P2).
» O posto interno emite um som de confirmação no auscultador do operador 1 e do operador 2.

Operador 2:

- ▶ Prime o botão que pretende programar para chamar o operador 1 (ex. P1).
» O posto interno emite um som de confirmação no auscultador do operador 1 e do operador 2.

Operador 1/Operador 2:

- ▶ Pousa o auscultador.
» A luz indicadora vermelha apaga-se.
» A programação dos 2 postos internos fica assim concluída.
Para programar outro posto interno, passar à FASE 3.

Fase 3: programação de outros postos internos

Operador 1/operador 2:

1. Ao encontrar-se na nova posição, realiza a fase 1 para entrar em comunicação.
2. Repetir a fase 2.

NOTA: Caso se receba uma chamada durante a programação é necessário responder à chamada e voltar à fase de programação.

SB/AAL

(IT) Utilizzo contatto P9/C9 come ingresso di ALLARME

(EN) Using contact P9/C9 as ALARM input

(FR) Utilisation contact P9/C9 comme entrée d'ALARME

(NL) Gebruik contact P9/C9 als ALARM-ingang

(DE) Verwendung von Kontakt P9/C9 als ALARMEINGANG

(ES) Uso del contacto P9/C9 como entrada de ALARMA

(PT) Utilização do contacto luz indicadora P9/C9 como entrada de ALARME

(IT) La chiusura del contatto genera l'invio di una segnalazione di allarme generico al centralino di portineria (Art. 1998A da IR. 006, Art. 1998VC da IR. 001).

(EN) Contact closure results in the sending of a generic alarm signal to the porter switchboard (Art. 1998A with R.I. 006, Art. 1998VC with R.I. 001).

(FR) La fermeture du contact engendre l'envoi d'une signalisation d'alarme générique au standard de conciergerie (Art. 1998A de IR. 006, Art. 1998VC de IR. 001).

(NL) Bij het sluiten van het contact wordt een algemeen alarmsignaal naar de portierscentrale verzonden (Art. 1998A vanaf RI. 006, Art. 1998VC vanaf RI. 001).

(DE) Das Schließen des Kontakts generiert eine allgemeine Alarmmeldung an die Pförtnerzentrale (Art. 1998A ab REV. 006, Art. 1998VC ab REV. 001).

(ES) El cierre del contacto provoca el envío de una señalización de alarma genérica a la centralita de conserjería (Art. 1998A a partir del IR. 006 y Art. 1998VC a partir del IR. 001).

(PT) O fecho do contacto gera o envio de um sinal de alarme geral à central de portaria (Art. 1998A a partir de I.R. 006, Art. 1998VC a partir de I.R. 001).

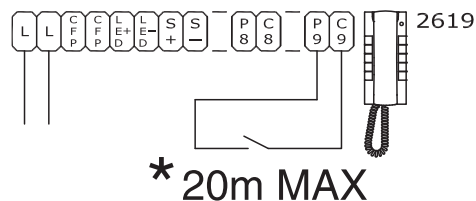

SB2V/AAK

- IT **Connessione di dispositivi di ripetizione di chiamata (Art. 1229 o Art. 1122/A)**
- EN **Connection of call repetition devices (Art. 1229 or Art. 1122/A)**
- FR **Connexion de dispositifs de répétition d'appel (Art. 1229 ou Art. 1122/A)**
- NL **Aansluiting van een extra bel (art. 1229 of art. 1122/A)**
- DE **Anschluss von Rufwiederholeinrichtungen (Art. 1229 bzw. Art. 1122/A)**
- ES **Conexión de dispositivos de repetición de llamada (art. 1229 o art. 1122/A)**
- PT **Ligação de dispositivos de repetição da chamada (art. 1229 ou art. 1122/A)**

- IT La somma totale del numero di posti interni con stesso codice utente e del numero di dispositivi di ripetizione chiamata collegati ai suddetti posti interni **non può superare il numero di 4**. Connettere un solo dispositivo di ripetizione chiamata per ogni posto interno. In caso di connessione di carichi induttivi si consiglia l'inserimento di una capacità di 470nF in parallelo ai contatti C-NO dell'Art. 1122/A.
- EN The total number of internal units with the same user code plus the number of call repetition devices connected to these internal units **cannot exceed 4**. Connect only one call repetition device for each internal unit. If inductive loads are connected, a 470nF capacitor should be fitted in parallel with the C-NO contacts of Art. 1122/A.
- FR La somme du nombre de postes intérieurs ayant le même code usager et du nombre de dispositifs de répétition d'appel branchés à ces postes intérieurs **ne peut pas être supérieur à 4**. Brancher un seul dispositif de répétition d'appel pour chaque poste intérieur. En cas de connexion de charges inductives, il est conseillé d'installer une capacité de 470nF en parallèle aux contacts C-NO de l'Art. 1122/A.
- NL De som van het aantal binnentoestellen met dezelfde gebruikerscode en het aantal extra bellen dat met deze binnentoestellen verbonden is, **mag niet groter zijn dan 4**. Sluit één extra bel aan per interne aansluiting. Bij aansluiting van inductieve belastingen adviseren wij een condensator van 470nF parallel aan de NO-contacten van art. 1122/A aan te sluiten.

- DE Insgesamt dürfen **nicht mehr als 4** Innensprechstellen mit gleichem Teilnehmercode und daran angeschlossenen Rufwiederholeinrichtungen vorhanden sein. Jeweils nur eine Rufwiederholeinrichtung pro Innensprechstelle anschließen. Bei einem Anschluss von induktiven Lasten empfiehlt sich die Parallelschaltung eines Kondensators mit 470nF zu den Schließerkontakten von Art. 1122/A.
- ES Las unidades internas con el mismo código de usuario y los dispositivos de repetición de llamada conectados a dichas unidades internas **no pueden sumar más de 4**. Conectar un único dispositivo de repetición de llamada para cada unidad interna. En caso de conexión de cargas inductivas, es aconsejable disponer de una conexión con una capacidad de 470nF en paralelo a los contactos normalmente abiertos del art. 1122/A.
- PT A soma total do número de postos internos com o mesmo código de utilizador e do número de dispositivos de repetição de chamada ligados aos postos internos **não pode ser superior a 4**. Ligar apenas um dispositivo de repetição de chamada para cada posto interno. Em caso de conexão de cargas indutivas aconselha-se a introdução de uma resistência de 470nF em paralelo aos contactos C-NO do art. 1122/A.

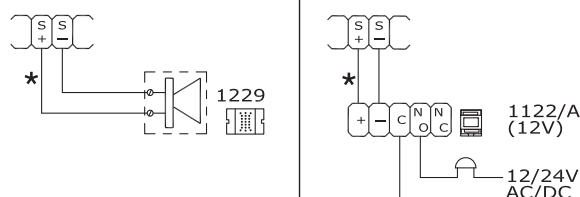

- IT **Variante collegamento chiamata fuori porta**
- EN **Floor door call connection variant**
- FR **Variante connexion appel palier**
- NL **Variant met aansluiting van een etagebel**

- DE **Anschlussvariante Rufsignale der Außensprechstellen**
- ES **Variante con conexión para llamada timbre de planta**
- PT **Variante para ligação da campainha externa**

- IT In caso di più citofoni o staffe monitor con lo stesso codice utente collegare il pulsante CFP su uno solo; tutti i dispositivi suoneranno contemporaneamente.
- EN If there are a number of door-entry phones or monitor brackets with the same user code, connect the CFP button to one only; all the devices will ring simultaneously.
- FR En cas de plusieurs combinés parlophoniques ou écriers moniteur avec le même code usager, relier le bouton CFP sur un seul ; tous les dispositifs sonneront en même temps.
- NL Sluit bij meerdere deurtelefoons of grondplaten met dezelfde gebruikerscode de drukknop CFP op slechts één ervan aan; alle toestellen gaan dan tegelijk over.

- DE Im Fall mehrerer Sprechstellen oder Monitor-Grundplatten mit gleichem Teilnehmercode die CFP-Taste nur an ein Gerät anschließen; daraufhin ertönt an allen Geräten gleichzeitig der Rufton.
- ES En caso de varios telefonillos o placas soporte de monitor con el mismo código de usuario, conectar el pulsador CFP a uno sólo; todos los dispositivos se activarán al mismo tiempo.
- PT No caso de vários telefones intercomunicadores ou suportes de monitor com o mesmo código de utilizador, ligar o botão CFP num só; todos os dispositivos soarão em simultâneo.

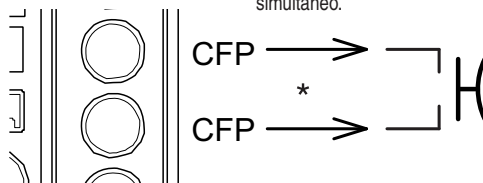

- IT * **20 m MAX** - Utilizzare cavo schermato per il collegamento e non far passare i cavi in prossimità di carichi induttivi pesanti o cavi di alimentazione (230V / 400V).
- EN * **20 m MAX** - Use screened cable for the connection and do not run cables near heavy inductive loads or power supply cables (230V / 400V).
- FR * **20 m MAX** - Pour la connexion, utiliser un câble blindé et ne pas faire passer les câbles à proximité de charges inductives lourdes ou de câbles d'alimentation (230V / 400V).
- NL * **20 m MAX** - Gebruik een afgeschermd kabel voor deze verbinding en leid de kabels niet in de nabijheid van hoge inductieve belastingen of netvoedingskabels (230V / 400V).

- DE * **20 m MAX** - Für den Anschluss abgeschirmte Kabel verwenden und die Kabel nicht in der Nähe von großen induktiven Lasten oder Stromversorgungskabeln (230V / 400V) verlegen.
- ES * **20 m MAX** - Utilizar cable blindado para la conexión y no tender los cables cerca de cargas inductivas pesadas o cables de alimentación (230V / 400V).
- PT * **20 m MAX** - Utilizar cabo blindado para a ligação e não fazer passar os cabos nas proximidades de cargas indutivas pesadas ou de cabos de alimentação (230V / 400V).

SB/X2

- IT** Utilizzo per usi vari dei pulsanti P8 e P9 su Art. 2619
- EN** Use for various purposes of buttons P8 and P9 on Art. 2619
- FR** Utilisation pour usages divers des boutons P8 et P9 sur Art. 2619
- NL** Gebruik voor verschillende doeleinden van de drukknoppen P8 en P9 op art. 2619
- DE** Verwendung der Tasten P8 und P9 an Art. 2619 für Zusatzfunktionen
- ES** Pulsadores P8 y P9 para varios usos en el art. 2619
- PT** Utilização dos botões P8 e P9 no art. 2619 para vários usos

Rimuovere i jumper CP8 CC8 e CP9 CC9
 Remove jumpers CP8 CC8 and CP9 CC9
 Enlever les cavaliers CP8 CC8 et CP9 CC9
 Verwijder de jumpers CP8 CC8 en CP9 CC9
 Die Stecker CP8 CC8 und CP9 CC9 entfernen
 Quitar los puentes CP8 CC8 y CP9 CC9
 Retirar os comutadores de derivação CP8 CC8 e CP9 CC9

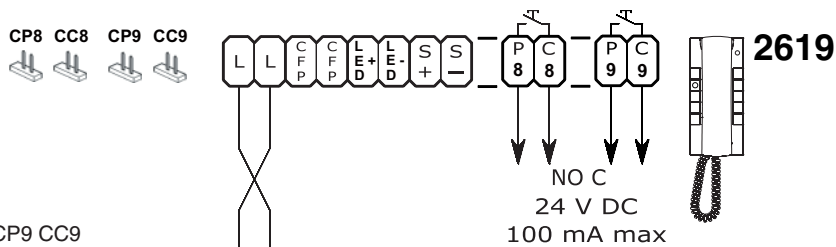

SB/AAA

- IT** Utilizzo contatto LED +/LED - come ingresso segnalazione LED per usi vari
- EN** Use of contact LED +/LED - like LED signalling input for various uses
- FR** Utilisation contact LED +/LED - comme entrée signalisation LED pour usages divers
- NL** Gebruik contact LED +/LED - als ingang ledsignalering voor verschillende doeleinden
- DE** Verwendung von Kontakt LED + / LED - als Eingang der Anzeige-LED für sonstige Funktionen
- ES** Uso del contacto LED +/LED - como entrada del LED de señalización para diferentes usos
- PT** Utilização do contacto Luz indicadora +/Luz indicadora - como entrada da indicação luz indicadora para vários usos

Jumper CV4 e CV5 in posizione B
 Jumpers CV4 and CV5 in position B
 Cavaliers CV4 et CV5 en position B
 Jumpers CV4 en CV5 in stand B
 Stecker CV4 und CV5 in Position B
 Puentes CV4 y CV5 en la posición B
 Comutadores de derivação CV4 e CV5 na posição B

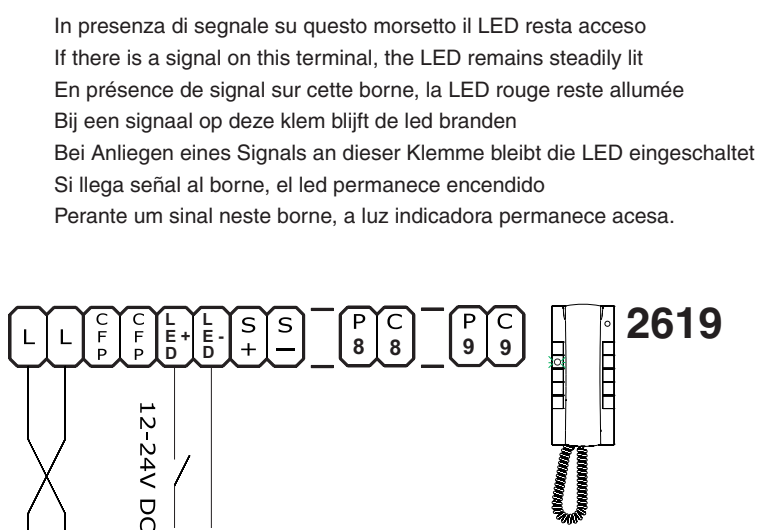
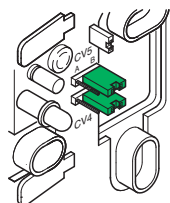

In presenza di segnale su questo morsetto il LED resta acceso
 If there is a signal on this terminal, the LED remains steadily lit
 En présence de signal sur cette borne, la LED rouge reste allumée
 Bij een signaal op deze klem blijft de led branden
 Bei Anliegen eines Signals an dieser Klemme bleibt die LED eingeschaltet
 Si llega señal al borne, el led permanece encendido
 Perante um sinal neste borne, a luz indicadora permanece acesa.

SBTOP/024IKALLPX

- (IT) Impianto con intercomunicante selettivo
- (EN) System with selective intercom
- (FR) Installation avec intercommunicant sélectif
- (NL) System met selectieve intercom
- (DE) Anlage mit selektivem internruf
- (ES) Instalación con aparato intercomunicante selectivo
- (PT) Instalação com intercomunicador selectivo

