

# ENTRYKIT1/DC EK911/DC EK911-S/DC

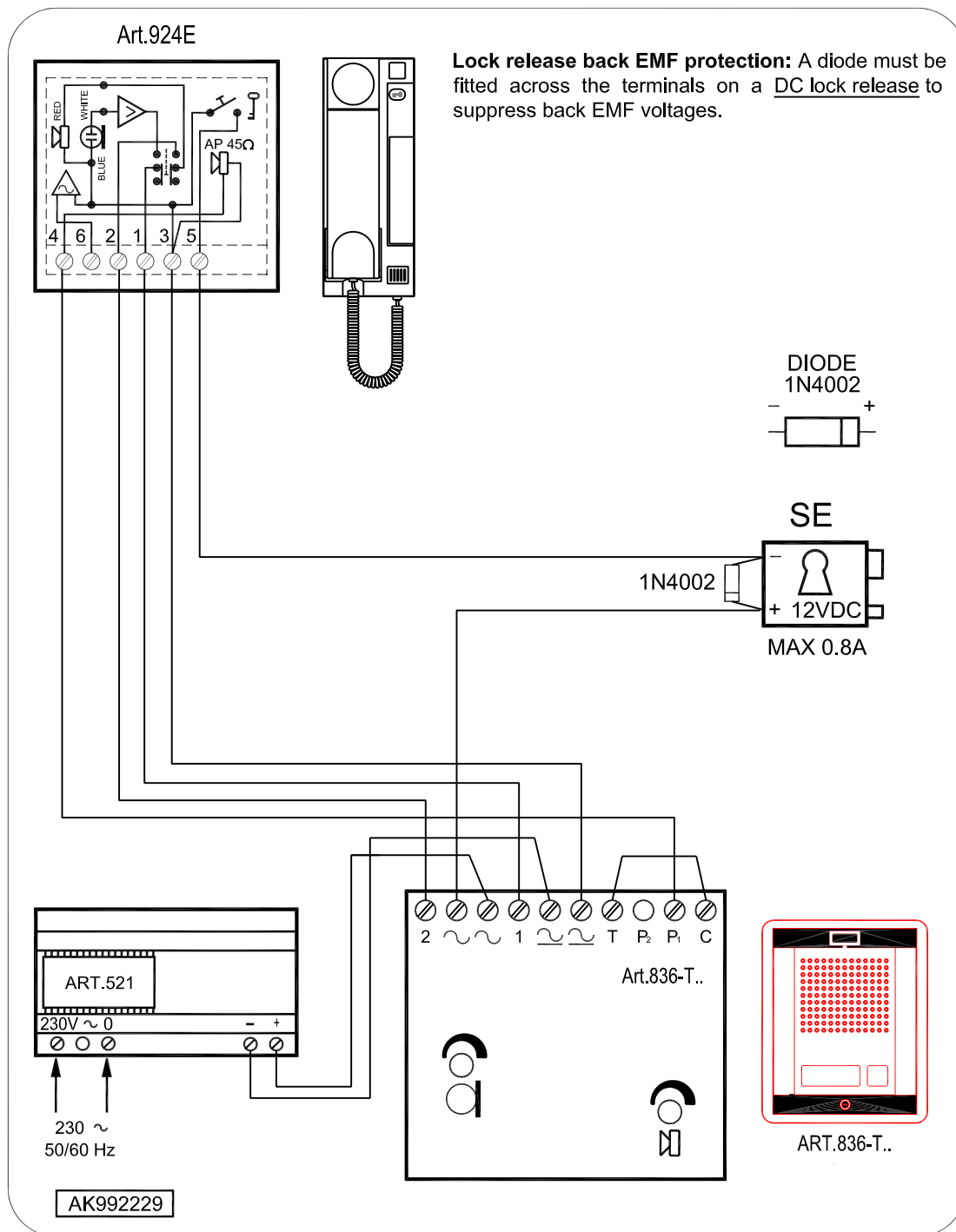

## 924E

- Citofono
- Intercom
- Innenstelle
- Poste d'appartement
- Teléfono

## ART.521

- Alimentatore
- Power supply
- Netzeil
- Alimentation
- Alimentador

## ART.836-T

- Modulo portiere elettrico
- Speaker unit module
- Aussenstelle mit Sprechereinheit
- Groupe phonie
- Unidad de habla/Botonera con parlante

## SE

- Serratura elettrica (non inclusa)
- Electric lock (not included)
- Elektrisches Türschloß (nicht imbegriffen)
- Serrure électrique (non incluse)
- Cerradura eléctrica (no incluida)

### IMPORTANTE!

ESEGUIRE I COLLEGAMENTI  
COME DA SCHEMA

### IMPORTANT!

SYSTEM MUST BE WIRED  
AS PER INSTRUCTION

### IMPORTANT!

REALISER LES CABLAGES COMME  
INDIQUÉ SUR LE SCHEMA

### WICHTIG!

VERCABELUNG GEMASS DES  
SCHEMAS DURCHFÜHREN!

### IMPORTANTE!

EFFECTUAR LAS CONEXIONES  
SEGUN EL ESQUEMA!