

DMVC/08

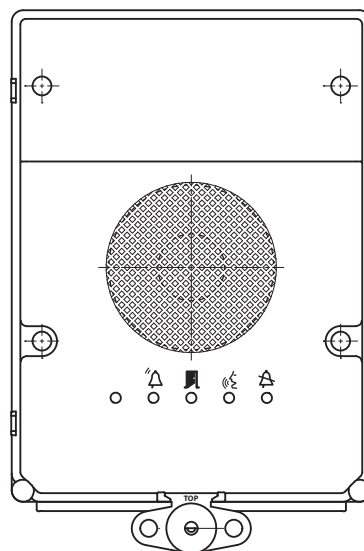

DMC/08

Manuale di Installazione
Installation Manual
Handbuch für den Installateur
Manuel d'Installation
Manual para el Instalador
Manual para o Instalador

DMVC/08

DMC/08

Avvertenze generali

- Leggere attentamente le istruzioni, prima di iniziare l'installazione ed eseguire gli interventi come specificato dal costruttore;
- Dopo aver tolto l'imballaggio assicurarsi dell'integrità dell'apparecchio;
- Gli elementi dell'imballaggio (sacchetti in plastica, polistirolo espanso, ecc.) non devono essere lasciati alla portata dei bambini in quanto potenziali fonti di pericolo;
- L'installazione, la programmazione, la messa in servizio e la manutenzione del prodotto deve essere effettuata soltanto da personale tecnico qualificato ed opportunamente addestrato nel rispetto delle normative vigenti ivi comprese le osservanze sulla prevenzione infortuni;
- Operare in ambienti sufficientemente illuminati e idonei per la salute e utilizzare strumenti, utensili ed attrezzature in buono stato;
- Il dispositivo va installato conformemente al grado IP indicato nelle caratteristiche tecniche;
- L'impianto elettrico dovrà essere realizzato in conformità con le normative in vigore nel paese di installazione;
- I conduttori dei cablaggi non utilizzati devono essere isolati.
- Saldare le giunzioni e la parte terminale dei fili onde evitare malfunzionamenti causati dall'ossidazione degli stessi;
- Al termine dell'installazione, verificare sempre il corretto funzionamento dell'apparecchiatura e dell'impianto nel suo insieme;
- Prima di effettuare qualunque operazione di pulizia o di manutenzione, togliere l'alimentazione al dispositivo;
- In caso di guasto e/o cattivo funzionamento di un dispositivo, distaccarlo dall'alimentazione e non manometterlo;
- Per l'eventuale riparazione rivolgersi solamente ad un centro di assistenza tecnica autorizzato dal costruttore e comunque utilizzare sempre i ricambi forniti da Bpt s.p.a.;
- L'apparecchio dovrà essere destinato unicamente all'uso per il quale è stato espressamente concepito.
- Il mancato rispetto delle prescrizioni sopra elencate può compromettere la sicurezza dell'apparecchio.
- Il costruttore non può comunque essere considerato responsabile per eventuali danni derivanti da usi impropri, erronei ed irragionevoli.

General Precautions

- *Read the instructions carefully before starting installation and proceed as specified by the manufacturer;*
- *After removing the packaging, check the condition of the unit;*
- *The packaging items (plastic bags, expanded polystyrene, etc.) must not be handled by children as they may be dangerous;*
- *Installation, programming, commissioning and maintenance of the product must only be performed by qualified technicians who have been properly trained in compliance with current standards, including health and safety regulations;*
- *Operate in sufficiently lighted areas that are conducive to health and use tools, utensils and equipment that are in good working order;*
- *The device must be installed in accordance with the IP degree indicated in the technical features;*
- *The electrical system must comply with current standards in the country of installation;*
- *Wires belonging to cables that are not used must be insulated.*
- *Weld the joints and the ends of the wires to prevent malfunctions caused by wire oxidation;*
- *When installation is completed, always check for correct operation of the unit and the system as a whole;*
- *Before performing any cleaning or maintenance operation, disconnect the power supply to the device;*
- *In the case of device failure or malfunction, disconnect it from the power supply and do not tamper with it;*
- *Should the unit be in need of repair, contact only a technical support centre authorised by the manufacturer and always use spare parts provided by Bpt s.p.a.;*
- *The equipment must only be used for the purpose for which it was explicitly designed.*
- *Failure to follow the instructions provided above may compromise the unit's safety.*
- *The manufacturer declines all liability for any damage as a result of improper, incorrect or unreasonable use.*

Allgemeine Hinweise

- Vor der Installation die Anweisungen aufmerksam lesen, und alle Arbeiten wie vom Hersteller angegeben ausführen.
- Das Gerät aus der Verpackung nehmen und seine Unversehrtheit kontrollieren.
- Die Verpackungsteile (Plastiktüten, Polystyrolschaum usw.) dürfen nicht in Reichweite von Kindern gelassen werden, da sie potentielle Gefahrenquellen darstellen.
- Die Installation, die Programmierung, die Inbetriebnahme und die Wartung des Produkts dürfen nur von qualifiziertem und einschlägig ausgebildetem Fachpersonal unter Beachtung der geltenden Bestimmungen und Unfallverhütungsmaßnahmen ausgeführt werden.
- In ausreichend beleuchteten und nicht gesundheitsschädigenden Räumen arbeiten und Instrumente und Werkzeuge in gutem Zustand benutzen.
- Die Vorrichtung muss gemäß dem IP-Schutzgrad, der in den technischen Merkmalen aufgeführt ist, installiert werden.
- Die Vorrichtungen vorsichtig handhaben: sie enthalten zerbrechliche und feuchtigkeitsempfindliche Elektronikteile.
- Um ungewollten Kontakten vorzubeugen, die Netzanschlusskabel und die Niederspannung führenden Signalleitungen getrennt umbinden.
- Die Verbindungsstellen und das Ende der Leiter verschweißen, um Störungen durch Oxidation derselben zu vermeiden.
- Nach Abschluss der Installationsarbeiten immer den korrekten Betrieb des Geräts und der gesamten Anlage prüfen.
- Vor allen Reinigungs- oder Wartungsarbeiten die Vorrichtung von der Spannung trennen.
- Im Fall einer Störung und/oder eines fehlerhaften Betriebs eines Geräts, dieses sofort von der Stromversorgung trennen und keine unautorisierten Eingriffe durchführen.
- Wenden Sie sich für eventuelle Reparaturarbeiten ausschließlich an eine vom Hersteller autorisierte Kundendienststelle und benutzen sie in jedem Fall immer von Bpt s.p.a. gelieferte Ersatzteile.
- Das Gerät darf ausschließlich für die Zwecke benutzt werden, für die es ausdrücklich konzipiert wurde.
- Die Nichtbeachtung der oben angeführten Vorschriften kann die Sicherheit des Geräts beeinträchtigen.
- Der Hersteller haftet nicht für Schäden, die durch einen unsachgemäßen, falschen oder unverünftigen Gebrauch verursacht werden.

Avvertissements généraux

- *Lire attentivement les instructions avant de commencer l'installation et effectuer les opérations comme spécifié par le fabricant ;*
- *Après l'avoir déballé, vérifier que l'appareil soit en bon état ;*
- *Ne pas laisser les éléments d'emballage (sachets en plastique, polystyrène expansé, etc.) à la portée des enfants car ils constituent une source potentielle de danger ;*
- *L'installation, la programmation, la mise en service et l'entretien du produit ne doivent être effectués que par du personnel technique qualifié et spécialisé, en respectant les normes en vigueur, y compris celles en matière de prévention des accidents ;*
- *Travailler dans des lieux salubres et suffisamment éclairés et n'utiliser que des outils et instruments en bon état ;*
- *Le dispositif doit être installé conformément au degré IP indiqué dans les caractéristiques techniques ;*
- *L'installation électrique devra être réalisée en conformité aux normes en vigueur dans le pays d'installation ;*
- *Les conducteurs descablages qui ne sont pas utilisés doivent être isolés.*
- *Souder les jonctions et la partie terminale des fils afin d'éviter des dysfonctionnements dérivant de l'oxydation de ceux-ci ;*
- *À la fin de l'installation, toujours contrôler le bon fonctionnement de l'appareil et de toute l'installation ;*
- *Avant d'effectuer toute opération de nettoyage ou d'entretien, couper l'alimentation électrique du dispositif ;*
- *En cas de panne et/ou de mauvais fonctionnement d'un dispositif, le débrancher du réseau électrique, sans tenter aucune réparation ;*
- *Pour toute réparation, adressez-vous uniquement à un centre d'assistance technique agréé par le fabricant et dans tous les cas utiliser toujours des pièces de rechange fournies par Bpt s.p.a. ;*
- *L'appareil n'est destiné qu'à l'utilisation pour laquelle il a été expressément conçu.*
- *Le non-respect de prescriptions susmentionnées pourrait compromettre la sécurité de l'appareil.*
- *Le fabricant ne pourra dans tous les cas être retenu responsable des dommages dérivant d'une utilisation incorrecte ou erronée.*

Advertencias generales

- Lea atentamente las instrucciones antes de comenzar la instalación, y realice las intervenciones tal y como especifica el fabricante;
- Tras haberlo sacado de su embalaje, compruebe el buen estado del aparato;
- Los elementos del embalaje (bolsas de plástico, poliestireno expandido, etc.) no deben dejarse al alcance de los niños, ya que son potenciales fuentes de peligro;
- La instalación, la programación, la puesta en servicio y el mantenimiento del producto deben ser efectuados solamente por personal técnico cualificado que cuente con la formación pertinente, cumpliendo las normativas vigentes, incluidas las normas de prevención de accidentes;
- Trabaje en entornos suficientemente iluminados e idóneos para la salud, y utilice herramientas, utensilios y equipamiento en buen estado;
- El dispositivo debe instalarse de manera conforme al grado IP indicado en las características técnicas;
- La instalación eléctrica deberá realizarse conforme a las normativas vigentes en el país de instalación;
- Es preciso aislar los conductores de los cableados no utilizados.
- Suelde las juntas y la parte terminal de los hilos para evitar funcionamientos defectuosos causados por su oxidación;
- Al final del proceso de instalación, compruebe el correcto funcionamiento del equipo y de la instalación en su conjunto;
- Antes de efectuar cualquier operación de limpieza o mantenimiento, corte la alimentación del dispositivo;
- En caso de avería y/o funcionamiento defectuoso de un dispositivo, desconéctelo de la alimentación y no lo manipule;
- Si es necesario efectuar reparaciones, acuda únicamente a un centro de asistencia técnica autorizado por el fabricante, y en cualquier caso utilice siempre los recambios suministrados por Bpt s.p.a.;
- El aparato deberá destinarse únicamente al uso para el que ha sido expresamente concebido.
- El incumplimiento de las anteriores instrucciones puede poner el peligro la seguridad del aparato.
- En cualquier caso, el fabricante no asumirá ninguna responsabilidad por posibles daños derivados de usos impropios, incorrectos o irrazonables.

Advertências gerais

- *Leia com atenção as instruções, antes de iniciar a instalação e efectue as operações conforme especificado pelo fabricante;*
- *Após ter removido a embalagem certifique-se de que o aparelho está íntegro;*
- *Os elementos da embalagem (sacos de plástico, isopor, etc.) não devem ser deixados ao alcance de crianças porque são fontes potenciais de perigo;*
- *A instalação, a programação, a colocação em serviço e a manutenção do produto devem ser efectuadas apenas por pessoal técnico qualificado e com formação adequada, cumprindo as normas em vigor, inclusive as disposições sobre a prevenção de acidentes;*
- *O dispositivo deve ser instalado de acordo com o grau IP indicado nas características técnicas;*
- *Trate os dispositivos com cuidado: contêm componentes electrónicos frágeis e sensíveis à humidade;*
- *Os condutores dos conectores não utilizados devem ser isolados.*
- *Solde as junções e a parte terminal dos fios a fim de evitar falsos alarmes causados pela oxidação dos mesmos;*
- *No fim da instalação verifique sempre o funcionamento correcto do equipamento e da instalação no seu conjunto;*
- *Antes de efectuar qualquer operação de limpeza ou de manutenção, desligue o dispositivo da rede de alimentação eléctrica;*
- *No caso de avaria e/ou mau funcionamento de um dispositivo, desligue-o da alimentação e não o abra;*
- *Para a eventual reparação dirija-se apenas a um centro de assistência técnica autorizado pelo fabricante e utilize sempre as peças de reposição fornecidas pela Bpt s.p.a.;*
- *O aparelho deve ser destinado unicamente ao uso para o qual foi expressamente concebido.*
- *O não cumprimento dos conselhos enumerados acima pode comprometer a segurança do aparelho.*
- *O fabricante não pode, em todo o caso, ser considerado responsável por eventuais danos decorrentes de usos impróprios, errados e irrazonáveis.*

INDICE

CARATTERISTICHE TECNICHE	Pag. 5
REGOLAZIONI E FUNZIONI DEI LED	Pag. 5
DIMENSIONI	Pag. 6
INSTALLAZIONE	Pag. 7
ESEMPI DI COLLEGAMENTO	Pag. 8
FUNZIONE DEI MORSETTI	Pag. 9
ESEMPI DI COLLEGAMENTO	Pag. 10
ESEMPI DI COLLEGAMENTO	Pag. 12
SCHEMA DI COLLEGAMENTO A UNA TASTIERA GENERIC A AL LETTORE DMRFID	Pag. 13
Prima programmazione con UN posto esterno	14
Prima programmazione con PIÙ posti esterni	16
Procedura di Riprogrammazione	18
Programmazione con tastiera	19
Inserimento Codici e Tag	20
Cancellazione Codici e Tag	21

INHALTSVERZEICHNIS

TECHNISCHE MERKMALE	Abb. 5
EINSTELLUNGEN UND FUNKTIONEN DER LEDS	Abb. 5
ABMESSUNGEN	Abb. 6
INSTALLATION	Abb. 7
VERBINDUNGS-BEISPIELE	Abb. 8
BELEGUNG DER KLEMMLEISTEN	Abb. 9
VERBINDUNGS-BEISPIELE	Abb. 10
VERBINDUNGS-BEISPIELE	Abb. 12
SCHALTPLAN VERBINDUNG GENERISCHE TASTATUR MIT VERBINDER KEYBOARD UND LESEGERÄT DMRFID	Abb. 13
Erstprogrammierung mit EINER Außenstation	14
Erstprogrammierung mit MEHREREN Außenstationen	16
Neuprogrammierung	18
Programmierung mit Tastatur	19
Code- und Tageingabe	20
Löschen der Codes und Tags	21

ÍNDICE

CARACTERÍSTICAS TÉCNICAS	Pág. 5
AJUSTES Y FUNCIONES DE LOS LEDS	Pág. 5
DIMENSIONES	Pág. 6
INSTALACIÓN	Pág. 7
EJEMPLOS DE CONEXIÓN	Pág. 8
FUNCIÓN DE LOS BORNES	Pág. 9
EJEMPLOS DE CONEXIÓN	Pág. 10
EJEMPLOS DE CONEXIÓN	Pág. 12
ESQUEMA DE CONEXIÓN DE TECLADO GENÉRICO AL CONECTOR KEYBOARD Y LECTOR DMRFID	Pág. 13
Primera programación con UNA placa exterior	14
Primera programación con VARIAS placas exteriores	16
Procedimiento de Reprogramación	18
Programación con teclado	19
Adición de Códigos y Etiquetas	20
Eliminación de Códigos y Etiquetas	21

CONTENTS

TECHNICAL FEATURES	Page 5
LED FUNCTIONS AND ADJUSTMENTS	Page 5
DIMENSIONS	Page 6
INSTALLATION	Page 7
CONNECTION EXAMPLES	Page 8
TERMINAL FUNCTION	Page 9
CONNECTION EXAMPLES	Page 10
CONNECTION EXAMPLES	Page 12
WIRING DIAGRAM A GENERIC KEYPAD TO KEYBOARD CONNECTOR AND DMRFID READER	Page 13
Initial programming with ONE entry panel	14
Initial programming with MULTIPLE entry panels	16
Reprogramming procedure	18
Programming with keypad	19
Code and Tag entry	20
Code and Tag deletion	21

SOMMAIRE

CARACTÉRISTIQUES TECHNIQUES	Page 5
RÉGLAGES ET FONCTIONS DES LEDS	Page 5
DIMENSIONS	Page 6
INSTALLATION	Page 7
EXEMPLES DE CONNEXION	Page 8
FONCTIONS DES BORNES	Page 9
EXEMPLES DE CONNEXION	Page 10
EXEMPLES DE CONNEXION	Page 12
SCHÉMA DE RACCORDEMENT DU CLAVIER GÉNÉRIQUE AU CONNECTEUR KEYBOARD ET LECTEUR DMRFID	Page 13
Première programmation avec UN poste extérieur	14
Première programmation avec PLUSIEURS postes extérieurs	16
Procédure de Reprogrammation	18
Programmation avec clavier	19
Insertion des Codes et Tag	20
Effacement des Codes et Tag	21

ÍNDICE

CARACTERÍSTICAS TÉCNICAS	Pag. 5
REGULAÇÕES E FUNÇÕES DOS LEDS	Pag. 5
DIMENSÕES	Pag. 6
INSTALAÇÃO DE PAREDE	Pag. 7
EXEMPLOS DE CONEXÃO	Pag. 8
FUNÇÃO DOS BORNES	Pag. 9
EXEMPLOS DE CONEXÃO	Pag. 10
EXEMPLOS DE CONEXÃO	Pag. 12
ESQUEMA DE LIGAÇÃO DO TECLADO GENÉRICO AO CONECTOR KEYBOARD E LEITOR DMRFID	Pag. 13
Primeira programação com UMA placa botoneira	14
Primeira programação com VÁRIAS placas botoneiras	16
Processo de Reprogramação	18
Programação com teclado	19
Introdução Códigos e Tags	20
Eliminação Códigos e Tags	21

**CARATTERISTICHE TECNICHE
CARACTÉRISTIQUES TECHNIQUES**

**TECHNICAL FEATURES
CARACTERÍSTICAS TÉCNICAS**

**TECHNISCHE MERKMALE
CARACTERÍSTICAS TÉCNICAS**

Posto esterno-Entry panel-Außenstation-Poste extérieur-Placa exterior-Placa botoneira	DMC/08	DMVC/08
Alimentazione-Power supply-Stromversorgung-Alimentation-Alimentación-Alimentação	14-18 VDC	
Assorbimento-Absorption-Stromaufnahme-Absorption-Consumo-Consumo	150 mA (110 mA stand-by)	275 mA (110 mA stand-by)
Dimensioni-Dimensions-Maße-Dimensions-Dimensionses-Dimensões	95x130x35 mm	
Temperatura di stoccaggio-Storage temperature-Lagerungstemperatur Température de stockage-Temperatur de almacenamiento-Temperatur de armazenagem	-25 °C +70 °C	
Temperatura di funzionamento-Operating temperature-Betriebstemperatur Température de fonctionnement -Temperatura de funcionamiento-Temperatur de funcionamento	-15 °C +50 °C	
Standard video-Standard video-Videostandard-Standard vidéo-Estándar de vídeo-Standard vídeo	PAL	
Risoluzione-Resolution-Auflösung-Résolution-Resolución-Resolução	680x512 pixel	
Illuminazione minima-Minimum lighting-Mindestbeleuchtung Éclairage minimal-Illuminación mínima-Iluminación mínima	1 LUX	

Accessori-Accessori-Accessori-Accessori-Accessori-Accessori		
Assorbimento elettro serratura-Max Solenoid lock absorption-Leistungsaufnahme Elektroschloss Absorption serrure électrique-Absorción cerradura eléctrica-Consumo da fechadura eléctrica	500 mA	
Assorbimento VZS/308C-Absorption VZS/308C-Leistungsaufnahme VZS/308C Absorption VZS/308C-Absorción VZS/308C-Consumo VZS/308C	8 mA (96 mA - 12 VZS/308C)	
Assorbimento con retroilluminazione della tastiera-Absorption with keypad backlight-Leistungsaufnahme mit Backlight Tastatur-Absorption avec backlight clavier-Absorción con retroiluminación teclado-Consumo com retroiluminación do teclado	20 mA	

**REGOLAZIONI E FUNZIONI DEI LED
RÉGLAGES ET FONCTIONS DES LEDS**

**LED FUNCTIONS AND ADJUSTMENTS
AJUSTES Y FUNCIONES DE LOS LEDS**

**EINSTELLUNGEN UND FUNKTIONEN DER LEDS
REGULAÇÕES E FUNÇÕES DOS LEDS**

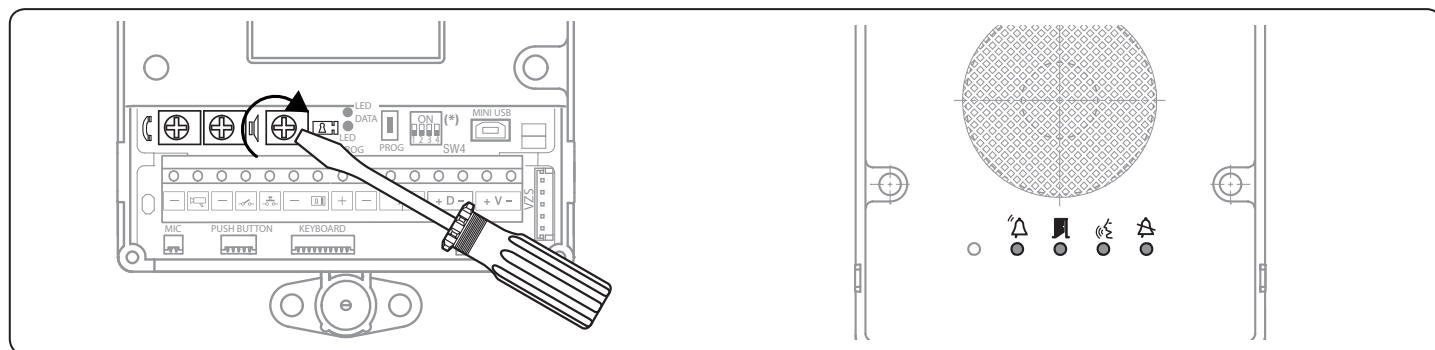

Regolazioni	Adjustments	Einstellungen	Réglages	Regulaciones	Regulações
audio altoparlante	loudspeaker audio	Audio Lautsprecher	audio haut-parleur	audio altavoz	áudio altifalante
audio microfono	microphone audio	Audio Mikrofon	audio micro	audio micrófono	áudio microfone
elettro serratura 1÷10 s. (default 1 s)	solenoid lock 1-10 s. (default 1 s)	Elektroschloss 1÷10 s. (Default 1 s)	gâche électrique 1÷10 s. (défaut 1 s)	cerradura eléctrica 1÷10 s. (por defecto 1 s)	fechadura eléctrica de 1 a 10 seg. (default 1 seg.)

Segnalazioni	Signals	Anzeigen	Signalisations	Indicaciones	Sinalizações
Rosso Chiamata in corso	Red Call in progress	Rot Ruf im Gange	Rouge Appel en cours	Rojo Llamada en curso	Vermelho Chamada em curso
Verde Porta aperta	Green Door open	Grün Tür offen	Vert Porte ouverte	Verde Puerta abierta	Verde Porta aberta
Giallo Conversazione in corso	Yellow Conversation in progress	Gelb Konversation im Gange	Jaune Conversation en cours	Amarillo Conversación en curso	Amarelo Conversa em curso
Blu Impianto occupato	Blue System busy	Blau Leitung besetzt	Bleu Installation occupée	Azul Instalación ocupada	Azul Instalação ocupada

Simbologia LED	LED symbology	LED-Zeichen	Symboles LED	Significado LED	Símbolos dos LEDs
Spento	Off	Aus	Éteint	Apagado	Apagado
Acceso	On	An	Allumé	Encendido	Aceso
Lampeggio lento	Slow flashing	Langsames Blinken	Clignotement lent	Parpadeo lento	Intermitente lento
Lampeggio veloce	Quick flashing	Schnelles Blinken	Clignotement rapide	Parpadeo rápido	Intermitente rápido

IT - DIMENSIONI
EN - DIMENSIONS

DE - ABMESSUNGEN
FR - DIMENSIONS

ES - DIMENSIONES
PT - DIMENSÕES

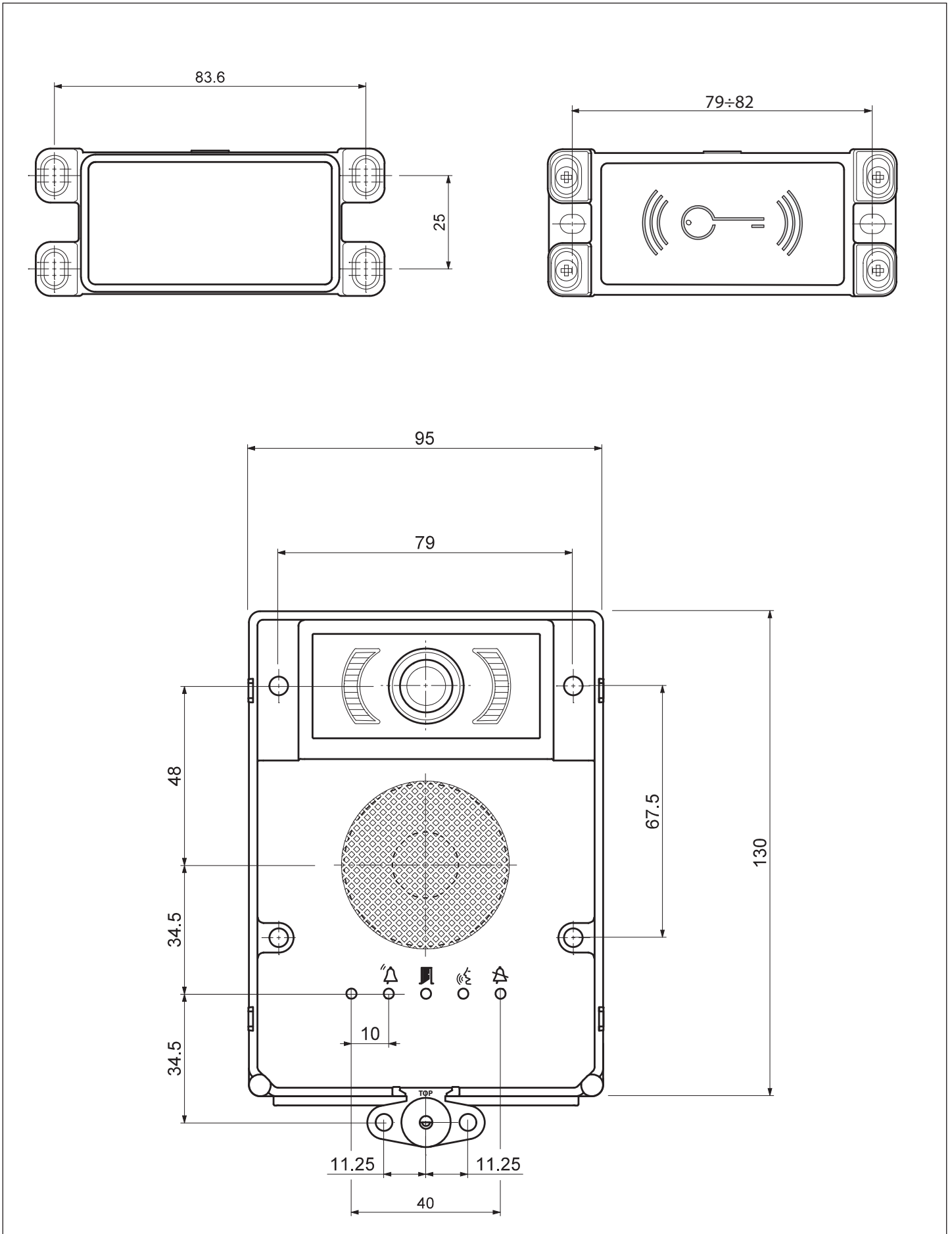

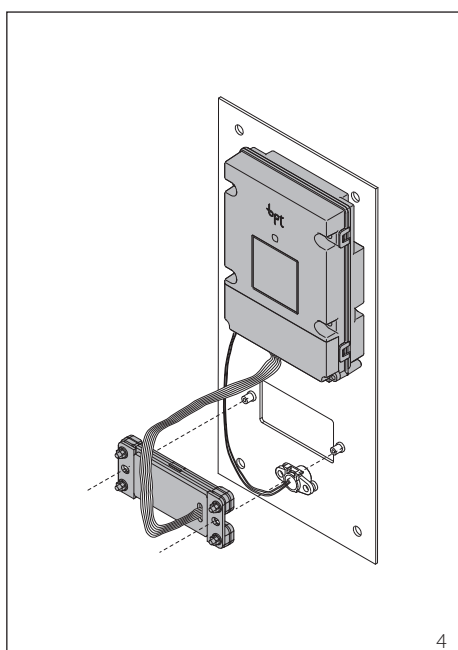
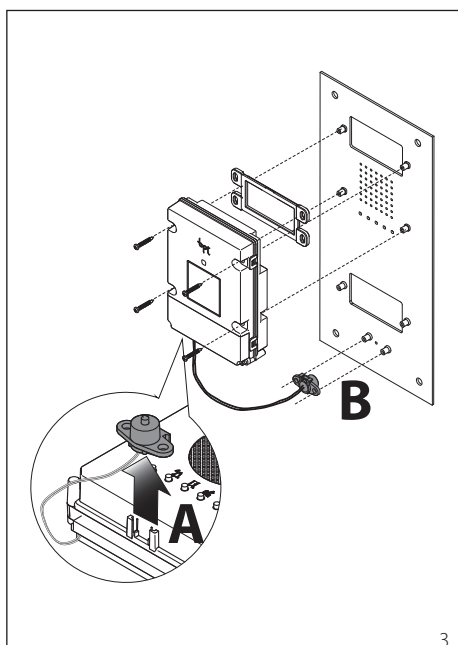
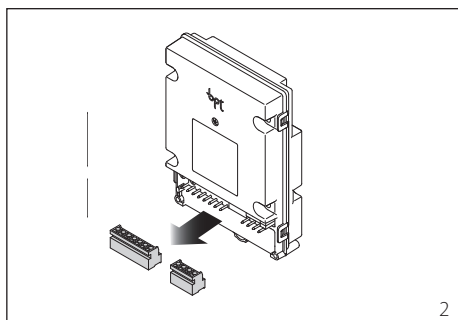
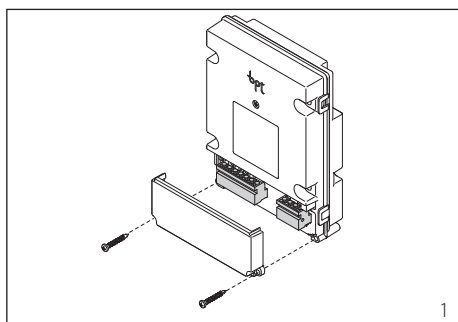

IT - INSTALLAZIONE

- Togliere il coprimorsetti come indicato in figura 1.
- Estrarre le morsettiere, effettuare i collegamenti ai pulsanti tramite il cablaggio in dotazione (vedi paragrafo "Esempi di collegamento"), effettuare i collegamenti alle morsettiere e inserirle nuovamente nelle loro sedi come indicato in figura 2 facendo attenzione al verso delle stesse.
- Estrarre il microfono dalla propria sede come indicato in figura 3-A.
- Fissare il modulo audio/video alla piastra di fissaggio interponendo il vetrino come indicato in figura 3.
- Posizionare il microfono nella posizione prescelta tenendo conto che la lunghezza massima del cavo di connessione tra modulo e microfono è di 300 mm (figura 3-B).
- Posizionare il modulo DMRFID nella posizione prescelta tenendo conto che la lunghezza massima del cavo di connessione tra modulo e DMRFID è di 150 mm (figura 4).

EN - INSTALLATION

- Remove the terminal board covers as shown in figure 1.
- Remove the terminal boards, make the connections to the buttons using the wiring supplied (see paragraph entitled "Connection examples"), make the connections to the terminal boards and reposition them in their seats as shown in figure 2, paying attention to the direction in which they are placed.
- Remove the microphone from its seat as shown in figure 3-A.
- Fasten the audio/video module to the fixing plate, inserting the small glass in between, as shown in figure 3.
- Position the microphone in the chosen position, keeping in mind that the maximum cable length connecting the module to the microphone is 300 mm (figure 3-B).
- Position the DMRFID module in the chosen position, keeping in mind that the maximum cable length connecting the module to the DMRFID is 150 mm (figure 4).

DE - INSTALLATION

- Die in der Abbildung 1 gezeigte Klemmenabdeckung abnehmen.
- Die Klemmleisten herausziehen und die Tasten mit den mitgelieferten Kabeln verbinden (siehe Abschnitt „Beispiele für die Verkabelung“), die Verbindung zu den Klemmleisten herstellen und diese erneut in ihren Sitz wie in Abbildung 2 einführen, dabei darauf achten, dass die Klemmen in die richtige Richtung zeigen.
- Das Mikrophon aus dem Sitz wie in Abbildung 3-A dargestellt herausziehen.
- Das Audio/Video-Modul auf der Befestigungsplatte befestigen, dabei die Scheibe wie in Abbildung 3 dargestellt dazwischen montieren.
- Das Mikrophon an der gewünschten Position installieren, dabei darauf achten, dass die maximale Länge des Verbindungskabels zwischen Modul und Mikrophon 300 mm beträgt (Abbildung 3-B).
- Das Modul DMRFID in der gewünschten Position bringen und dabei beachten, dass die maximale Länge des Kabels für die Verbindung zwischen dem Modul und DMRFID 150 mm beträgt (Abbildung 4).

FR - INSTALLATION

- Retirer le cache-bornes comme indiqué à la figure 1.
- Extraire les bornes, effectuer les raccordements aux boutons moyennant le câblage fourni (voir paragraphe "Exemples de raccordement"), effectuer les raccordements aux bornes et les insérer de nouveau dans leurs logements comme indiqué à la figure 2 en faisant attention au sens de celles-ci.
- Extraire le micro de son logement comme indiqué à la figure 3-A.
- Fixer le module audio/vidéo à la plaque de fixation en interposant le verre comme indiqué à la figure 3.
- Positionner le micro dans la position choisie en tenant compte que la longueur maximale du câble de connexion entre module et micro est de 300 mm (figure 3-B).
- Positionner le module DMRFID dans la position choisie en tenant compte que la longueur maximale du câble de connexion entre module et DMRFID est de 150 mm (figure 4).

ES - INSTALACIÓN

- Quite los protectores de bornes como se indica en la figura 1.
- Extraiga las borneras, realice las conexiones de los botones mediante el cableado incluido (vea el apartado "Ejemplos de conexión"), realice las conexiones de las borneras y vuelva a colocarlas en sus alojamientos como se indica en la figura 2 asegurándose de orientarlas correctamente.
- Extraiga el micrófono de su alojamiento como se indica en la figura 3-A.
- Fije el módulo audio/vidéo a la placa de fijación intercalando el cristal como se indica en la figura 3.
- Coloque el micrófono en la posición elegida teniendo en cuenta que la longitud máxima del cable de conexión entre el módulo y el micrófono es de 300 mm (figura 3-B).
- Coloque el módulo DMRFID en la posición elegida teniendo en cuenta que la longitud máxima del cable de conexión entre el módulo y el DMRFID es de 150 mm (figura 4).

PT - INSTALAÇÃO DE PAREDE

- Retirar as tampas dos bornes tal como indicado na figura 1.
- Extrair as réguas de bornes, efectuar as ligações aos botões através dos cabos fornecidos (ver parágrafo "Exemplos de ligação"), efectuar as ligações às réguas de bornes e inseri-las novamente nos seus alojamentos, tal como indicado na figura 2, prestando atenção à posição das mesmas.
- Extrair o microfone do alojamento tal como indicado na figura 3-A.
- Fixar o módulo áudio/vidéo à placa de fixação, interpondo o vidro tal como indicado na figura 3.
- Colocar o microfone na posição pré-seleccionada, tendo em conta que o comprimento máximo do cabo de ligação entre o módulo e o microfone é de 300 mm (figura 3-B).
- Coloque o módulo DMRFID na posição escolhida, tendo em conta que o comprimento máximo do cabo de ligação entre o módulo e DMRFID é de 150 mm (figura 4).

**ESEMPI DI COLLEGAMENTO
EXEMPLES DE CONNEXION**

**CONNECTION EXAMPLES
EJEMPLOS DE CONEXIÓN**

**VERBINDUNGS-BEISPIELE
EXEMPLOS DE CONEXÃO**

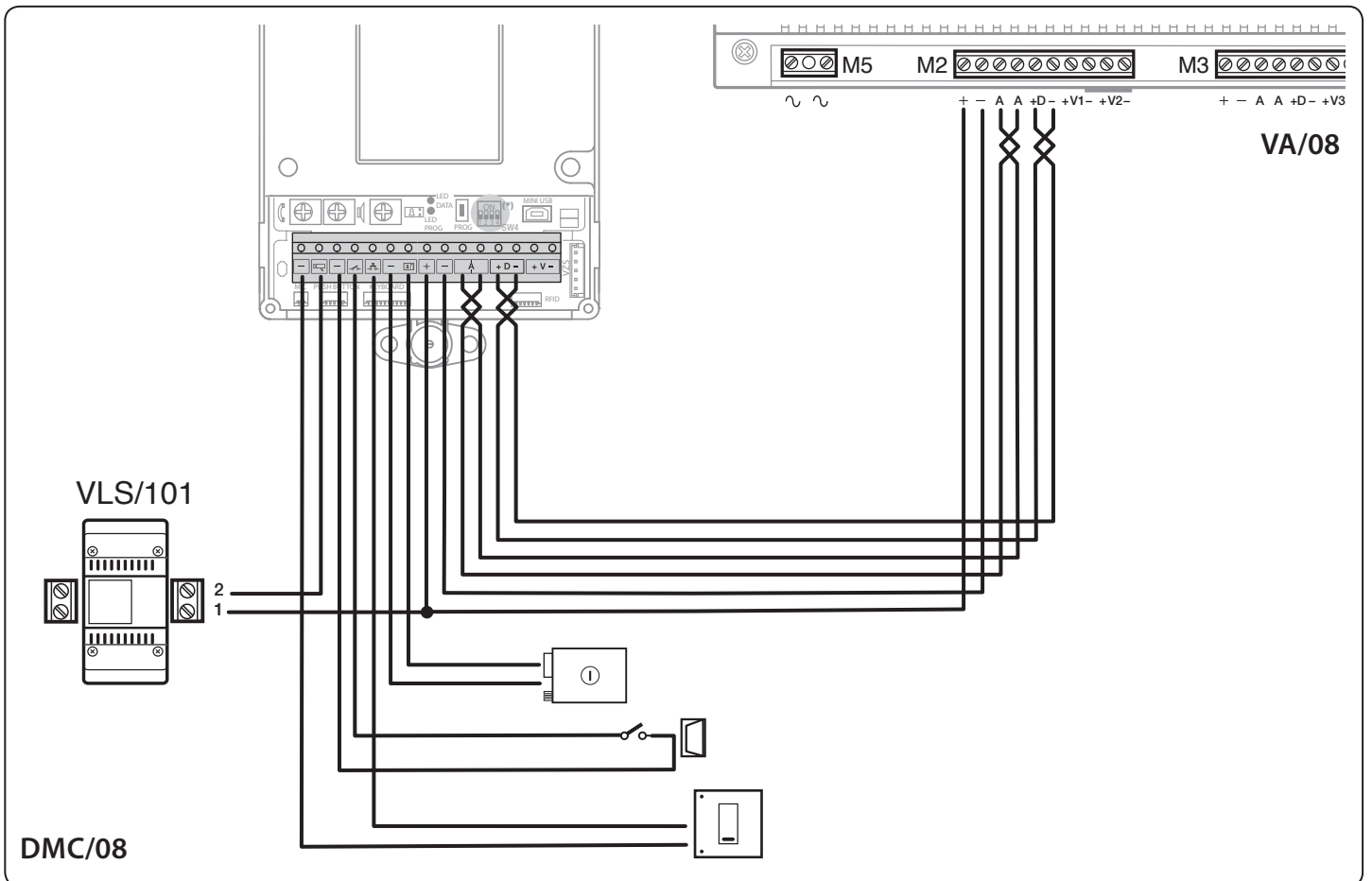
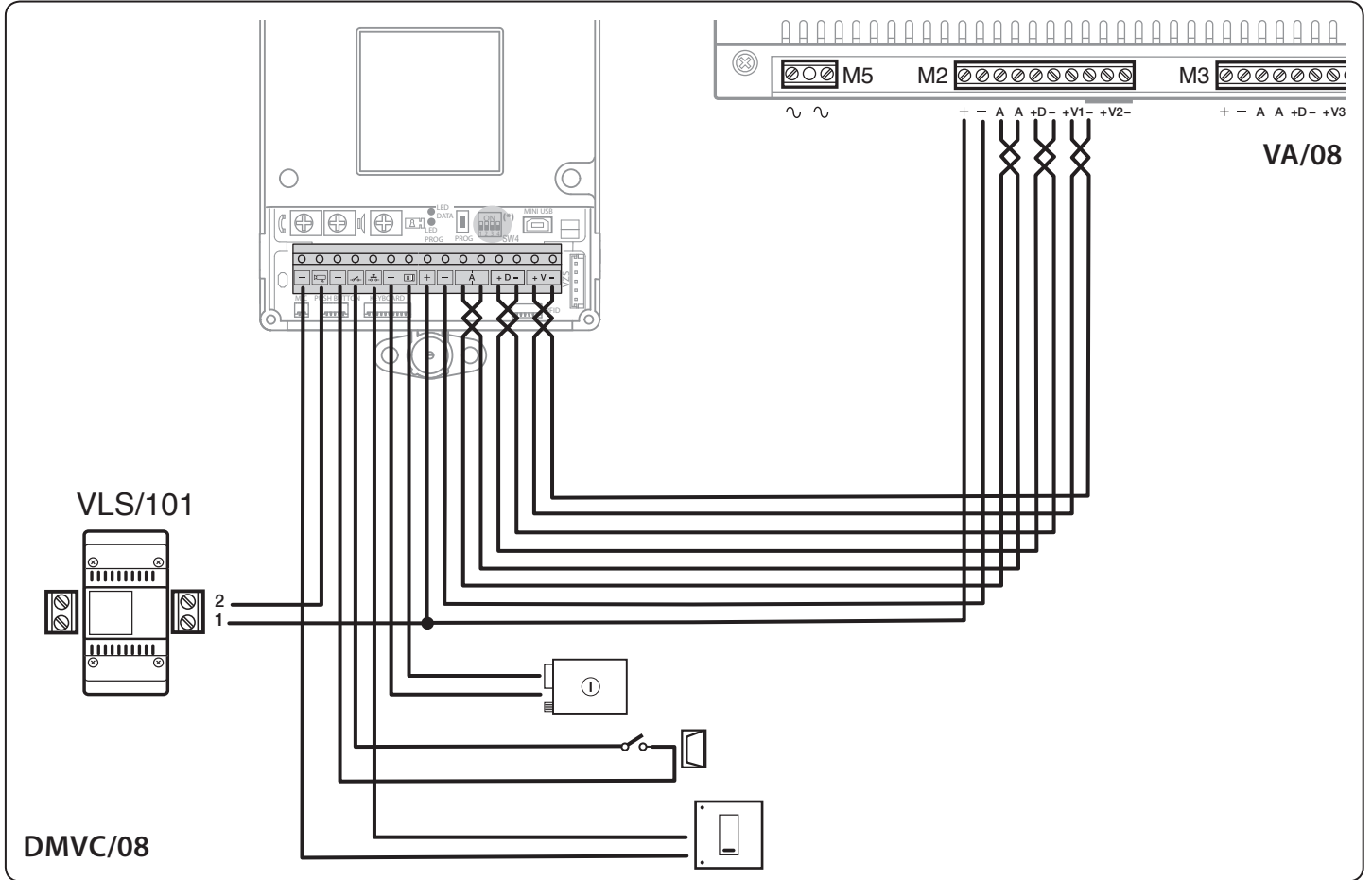

FUNZIONE DEI MORSETTI FONCTIONS DES BORNES

TERMINAL FUNCTION FUNCIÓN DE LOS BORNES

BELEGUNG DER KLEMMLEISTEN FUNÇÃO DOS BORNES

Morsettiera M1	Terminal block M1	Klemmenbrett M1	Bornier M1	Bornera M1	Régua de bornes M1
Alimentazione 14-18 VDC	Power supply 14-18 VDC	Stromversorgung 14-18 VDC	Alimentation 14-18 VDC	Alimentación 14-18 VCC	Alimentação 14-18 VDC
Audio	Audio	Audio	Audio	Sonido	Áudio
Linea Dati	Data line	Datenleitung	Ligne de Données	Línea de Datos	Linha de dados
Segnale Video	Video signal	Videosignal	Signal Vidéo	Señal de Vídeo	Sinal de vídeo
Morsettiera M2	Terminal block M2	Klemmenbrett M2	Bornier M2	Bornera M2	Régua de bornes M2
Elettroserratura 12 V - 1 A max	Solenoid lock 12 V - 1 A max	Elektroschloss 12 V - 1 A max	Gâche électrique 12 V - 1 A max	Cerradura eléctrica 12 V - 1 A max	Fechadura eléctrica 12 V - 1 A max
Pulsante apriporta (NA)	Door lock release button (NA)	Türöffnertaste (NO)	Bouton ouvre-porte (NO)	Botón abrepuerta (NA)	Botão de abertura da porta (NA)
Ingresso contatto porta (NC)	Door contact input (NC)	Eingang potentialfreier Kontakt (NC)	Entrée contact porte (NF)	Entrada contacto puerta (NC)	Entrada contacto porta (NC)
- Massa	Ground	Masse	Masse	Masa	Massa
Uscita impianto (attiva verso massa)	System output (active towards earth)	Ausgang Anlage (aktiv gegen Masse)	Sortie installation (active vers masse)	Salida instalación (activa hacia masa)	Saída instalação (activa na direcção massa)
- Massa	Earth	Masse	Masse	Masa	Massa

Switch SW4

Switch SW4

Switch SW4

Commutateur SW4

Switch SW4

Switch SW4

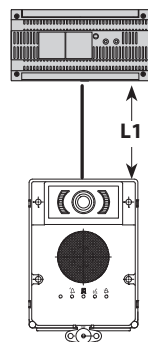
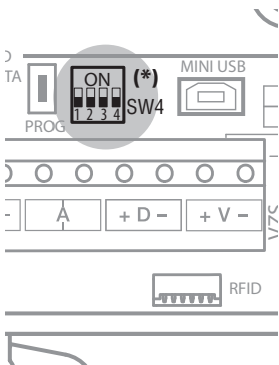

DMVC/08

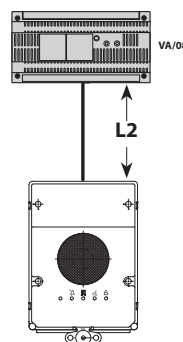

DMC/08

	L1 < 200 m	200 m < L1 < 500 m	L1 > 500 m
1	OFF	OFF	ON
2	OFF	OFF	ON
3	OFF	ON	ON
Default			
	OFF	OFF	OFF

	L2 < 200 m	200 m < L2 < 500 m	L2 > 500 m
1	OFF	OFF	ON
2	OFF	OFF	ON
3	OFF	OFF	OFF
Default			
	OFF	OFF	OFF

**ESEMPI DI COLLEGAMENTO
EXEMPLES DE CONNEXION**

**CONNECTION EXAMPLES
EJEMPLOS DE CONEXIÓN**

**VERBINDUNGS-BEISPIELE
EXEMPLOS DE CONEXÃO**

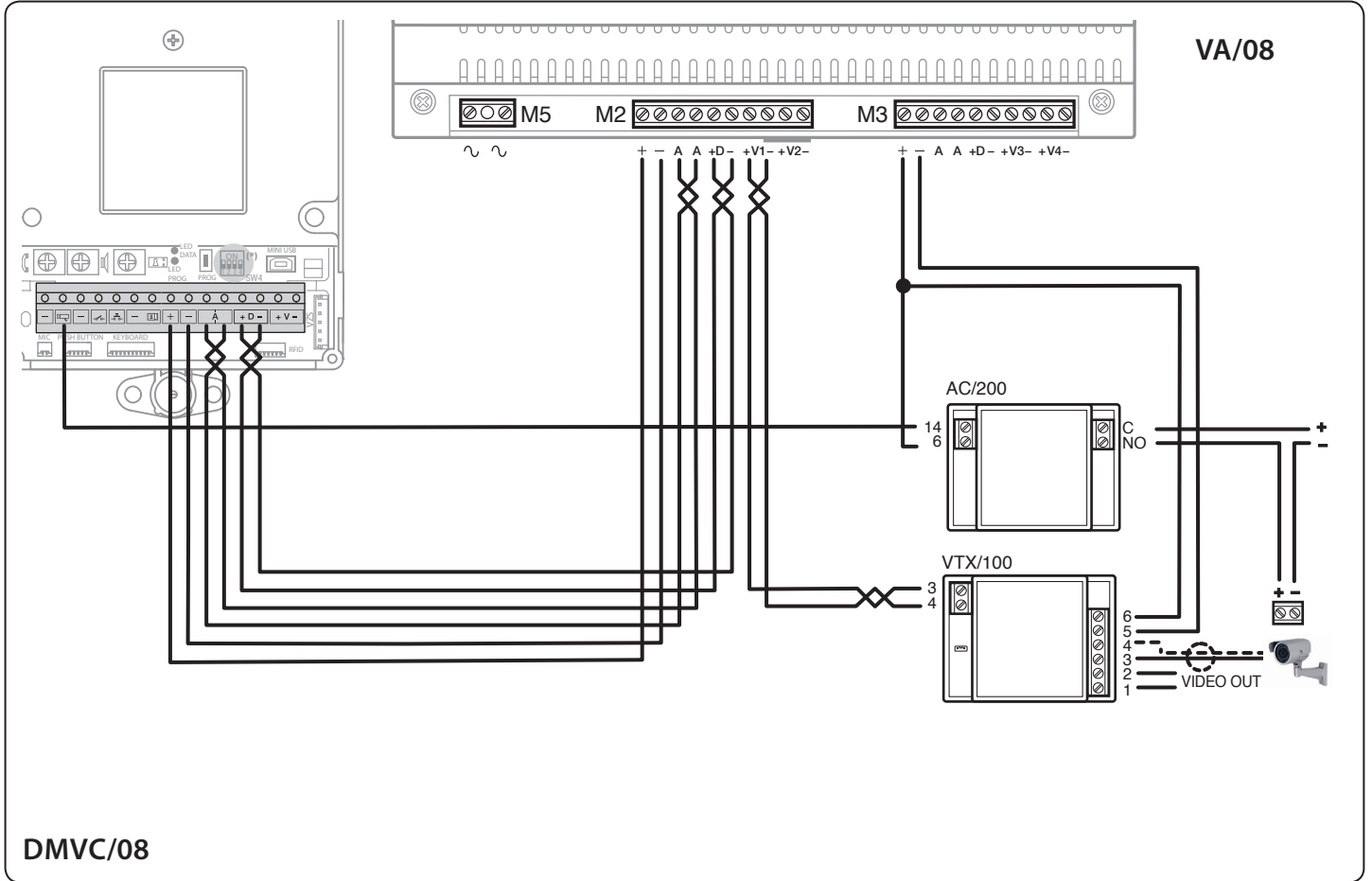

DMVC/08

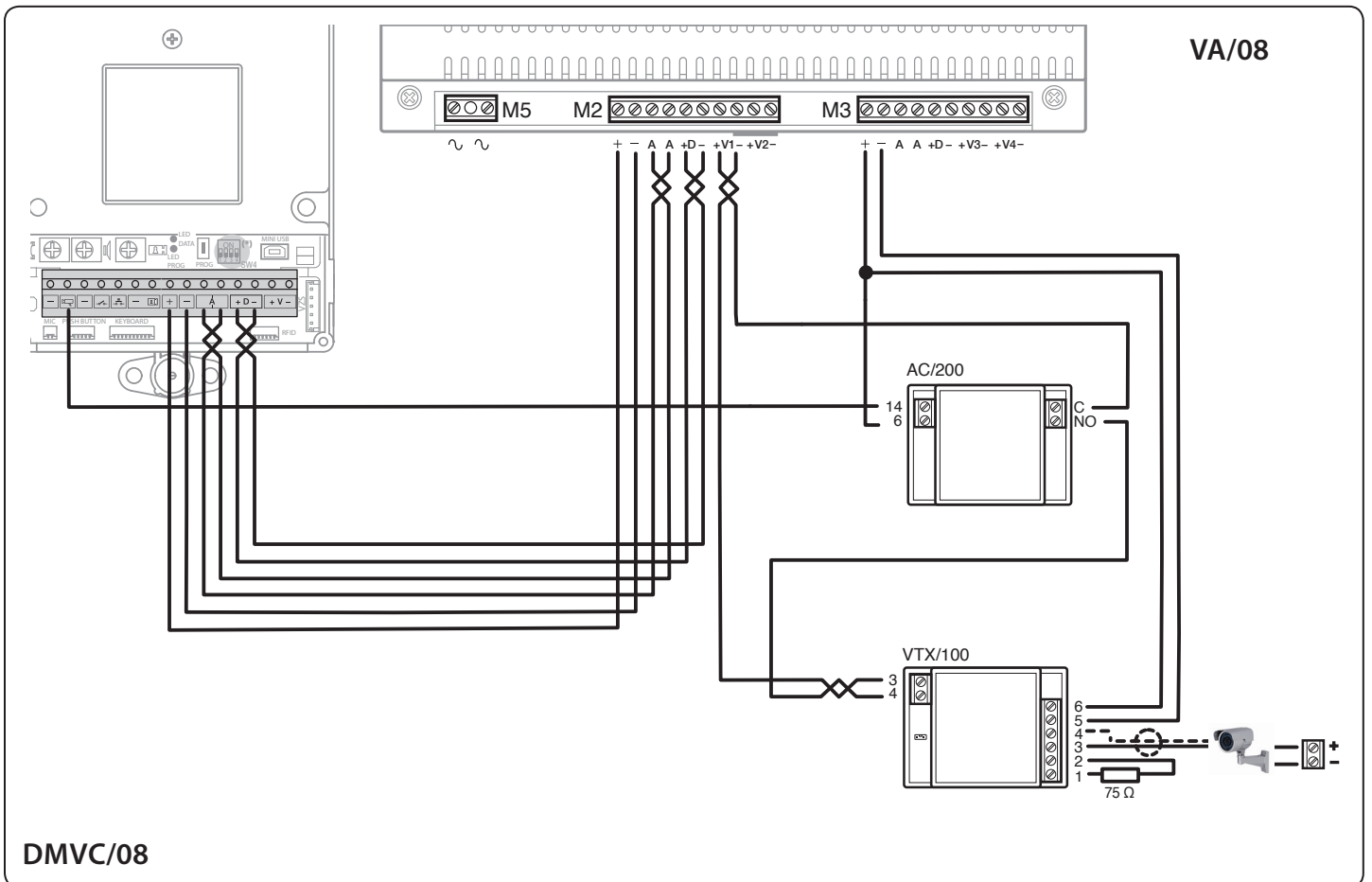

DMVC/08

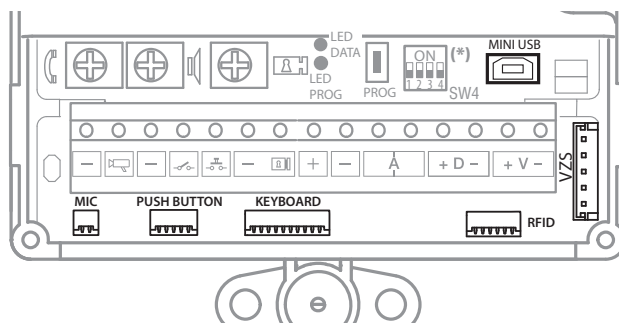
**Connettori**

MIC: Connettore per collegamento microfono.

PUSH BUTTON: Connettore per collegamento dei primi 4 pulsanti di chiamata.

KEYBOARD: Connettore per modulo tastiera.

VZS: Connettore per modulo di codifica VZS/308C.

RFID: Connettore per il modulo controllo accessi DMRFID

MINI USB: Connettore di programmazione.

Attenzione:
Per la programmazione Manuale dei Posti Esterni l'ordine di autoinserimento è V1-V2-V3-V4.

Connectors

MIC: Connector for microphone.

PUSH BUTTON: Connector for 1-4 call push buttons.

KEYBOARD: Connector for numeric keypad.

VZS: Connector for VZS/308C module.

RFID: Connector for proximity reader module DMRFID.

MINI USB: Programming connector.

Attention:
For the manual programming of the entry panels, the self-connection order is V1-V2-V3-V4.

Steckverbinder

MIC: Verbinder für Mikrofon.

PUSH BUTTON: Verbinder für die Verbindung der ersten 4 Ruftasten.

KEYBOARD: Verbinder für das Tastaturmodul.

VZS: Verbinder für das Rufcodemodul VZS/308C.

RFID: Verbinder für das Zugangskontrollmodul DMRFID.

MINI USB: Steckverbinder für die Programmierung.

Achtung:
Zur Programmierung der Außenstationen von Hand ist die Reihenfolge der automatischen Einschaltung V1-V2-V3-V4.

Connecteurs

MIC: Connecteur pour raccordement micro.

PUSH BUTTON: Connecteur pour raccordement des 4 premiers boutons d'appel.

KEYBOARD: Connecteur pour module clavier.

VZS: Connecteur pour module de codification VZS/308C.

RFID: Connecteur pour le module de contrôle des accès DMRFID.

MINI USB: Connecteur de programmation.

Attention:
Pour la programmation Manuelle des Postes Extérieurs l'ordre d'insertion automatique est V1-V2-V3-V4.

Conectores

MIC: Conector para conexión del micrófono.

PUSH BUTTON: Conector para conexión de los 4 primeros botones de llamada

KEYBOARD: Conector para módulo de teclado.

VZS: Conector para módulo de codificación VZS/308C.

RFID: Conector para el módulo de control de accesos DMRFID.

MINI USB: Conector de programación.

Atención:
Para la programación manual de las placas exteriores, el orden de autoactivación es V1-V2-V3-V4.

Conectores

MIC: Conector para ligação do microfone.

PUSH BUTTON: Conector para ligação dos primeiros 4 botões de chamada.

KEYBOARD: Conector para o módulo teclado.

VZS: Conector para o módulo de codificação VZS/308C.

RFID: Conector para o módulo de controlo dos acessos DMRFID.

MINI USB: Conector de programação.

Atenção:
Para a programação Manual das Placas Botoeiras a ordem de autoinserção é V1-V2-V3-V4.

**ESEMPI DI COLLEGAMENTO
EXEMPLES DE CONNEXION**

**CONNECTION EXAMPLES
EJEMPLOS DE CONEXIÓN**

**VERBINDUNGS-BEISPIELE
EXEMPLOS DE CONEXÃO**

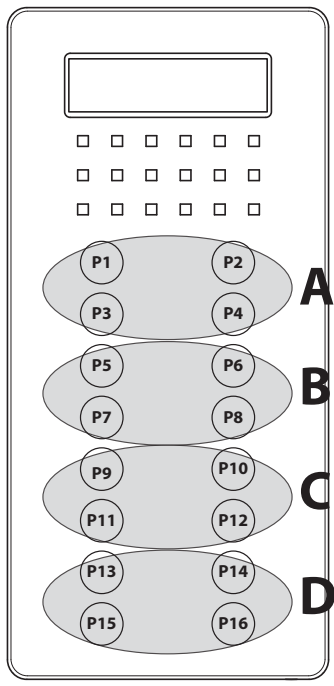
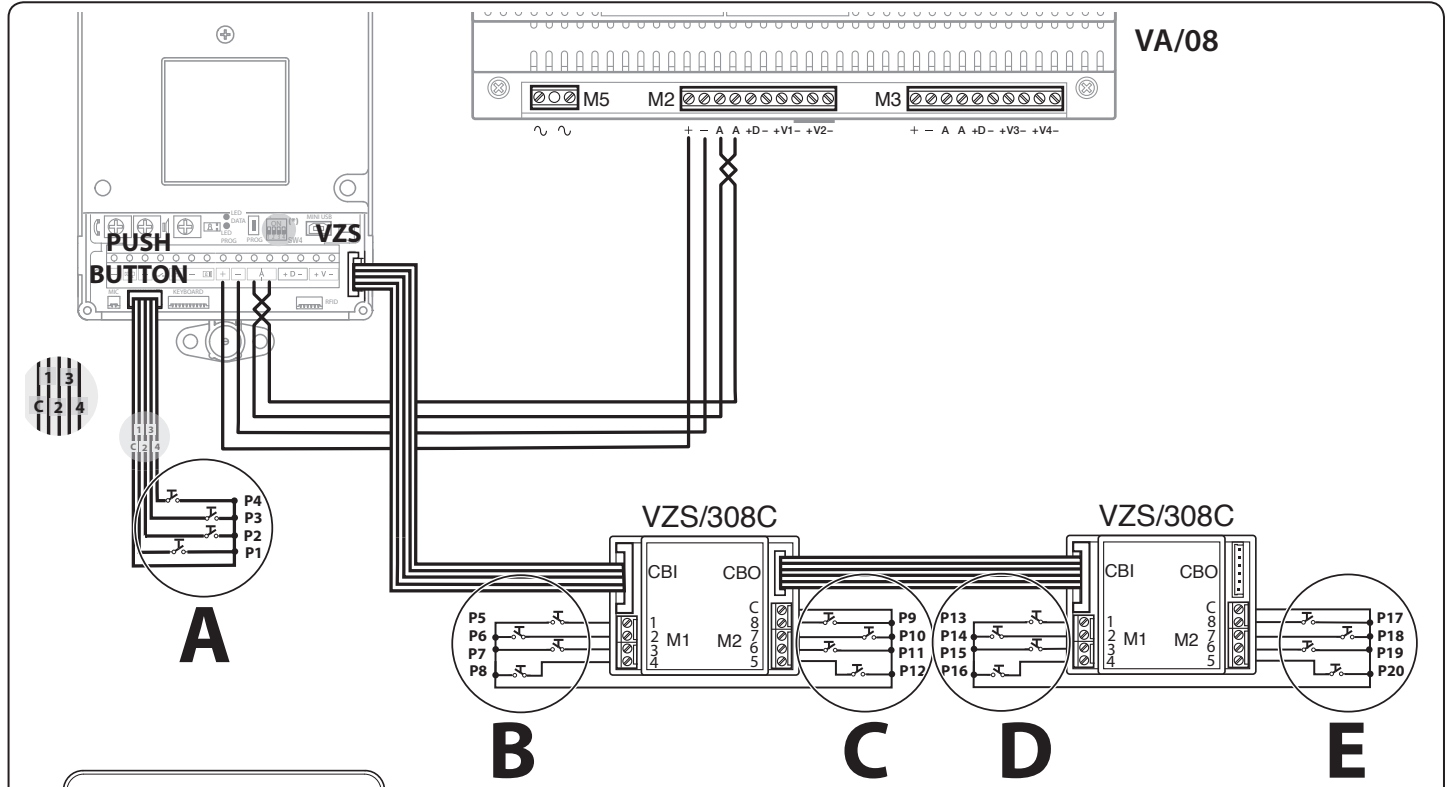

MAX 11 VZS/308C (5÷100 CHIAMATE)
11 VZS/308C MAX (5÷100 CALLS)
11 VZS/308C MAX (5 BIS 100 ANRUF)
VZS/308C MAX 11 (5 À 100 APPELS)
VZS/308C MÁXIMO 11 (5 A 100 LLAMADAS)
VZS/308C MAX 11 (5 A 100 CHAMADAS)

Connettore PUSH BUTTON - PUSH BUTTON connector- Connector PUSH BUTTON - PUSH BUTTON Connector- Conector PUSH BUTTON - Conector PUSH BUTTON	
Colore - Color - Couleur - Farbe - Color - Cor	Significato - Meaning - Significato Sens - Significado - Significado
C Nero - Black - Schwarz - Noir - Negro - Preto	Comune - Common - Gemeinsame - Commune - comunes - comum
1 Marrone - Brown - Brown - Brown - Marrón - Marrom	Chiamata 1 - Call 1 - Anruf 1 - Appel 1 - Llamada 1 - Chamada 1
2 Rosso-Red-Rot- Rouge-Rojo-Vermelho	Chiamata 2 - Call 2 - Anruf 2 - Appel 2 - Llamada 2 - Chamada 2
3 Arancio-Orange-Orange - Orange-Naranja-Laranja	Chiamata 3 - Call 3 - Anruf 3 - Appel 3 - Llamada 3 - Chamada 3
4 Giallo-Jellow-Gelb - Jaune-Amarillo-Amarela	Chiamata 4 - Call 4 - Anruf 4 - Appel 4 - Llamada 4 - Chamada 4

SCHEMA DI COLLEGAMENTO A UNA TASTIERA GENERICA E AL LETTORE DMRFID
WIRING DIAGRAM A GENERIC KEYPAD TO KEYBOARD CONNECTOR AND DMRFID READER
SCHALTPLAN VERBINDUNG GENERISCHE TASTATUR MIT VERBINDER KEYBOARD UND LESEGERÄT DMRFID

SCHÉMA DE RACCORDEMENT DU CLAVIER GÉNÉRIQUE AU CONNECTEUR KEYBOARD ET LECTEUR DMRFID
ESQUEMA DE CONEXIÓN DE TECLADO GENÉRICO AL CONECTOR KEYBOARD Y LECTOR DMRFID
ESQUEMA DE LIGAÇÃO DO TECLADO GENÉRICO AO CONECTOR KEYBOARD E LEITOR DMRFID

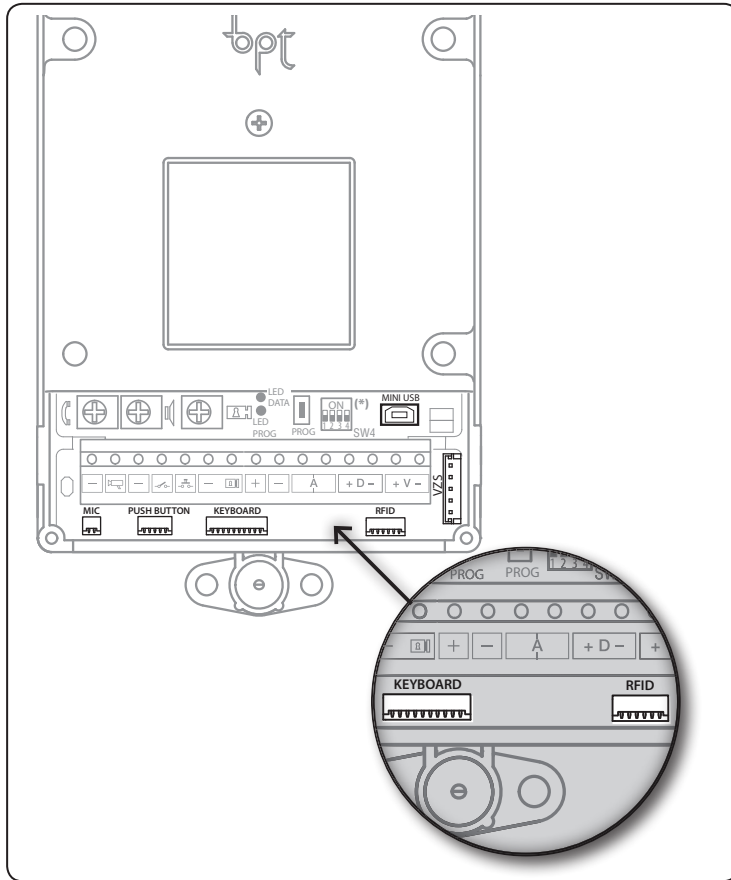

KEYBOARD

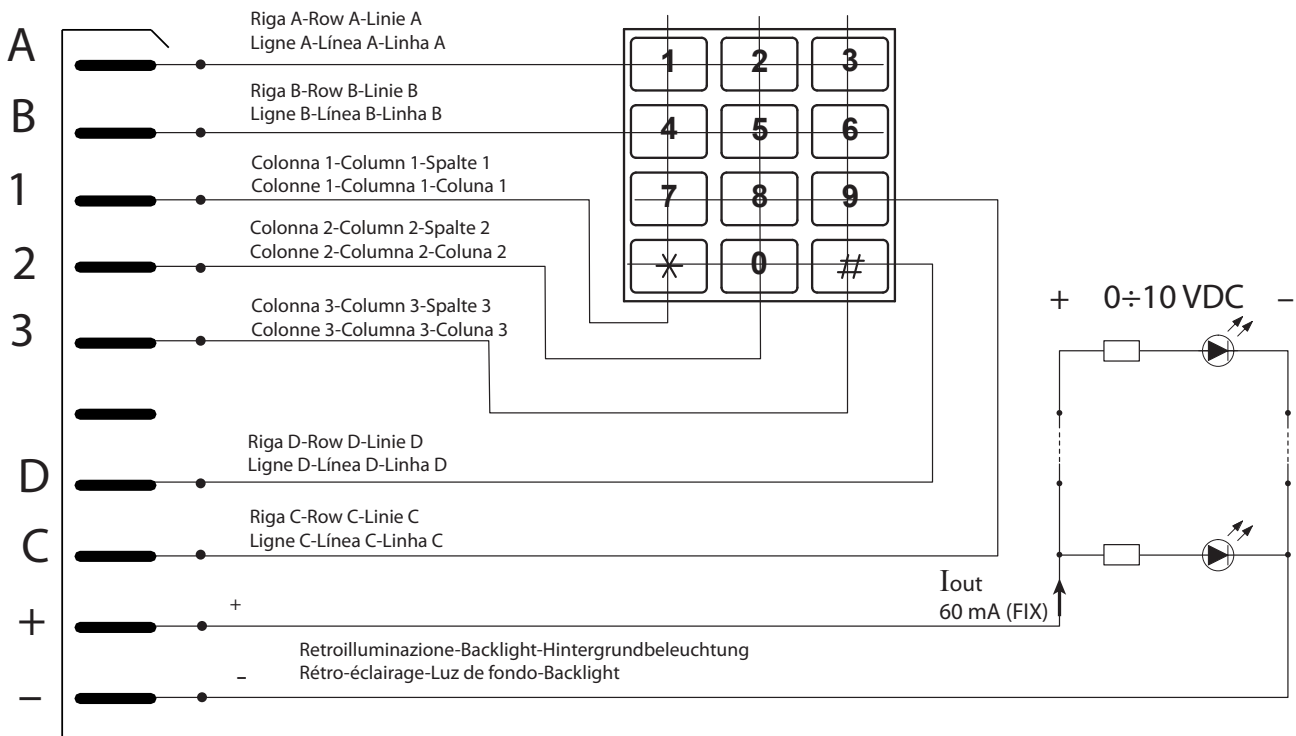

Prima programmazione con UN posto esterno Initial programming with ONE entry panel Erstprogrammierung mit EINER Außenstation

Première programmation avec UN poste extérieur Primera programación con UNA placa exterior Primeira programação com UMA placa botoneira

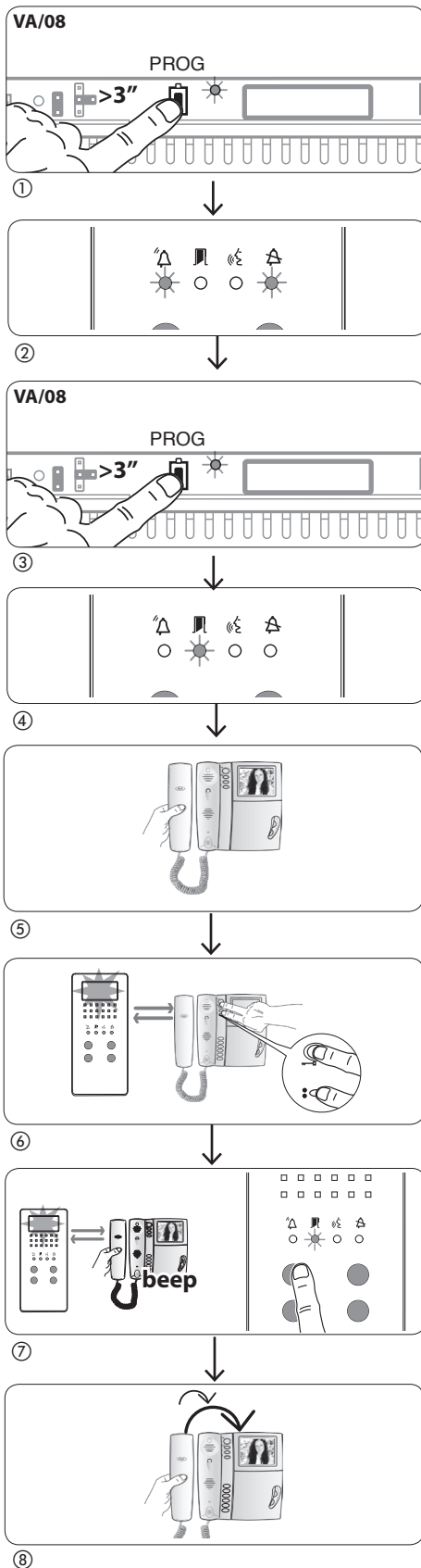

Ingresso in Programmazione. Premere il tasto PROG dell'alimentatore ① finché il led PROG si accende. L'eventuale spegnimento immediato del Led PROG segnala un malfunzionamento nelle connessioni fra alimentatore e posto esterno. Verificare le connessioni e rientrare in programmazione. I led dei posti esterni si accenderanno come illustrato in figura ②. Attendere 5 secondi alla conclusione dell'autotest. Ripetere l'operazione ③ una seconda volta. Verificare che la configurazione sui posti esterni sia quella illustrata in figura ④.

Accessing programming. Press the PROG key on the power supplier ① until the PROG LED turns on. If the PROG LED turns off suddenly, this indicates a malfunction in the connection between the power supplier and the entry panel. Check the connections and return to programming. The entry panel LEDs turn on as shown in the figure ②. Wait 5 seconds for the self-test to be completed. Repeat the operation ③ a second time. Check that the entry panel configuration is as illustrated in figure ④.

Einstieg in die Programmierung. Die Taste PRG des Netzgeräts ① drücken, bis die Led PROG aufleuchtet. Ein eventuelles sofortiges Ausschalten der Led PROG zeigt eine Störung in den Verbindungen zwischen Netzgerät und Außenstation. Die Anschlüsse prüfen und wieder in die Programmierung einsteigen. Die Leds der Außenstationen leuchten auf, wie auf der Abbildung ② dargestellt. 5 Sekunden bis zum Ende des Autotests warten. Den Vorgang ③ ein zweites Mal wiederholen. Prüfen, ob die Konfiguration an den Außenstationen, die gleiche wie in Abbildung ④ ist.

Entrée en Programmation. Appuyer sur la touche PROG de l'alimentateur ① jusqu'à ce que la led PROG s'allume. L'éventuelle extinction immédiate de la Led PROG signale un dysfonctionnement des connexions entre alimentateur et postes extérieur. Contrôler les connexions et rentrer dans programmation. Les leds des postes extérieurs s'allumeront comme illustré à la figure ②. Attendre pendant 5 secondes la conclusion de l'autotest. Répéter l'opération ③ une deuxième fois. Vérifier que la configuration sur les Postes extérieurs soit celle illustrée à la figure ④.

Entrada en la modalidad de Programación Pulse el botón PROG del alimentador ① hasta que se encienda el led PROG. Si el Led PROG se apaga inmediatamente, significa que hay algún problema de funcionamiento en las conexiones entre alimentador y placa exterior. Compruebe las conexiones y vuelva a entrar en la modalidad de programación.

Los leds de las placas exteriores se encenderán como se muestra en la figura ②. Espere 5 segundos la conclusión de la prueba automática. Repita la operación ③ una segunda vez. Compruebe que la configuración de las placas exteriores sea la mostrada en la figura ④.

Entrar na Programação Carregue na tecla PROG do alimentador ① até o led PROG se acender. O eventual apagamento imediato do Led PROG sinaliza uma anomalia no funcionamento das conexões entre o alimentador e a placa botoneira. Verifique as conexões e entre novamente na programação.

Os leds das placas botoneiras acendem-se como ilustrado na figura ②. Espere 5 segundos para a conclusão do auto teste. Repita a operação ③ outra vez. Verifique se a configuração nas Placas Botoneiras é a ilustrada na figura ④.

Programmazione dei tasti chiamata. Sollevare la cornetta (se presente) del derivato che si desidera programmare ⑤ e premere i pulsanti apriporta ed AUX2 ⑥. Premere sul posto esterno il tasto di chiamata da associare al derivato interno ⑦: seguirà un'indicazione acustica di avvenuta memorizzazione. Riappare eventualmente la cornetta ⑧ e proseguire ripetendo le stesse operazioni per tutti gli altri derivati.

Programming the call keys. Lift the receiver (if present) of the extension that you want to programme ⑤ then press the door lock release and AUX2 ⑥ buttons. On the entry panel, press the call key to associate with the internal extension ⑦: an acoustic signal will confirm that the setting was stored. Hang up the receiver again, if necessary ⑧ and continue, repeating the same operations for the other extensions.

Programmierung der Ruftasten. Den Hörer (falls vorhanden) der Innensprechstelle, die programmiert werden soll, ⑤ abnehmen und die Tasten Türöffner und AUX2 ⑥ drücken. An der Außenstation die Ruftaste drücken, die mit der Innensprechstelle ⑦ verknüpft werden soll: es folgt ein Akustiksignal zur Bestätigung der Speicherung. Eventuell den Hörer ⑧ wieder auflegen und die gleichen Schritte für alle anderen Innensprechstellen wiederholen.

Programmation des touches d'appel. Soulever le combiné (si présent) du poste que l'on souhaite programmer ⑤ et appuyer sur les boutons ouvre-porte et AUX2 ⑥. Appuyer sur le poste extérieur sur la touche d'appel à associer au poste intérieur ⑦: suivra une indication sonore de mémorisation effectuée. Raccrocher éventuellement le combiné ⑧ et continuer en répétant les mêmes opérations pour tous les autres postes.

Programación de los botones de llamada. Descuelgue el auricular (en su caso) del derivado que se desea programar ⑤ y pulse los botones abrepuerta y AUX2 ⑥. Pulse en la placa exterior el botón de llamada que se desea asociar al derivado interno ⑦: seguirá una indicación acústica para confirmar la memorización. Vuelva a colgar el auricular, en su caso, ⑧ y repita las mismas operaciones para todos los demás derivados.

Programação das teclas de chamada. Levante o auscultador (se presente) do derivado que deseja programar ⑤ e prima os botões de abertura da porta e AUX2 ⑥. Prima na placa botoneira a tecla de chamada a associar ao derivado interno ⑦: segue uma indicação acústica de memorização efectuada. Eventualmente volte a pousar o auscultador ⑧ e continue repetindo as mesmas operações para todos os outros derivados.

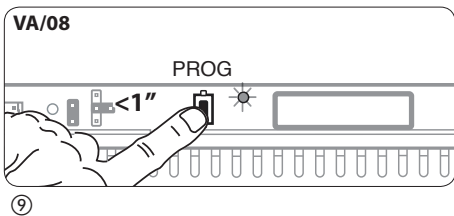

9

Uscita dalla Programmazione. Premere brevemente il tasto PROG dell'alimentatore: i led PROG e i led dei posti esterni si spengono. **NOTA.** In assenza di qualsiasi manovra, la procedura termina automaticamente dopo 30 minuti.

Exiting programming. Briefly press the PROG key on the power supplier: the PROG LED and entry panel LEDs will turn off. **NOTE.** If no action is performed, the procedure will automatically end after 30 minutes.

Ausstieg aus der Programmierung. Die Taste PROG des Netzgeräts kurz drücken: die Leds PROG und die Leds der Außenstationen schalten sich aus. **HINWEIS.** Falls keine Eingabe erfolgt, endet der Vorgang automatisch nach 30 Minuten.

Sortie de la Programmation. Appuyer de façon brève sur la touche PROG de l'alimentateur: les leds PROG et les leds des postes extérieurs s'éteignent. **NOTE.** En cas absence de toute manœuvre, la procédure s'arrête automatiquement après 30 minutes.

Salida de la modalidad de Programación. Pulse brevemente el botón PROG del alimentador: los leds PROG y los leds de las placas exteriores se apagan. **NOTA.** Si no se efectúa ninguna operación, el proceso concluye automáticamente tras 30 minutos.

Sair da Programação. Prima brevemente a tecla PROG do alimentador: os leds PROG e os leds das placas botoneiras apagam-se. **NOTA.** Na ausência de qualquer operação, o processo termina automaticamente após 30 minutos.

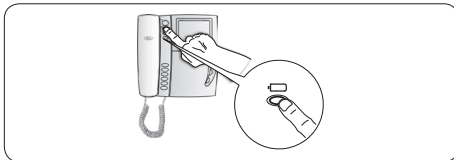

10

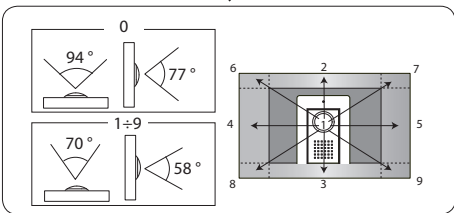

11

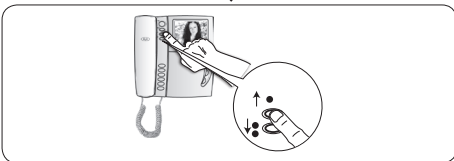

12

Programmazione della telecamera dei posti esterni. Durante la programmazione dei tasti chiamata è possibile regolare il "campo visivo" della telecamera da un qualsiasi derivato (con cornetta sollevata, se presente) premendo il tasto "Autoinserimento" 10. A partire dalla configurazione di default è possibile scorrere le successive 11 premendo il tasto AUX1 oppure tornare alle precedenti con il tasto AUX2 12: l'impostazione viene automaticamente salvata.

Programming the entry panel surveillance camera. When programming the call buttons, the camera's "visual field" can be adjusted from any extension (with the received lifted, if present), pressing the "self-connection" 10. Starting from the default configuration, it is possible to scroll the next ones 11 pressing the AUX1 key or return to the previous ones with the AUX2 key 12: the setting will be automatically saved.

Programmierung der Telekamera der Außenstationen. Während der Programmierung der Ruftasten kann der „Sichtbereich“ der Telekamera von jeder beliebigen Innensprechstelle aus (mit abgenommenem Hörer, falls vorhanden) durch Drücken der Taste "Automatische Einschaltung" 10 eingestellt werden. Von der Standardkonfiguration aus können die folgenden 11 durch Drücken der Taste AUX1 durchlaufen werden, oder es kann mit der Taste AUX2 12 zu den vorhergehenden zurückgekehrt werden: die Einstellung wird automatisch gespeichert.

Programmation de la caméra des postes extérieurs. Durant la programmation des touches d'appel il est possible de régler le "champ visuel" de la caméra depuis n'importe quel poste (avec combiné soulevé, si présent) en appuyant sur la touche "Insertion automatique" 10. À partir de la configuration de défaut, il est possible de faire défiler les successives 11 en appuyant sur la touche AUX1 ou bien de retourner aux précédentes avec la touche AUX2 12: la configuration est automatiquement sauvegardée.

Programación de la cámara de las placas exteriores. Durante la programación de los botones de llamada se puede ajustar el "campo visual" de la cámara desde cualquier derivado (con el auricular descolgado, en su caso) pulsando el botón "Autoactivación" 10. A partir de la configuración predeterminada se pueden desplazar las siguientes 11 pulsando el botón AUX1 o volver a las anteriores con el botón AUX2 12: el ajuste se guarda automáticamente.

Programação da câmara de vídeo das placas botoneiras. Durante a programação das teclas de chamada é possível regular o "campo visual" da câmara de vídeo a partir de qualquer um dos derivados (com auscultador levantado, se presente) premendo a tecla "Auto-inserção" 10. A partir da configuração de default é possível consultar as seguintes 11 premendo a tecla AUX1 ou voltar às anteriores com a tecla AUX2 12: a configuração é guardada automaticamente.

Prima programmazione con PIÙ posti esterni
Initial programming with MULTIPLE entry panels
Erstprogrammierung mit MEHREREN Außenstationen

Première programmation avec PLUSIEURS postes extérieurs
Primera programación con VARIAS placas exteriores
Primeira programação com VÁRIAS placas botoneiras

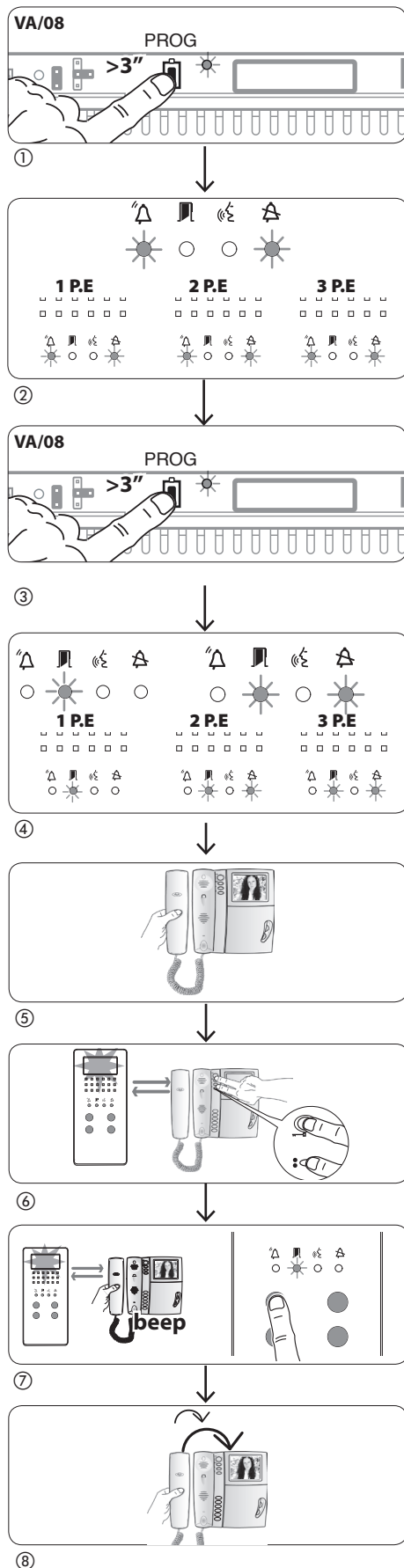

Ingresso in Programmazione. Premere il tasto PROG dell'alimentatore ① finché il led PROG si accende. L'eventuale spegnimento immediato del Led PROG segnala un malfunzionamento nelle connessioni fra alimentatore e posto esterno. Verificare le connessioni e rientrare in programmazione. I led dei posti esterni si accenderanno come illustrato in figura ②. Attendere 5 secondi la conclusione dell'autotest e proseguire come sotto indicato.

Accessing programming. Press the PROG key on the power supplier ① until the PROG LED turns on. If the PROG LED turns off suddenly, this indicates a malfunction in the connection between the power supplier and the entry panel. Check the connections and return to programming.

The entry panel LEDs turn on as shown in the figure ②. Wait 5 seconds for the self-test to be completed and then continue as described below.

Einstieg in die Programmierung. Die Taste PRG des Netzgeräts ① drücken, bis die Led PROG aufleuchtet. Ein eventuelles sofortiges Ausschalten der Led PROG zeigt eine Störung in den Verbindungen zwischen Netzgerät und Außenstation. Die Anschlüsse prüfen und wieder in die Programmierung einsteigen. Die Leds der Außenstationen leuchten auf, wie auf der Abbildung ② dargestellt. 5 Sekunden bis zum Ende des Autotests warten und danach wie folgt vorgehen.

Entrée en Programmation. Appuyer sur la touche PROG de l'alimentateur ① jusqu'à ce que la led PROG s'allume. L'éventuelle extinction immédiate de la Led PROG signale un dysfonctionnement des connexions entre alimentateur et postes extérieur. Contrôler les connexions et rentrer dans programmation.

Les leds des postes extérieurs s'allumeront comme illustré à la figure ②. Attendre pendant 5 secondes la conclusion de l'autotest et continuer comme indiqué ci-dessous.

Entrada en la modalidad de Programación Pulse el botón PROG del alimentador ① hasta que se encienda el led PROG. Si el Led PROG se apaga inmediatamente, significa que hay algún problema de funcionamiento en las conexiones entre alimentador y placa exterior. Compruebe las conexiones y vuelva a entrar en la modalidad de programación.

Los leds de las placas exteriores se encenderán como se muestra en la figura ②. Espere 5 segundos la conclusión de la prueba automática y prosiga como se indica más abajo.

Entrar na Programação Carregue na tecla PROG do alimentador ① até o led PROG se acender. O eventual apagamento imediato do Led PROG sinaliza uma anomalia no funcionamento das conexões entre o alimentador e a placa botoneira. Verifique as conexões e entre novamente na programação.

Os leds das placas botoneiras acendem-se como ilustrado na figura ②. Espere 5 segundos para a conclusão do auto teste e continue como indicado a seguir.

Programmazione dei tasti chiamata. Sollevare la cornetta (se presente) del derivato che si desidera programmare ⑤ e premere i pulsanti apriporta ed AUX2 ⑥. Premere sul posto esterno il tasto di chiamata da associare al derivato interno ⑦; seguirà un'indicazione acustica di avvenuta memorizzazione. Riappendere eventualmente la cornetta ⑧ e proseguire ripetendo le stesse operazioni per tutti gli altri derivati.

L'operazione è eseguibile solo dal posto esterno con led spento (PE1 in fig. ④): per cambiare il posto esterno da cui effettuare la programmazione delle chiamate, è necessario premere una delle prime 4 posizioni dei tasti di chiamata per almeno 3 s.

Programming the call keys. Lift the receiver (if present) of the extension that you want to programme ⑤ then press the door lock release and AUX2 ⑥ buttons. On the entry panel, press the call key to associate with the internal extension ⑦: an acoustic signal will confirm that the setting was stored. Hang up the receiver again, if necessary ⑧ and continue, repeating the same operations for the other extensions.

The operation may only be performed from the entry panel with the LED off (PE1 in fig. ④): to change the entry panel from which the call programming is performed, press one of the first 4 call key positions for at least 3s.

Programmierung der Ruftasten. Den Hörer (falls vorhanden) der Innensprechstelle, die programmiert werden soll, ⑤ abnehmen und die Tasten Türöffner und AUX2 ⑥ drücken. An der Außenstation die Ruftaste drücken, die mit der Innensprechstelle ⑦ verknüpft werden soll: es folgt ein Akustiksignal zur Bestätigung der Speicherung. Eventuell den Hörer ⑧ wieder auflegen und die gleichen Schritte für alle anderen Innensprechstellen wiederholen. Der Schritt kann nur von der Außenstation aus ausgeführt werden, deren Led ausgeschaltet ist (PE1 auf Abb. ④): um die Außenstation, von der aus die Rufprogrammierung ausgeführt werden soll, zu wechseln, muss eine der ersten 4 Positionen der Ruftasten mindestens 3s lang gedrückt werden.

Programmation des touches d'appel. Soulever le combiné (si présent) du poste que l'on souhaite programmer ⑤ et appuyer sur les boutons ouvre-porte et AUX2 ⑥. Appuyer sur le poste extérieur sur la touche d'appel à associer au poste intérieur ⑦: suivra une indication sonore de mémorisation effectuée. Raccrocher éventuellement le combiné ⑧ et continuer en répétant les mêmes opérations pour tous les autres postes.

L'opération ne peut être effectuée que depuis le poste extérieur avec led éteinte (PE1 sur fig. ④): pour changer le poste extérieur depuis lequel effectuer la programmation des appels, il est nécessaire d'appuyer sur une des premières 4 positions des touches d'appel pendant au moins 3s.

Programación de los botones de llamada. Descuelgue el auricular (en su caso) del derivado que se desea programar ⑤ y pulse los botones abrepuerta y AUX2 ⑥. Pulse en la placa exterior el botón de llamada que se desea asociar al derivado interno ⑦; seguirá una indicación acústica para confirmar la memorización. Vuelva a colgar el auricular ⑧, en su caso, y repita las mismas operaciones para todos los demás derivados.

La operación solo puede realizarse desde la placa exterior con el led apagado (PE1 en la fig. ④): para cambiar la placa exterior desde la que efectuar la programación de las llamadas, es necesario pulsar una de las 4 primeras posiciones de los botones de llamada durante al menos 3 segundos.

Programação das teclas de chamada. Levante o auscultador (se presente) do derivado que deseja programar ⑤ e prima os botões de abertura da porta e AUX2 ⑥. Prima na placa botoneira a tecla de chamada a associar ao derivado interno ⑦: segue uma indicação acústica de memorização efectuada. Eventualmente volte a pousar o auscultador ⑧ e continue repetindo as mesmas operações para todos os outros derivados.

A operação só pode ser efectuada com a placa botoneira com o led apagado (PE1 na fig. ④): para mudar a placa botoneira com a qual efectuar a programação das chamadas, é necessário premer uma das primeiras 4 posições das teclas de chamada durante pelo menos 3 seg.

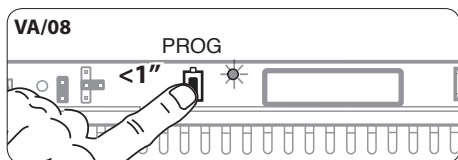

⑨

Uscita dalla Programmazione. Premere brevemente il tasto PROG dell'alimentatore: i led PROG e i led dei posti esterni si spengono. NOTA. In assenza di qualsiasi manovra, la procedura termina automaticamente dopo 30 minuti.

Exiting programming. Briefly press the PROG key on the power supplier: the PROG LED and entry panel LEDs will turn off. NOTE. If no action is performed, the procedure will automatically end after 30 minutes.

Ausstieg aus der Programmierung. Die Taste PROG des Netzgeräts kurz drücken: die Leds PROG und die Leds der Außenstationen schalten sich aus. HINWEIS. Falls keine Eingabe erfolgt, endet der Vorgang automatisch nach 30 Minuten.

Sortie de la Programmation. Appuyer de façon brève sur la touche PROG de l'alimentateur: les leds PROG et les leds des postes extérieurs s'éteignent. NOTE. En cas absence de toute manœuvre, la procédure s'arrête automatiquement après 30 minutes.

Salida de la modalidad de Programación. Pulse brevemente el botón PROG del alimentador: los leds PROG y los leds de las placas exteriores se apagan. NOTA. Si no se efectúa ninguna operación, el proceso concluye automáticamente tras 30 minutos.

Sair da Programação. Prima brevemente a tecla PROG do alimentador: os leds PROG e os leds das placas botoneiras apagam-se. NOTA. Na ausência de qualquer operação, o processo termina automaticamente após 30 minutos.

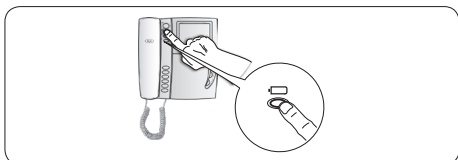

⑩

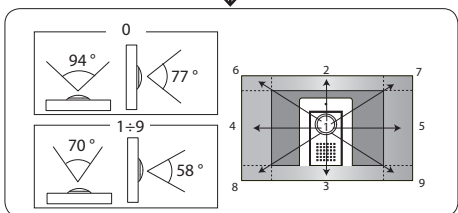

⑪

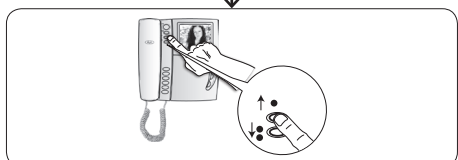

⑫

Programmazione della telecamera dei posti esterni. Durante la programmazione dei tasti chiamata è possibile regolare il "campo visivo" della telecamera da un qualsiasi derivato (con cornetta sollevata, se presente) premendo il tasto "Autoinserimento" ⑩. A partire dalla configurazione di default è possibile scorrere le successive ⑪ premendo il tasto AUX1 oppure tornare alle precedenti con il tasto AUX2 ⑫: l'impostazione viene automaticamente salvata. Per passare alla programmazione del "campo visivo" degli altri posti esterni, premere nuovamente "autoinserimento" ⑩.

Programming the entry panel surveillance camera. When programming the call buttons, the camera's "visual field" can be adjusted from any extension (with the receiver lifted, if present), pressing the "self-connection" key ⑩. Starting from the default configuration, it is possible to scroll the next ones ⑪ pressing the AUX1 key or return to the previous ones with the AUX2 key: the setting will be automatically saved. To continue with "visual field" programming for the other entry terminals, press "self connection" ⑩.

Programmierung der Telekamera der Außenstationen. Während der Programmierung der Ruf Tasten kann der „Sichtbereich“ der Telekamera von jeder beliebigen Innensprechstelle aus (mit abgenommenem Hörer, falls vorhanden) durch Drücken der Taste "Automatische Einschaltung" eingestellt werden ⑩. Von der Standardkonfiguration aus können die folgenden ⑪ durch Drücken der Taste AUX1 durchlaufen werden, oder es kann mit der Taste AUX2 ⑫ zu den vorhergehenden zurückgekehrt werden: die Einstellung wird automatisch gespeichert. Um zur Programmierung des „Sichtbereichs“ der anderen Außenstationen überzugehen, erneut "automatische Einschaltung" drücken ⑩.

Programmation de la caméra des postes extérieurs. Durant la programmation des touches d'appel il est possible de régler le "champ visuel" de la caméra depuis n'importe quel poste (avec combiné soulevé, si présent) en appuyant sur la touche "Insertion automatique" ⑩. À partir de la configuration de défaut, il est possible de faire défiler les successives ⑪ en appuyant sur la touche AUX1 ou bien de retourner aux précédentes avec la touche AUX2 ⑫: la configuration est automatiquement sauvegardée. Pour passer à la programmation du "champ visuel" des autres postes extérieurs, appuyer de nouveau sur "insertion automatique" ⑩.

Programación de la cámara de las placas exteriores. Durante la programación de los botones de llamada se puede ajustar el "campo visual" de la cámara desde cualquier derivado (con el auricular descolgado, en su caso) pulsando el botón "Autoactivación" ⑩. A partir de la configuración predeterminada se pueden desplazar las siguientes ⑪ pulsando el botón AUX1 o volver a las anteriores con el botón AUX2 ⑫: el ajuste se guarda automáticamente. Para pasar a la programación del "campo visual" de las demás placas exteriores, vuelva a pulsar "autoactivación" ⑩.

Programação da câmara de vídeo das placas botoneiras. Durante a programação das teclas de chamada é possível regular o "campo visual" da câmara de vídeo a partir de qualquer um dos derivados (com auscultador levantado, se presente) premendo a tecla "Auto-inserção" ⑩. A partir da configuração de default é possível consultar as seguintes ⑪ premendo a tecla AUX1 ou voltar às anteriores com a tecla AUX2 ⑫: a configuração é guardada automaticamente. Para passar à programação do "campo visual" das outras placas botoneiras, prima novamente "auto-inserção" ⑩.

Procedura di Riprogrammazione Reprogramming procedure Neuprogrammierung

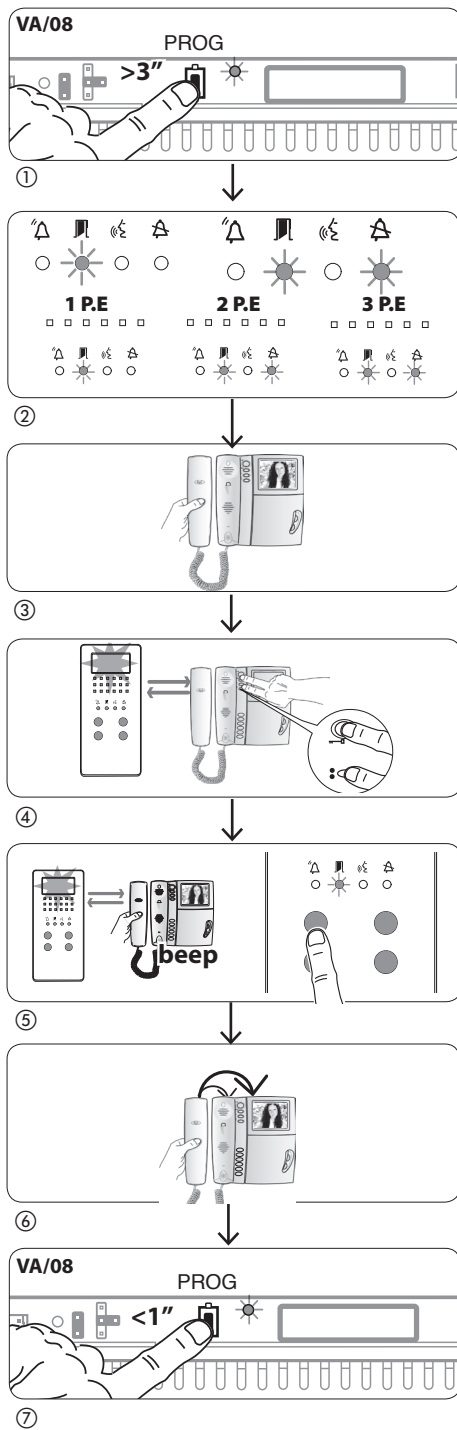

Programmazione della telecamera dei posti esterni. Durante la programmazione dei tasti chiamata è possibile regolare il "campo visivo" della telecamera con le modalità già illustrate.

Programming the entry panel camera. When programming the call buttons, the camera's "visual field" can be adjusted as previously described.

Programmierung der Telekamera der Außenstationen. Während der Programmierung der Ruftasten kann der „Sichtbereich“ der Telekamera auf die bereits beschriebene Weise eingestellt werden.

Programmation de la caméra des postes extérieurs. Durant la programmation des touches d'appel, il est possible de régler le "champ visuel" de la caméra selon les modalités déjà illustrées.

Programación de la cámara de las placas exteriores. Durante la programación de los botones de llamada se puede ajustar el "campo visual" de la cámara, de la manera explicada anteriormente.

Programação da câmara de vídeo das placas botoneiras Durante a programação das teclas de chamada é possível regular o "campo visual" da câmara de vídeo das formas já ilustradas.

Procédure de Reprogrammation Procedimiento de Reprogramación Processo de Reprogramação

Ingresso in Programmazione. Premere il tasto PROG dell'alimentatore ① finché il led PROG si accende. I led dei posti esterni si accenderanno come illustrato in figura ② e proseguire come sotto indicato.

Accessing programming. Press the PROG key on the power supplier ① until the PROG LED turns on. The entry panel LEDs turn on as shown in the figure ② and then continue as described below.

Einstieg in die Programmierung. Die Taste PRG des Netzgeräts ① drücken, bis die Led PROG aufleuchtet. Die Leds der Außenstationen leuchten auf, wie auf der Abbildung ② dargestellt und danach wie folgt vorgehen.

Entrée en Programmation. Appuyer sur la touche PROG de l'alimentateur ① jusqu'à ce que la led PROG s'allume. Les leds des postes extérieurs s'allumeront comme illustré à la figure ② et continuer comme indiqué ci-dessous.

Entrada en la modalidad de Programación Pulse el botón PROG del alimentador ① hasta que se encienda el led PROG. Los leds de las placas exteriores se encenderán como se muestra en la figura ② y prosiga como se indica más abajo.

Entrar na Programação Carregue na tecla PROG do alimentador ① até o led PROG se acender. Os leds das placas botoneiras acendem-se como ilustrado na figura ② e continue como indicado a seguir.

Programmazione dei tasti chiamata. Sollevare la cornetta (se presente) del derivato che si desidera programmare ③ e premere i pulsanti apropiata ed AUX2 ④. Premere sul posto esterno il tasto di chiamata da associare al derivato interno ⑤; seguirà un'indicazione acustica di avvenuta memorizzazione. Riappare eventualmente la cornetta ⑥ e proseguire ripetendo le stesse operazioni per tutti gli altri derivati. L'operazione è eseguibile solo dal posto esterno con led spento (PE1 in ②); per cambiare il posto esterno da cui effettuare la programmazione chiamata, è necessario premere una delle prime 4 posizioni dei tasti di chiamata per almeno 3s..

Programming the call keys. Lift the receiver (if present) of the extension that you want to programme ③ then press the door lock release and AUX2 ④ buttons. On the entry panel, press the call key to be associated with the internal extension ⑤; an acoustic signal will confirm that the setting is stored. Hang up the receiver again, if necessary ⑥ and continue, repeating the same operations for the other extensions. The operation may only be performed from the entry panel with the LED off (PE1 in ②): to change the entry panel from which call programming is performed, press one of the first 4 call key positions for at least 3s.

Programmierung der Ruftasten. Den Hörer (falls vorhanden) der Innensprechstelle, die programmiert werden soll, ③ abnehmen und die Tasten Türöffner und AUX2 ④ drücken. An der Außenstation die Ruftaste drücken, die mit der Innensprechstelle ⑤ verknüpft werden soll: es folgt ein Akustiksignal zur Bestätigung der Speicherung. Eventuell den Hörer ⑥ wieder auflegen und die gleichen Schritte für alle anderen Innensprechstellen wiederholen. Der Schritt kann nur von der Außenstation aus ausgeführt werden, deren Led ausgeschaltet ist (PE1 auf ②): um die Außenstation, von der aus die Rufprogrammierung ausgeführt werden soll, zu wechseln, muss eine der ersten 4 Positionen der Ruftasten mindestens 3s lang gedrückt werden.

Programmation des touches d'appel. Soulever le combiné (si présent) du poste que l'on souhaite programmer ③ et appuyer sur les boutons ouvre-porte et AUX2 ④. Appuyer sur le poste extérieur sur la touche d'appel à associer au poste intérieur ⑤; suivra une indication sonore de mémorisation effectuée. Raccrocher éventuellement le combiné ⑥ et continuer en répétant les mêmes opérations pour tous les autres postes. L'opération ne peut être effectuée que depuis le poste extérieur avec led éteinte (PE1 sur ②); pour changer le poste extérieur depuis lequel effectuer la programmation des appels, il est nécessaire d'appuyer sur une des premières 4 positions des touches d'appel pendant au moins 3s.

Programación de los botones de llamada. Descuelgue el auricular (en su caso) del derivado que se desea programar ③ y pulse los botones abrepuerta y AUX2 ④. Pulse en la placa exterior el botón de llamada que se desea asociar al derivado interno ⑤; seguirá una indicación acústica para confirmar la memorización. Vuelva a colgar el auricular ⑥, en su caso, y repita las mismas operaciones para todos los demás derivados. La operación solo puede realizarse desde la placa exterior con el led apagado (PE1 en ②); para cambiar la placa exterior desde la que efectuar la programación de las llamadas, es necesario pulsar una de las 4 primeras posiciones de los botones de llamada durante al menos 3 segundos.

Programação das teclas de chamada. Levante o auscultador (se presente) do derivado que deseja programar ③ e prima os botões de abertura da porta e AUX2 ④. Prima na placa botoneira a tecla de chamada a associar ao derivado interno ⑤; segue uma indicação acústica de memorização efectuada. Eventualmente volte a pousar o auscultador ⑥ e continue repetindo as mesmas operações para todos os outros derivados. A operação só pode ser efectuada com a placa botoneira com o led apagado (PE1 na ②); para mudar a placa botoneira com a qual efectuar a programação das chamadas, é necessário premer uma das primeiras 4 posições das teclas de chamada durante pelo menos 3 seg.

Uscita dalla Programmazione. Premere brevemente il tasto PROG dell'alimentatore: i led PROG e i led dei posti esterni si spengono. In assenza di qualsiasi manovra, la procedura termina automaticamente dopo 30 minuti.

Exiting programming. Briefly press the PROG key on the power supplier: the PROG LED and entry panel LEDs will turn off. If no action is performed, the procedure will end automatically after 30 minutes.

Ausstieg aus der Programmierung. Die Taste PROG des Netzgeräts kurz drücken: die Leds PROG und die Leds der Außenstationen schalten sich aus. Falls keine Eingabe erfolgt, endet der Vorgang automatisch nach 30 Minuten.

Sortie de la Programmation. Appuyer de façon brève sur la touche PROG de l'alimentateur: les leds PROG et les leds des postes extérieurs s'éteignent. En cas d'absence de toute manœuvre, la procédure s'arrête automatiquement après 30 minutes.

Salida de la modalidad de Programación. Pulse brevemente el botón PROG del alimentador: los leds PROG y los leds de las placas exteriores se apagan. Si no se efectúa ninguna operación, el proceso concluye automáticamente tras 30 minutos.

Sair da Programação. Prima brevemente a tecla PROG do alimentador: os leds PROG e os leds das placas botoneiras apagam-se. Na ausência de qualquer operação, o processo termina automaticamente após 30 minutos.



L'acquisizione delle modifiche, in caso di aggiunta, sostituzione o rimozione di un posto esterno, avviene entrando nella fase di "autotest" ①-② di pagina 16. Per memorizzare le modifiche entrare nella fase "Programmazione dei tasti di chiamata".

When adding, replacing or removing an entry panel, the acquisition of the modifications is done during the 'Auto Test' stage (figure ①-② page 16) and they will be recorded during the 'Programming call key' stage.

Die Erfassung von Änderungen, wenn eine Außenstation ergänzt, ausgetauscht oder entfernt wird, erfolgt, indem die Phase „Autotest“ ①-② auf Seite 16 aktiviert wird. Zur Speicherung der Änderungen die Phase „Programmierung der Ruftasten“ aktivieren.

L'acquisition des modifications, en cas d'ajout, remplacement ou élimination d'un poste externe, s'effectue en entrant dans la phase "d'autotest" ①-② page 16. Pour mémoriser les modifications, entrer dans la phase "Programmation des touches d'appel".

La adquisición de los cambios, en caso de añadido, sustitución o eliminación de una placa exterior, se realiza entrando en la fase de "autotest" ①-② de la página 16. Para memorizar los cambios entre en la fase "Programación de los botones de llamada".

A confirmação das modificações, em caso de acrescento, substituição ou remoção de um posto externo, ocorre entrando na fase de "auto-test" 1-2 da página 16. Para memorizar as modificações, entre na fase "Programação das teclas de chamada".

Programmazione con tastiera Programming with keypad

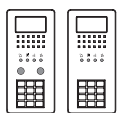

- Per questo tipo di configurazioni dei Posti esterni fare riferimento alle procedure precedentemente descritte.
- For this type of entry panel configuration, refer to the previously described procedures.
- Für diese Konfigurationsarten der Außenstationen siehe zuvor beschriebene Abläufe.
- Pour ce type de configuration des Postes extérieurs, se référer aux procédures précédemment décrites.
- Para este tipo de configuración de las placas exteriores, consulte los procedimientos antes descritos.
- Para este tipo de configuração das Placas Botoneiras consulte os procedimentos descritos anteriormente.

Programmierung mit Tastatur Programmation avec clavier

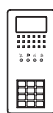

- Per questo tipo di configurazioni dei Posti esterni fare riferimento alle procedure di seguito descritte.
- For this type of entry panel configuration, refer to the procedures described below.
- Für diese Konfigurationsarten der Außenstationen siehe nachfolgend beschriebene Abläufe.
- Pour ce type de configuration des Postes extérieurs, se référer aux procédures décrites ci-dessous.
- Para este tipo de configuración de las placas exteriores, consulte los procedimientos descritos a continuación.
- Para este tipo de configuração das Placas Botoneiras consulte os procedimentos descritos a seguir.

Programación con teclado Programação com teclado

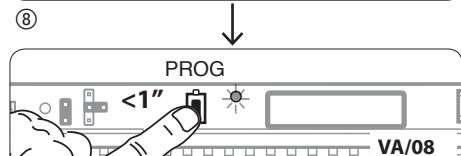
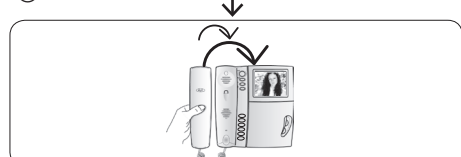
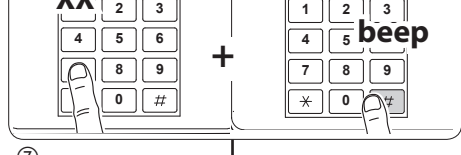
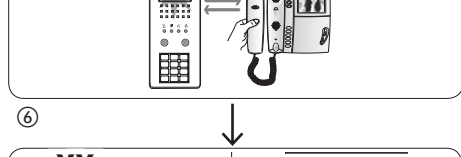
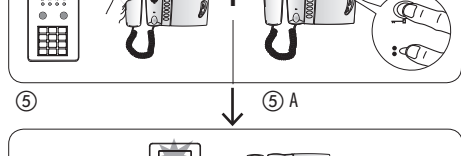
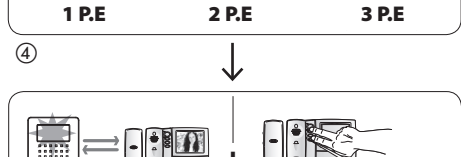
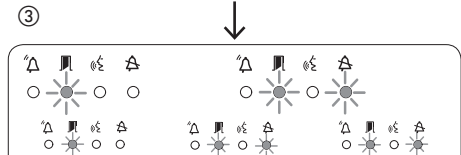
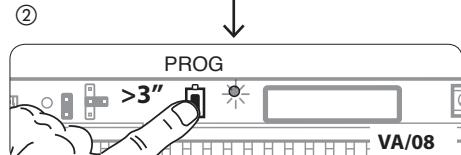
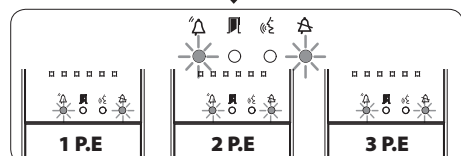
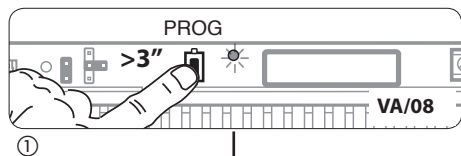

Ingresso in Programmazione. Premere il tasto PROG dell'alimentatore per più di 3 secondi ①. I led dei posti esterni si accenderanno come illustrato in figura ②. L'eventuale spegnimento immediato del Led PROG segnala un malfunzionamento nelle connessioni fra alimentatore e posto esterno. Verificare le connessioni e rientrare in programmazione. Attendere 5 secondi la conclusione dell'autotest e proseguire come sotto indicato. Ripetere l'operazione ③ una seconda volta. Verificare che la configurazione sui Posti esterni sia quella illustrata in figura ④.

Accessing programming. Press the PROG key on the power supplier for more than 3 seconds ①. The entry panel LEDs turn on as shown in the figure ②. If the PROG LED turns off suddenly, this indicates a malfunction in the connection between the power supplier and the entry panel. Check the connections and return to programming. Wait 5 seconds for the self-test to be completed and then continue as described below. Repeat the operation ③ a second time. Check that the entry panel configuration is as illustrated in figure ④.

Einstieg in die Programmierung. Die Taste PROG des Netzgeräts länger als 3 Sekunden drücken ①. Die Leds der Außenstationen leuchten auf, wie auf der Abbildung ② dargestellt. Ein eventuelles sofortiges Ausschalten der Led PROG zeigt eine Störung in den Verbindungen zwischen Netzgerät und Außenstation. Die Anschlüsse prüfen und wieder in die Programmierung einsteigen. 5 Sekunden bis zum Ende des Autotests warten und danach wie folgt vorgehen. Den Vorgang ③ ein zweites Mal wiederholen. Prüfen, ob die Konfiguration an den Außenstationen, die gleiche wie in Abbildung ④ ist.

Entrée en Programmation. Appuyer sur la touche PROG de l'alimentateur pendant plus de 3 secondes ①. Les leds des postes extérieurs s'allumeront comme illustré à la figure ②. L'éventuelle extinction immédiate de la Led PROG signale un dysfonctionnement des connexions entre alimentateur et postes extérieurs. Contrôler les connexions et rentrer dans programmation. Attendre pendant 5 secondes la conclusion de l'autotest et continuer comme indiqué ci-dessous. Répéter l'opération ③ une deuxième fois. vérifier que la configuration sur les Postes extérieurs soit celle illustrée à la figure ④.

Entrada en la modalidad de Programación Pulse el botón PROG del alimentador durante más de 3 segundos ①. Los leds de las placas exteriores se encenderán como se muestra en la figura ②. Si el Led PROG se apaga inmediatamente, significa que hay algún problema de funcionamiento en las conexiones entre alimentador y placa exterior. Compruebe las conexiones y vuelva a entrar en la modalidad de programación. Espere 5 segundos la conclusión de la prueba automática y prosiga como se indica más abajo. Repita la operación ③ una segunda vez. Compruebe que la configuración de las placas exteriores sea la mostrada en la figura ④.

Entrada em Programação. Carregue na tecla PROG do alimentador durante mais de 3 segundos ①. Os leds das placas botoneiras acendem-se como ilustrado na figura ②. O eventual apagamento imediato do Led PROG sinaliza uma anomalia no funcionamento das conexões entre o alimentador e a placa botoneira. Verifique as conexões e entre novamente na programação. Espere 5 segundos para a conclusão do auto teste e continue como indicado a seguir. Repita a operação ③ outra vez. Verifique se a configuração nas Placas Botoneiras é a ilustrada na figura ④.

Programmazione dei codici chiamata. Sollevare la cornetta (se presente) del derivato che si desidera programmare ⑤ e premere i pulsanti apriporta \rightarrow e AUX2 \bullet 5A. Digitare il codice di chiamata del gruppo (da 1 a 99) seguito dal tasto # ⑦ per associare il codice di chiamata al derivato interno. Riappare eventualmente la cornetta ⑧ e proseguire ripetendo le stesse operazioni per tutti gli altri derivati. L'operazione è eseguibile solo dal posto esterno con led \triangle spento (PE1 in ④): per cambiare il posto esterno da cui effettuare la programmazione chiamare, è necessario premere il tasto 1 seguito dal tasto #.

Programming the call codes. Lift the receiver (if present) of the extension that you want to programme ⑤ then press the door lock release \rightarrow and AUX2 \bullet 5A buttons. Enter the call code for the group (1 to 99) and then press # ⑦ to associate the code key with the internal extension. Hang up the receiver again, if necessary ⑧ and continue, repeating the same operations for the other extensions. The operation may only be performed from the entry panel with the LED \triangle off (PE1 in ④): to change the entry panel from which call programming press key 1 followed by key #.

Programmierung der Rufcode. Den Hörer (falls vorhanden) der Innensprechstelle, die programmiert werden soll, ⑤ abnehmen und die Tasten Türöffner \rightarrow und AUX2 \bullet 5A drücken. Den Rufcode der Gruppe (von 1 bis 99), gefolgt von der Taste # ⑦ eingeben, um die Rufcode mit der Innensprechstelle zu verknüpfen. Eventuell den Hörer ⑧ wieder auflegen und die gleichen Schritte für alle anderen Innensprechstellen wiederholen. Der Schritt kann nur von der Außenstation aus ausgeführt werden, deren Led \triangle ausgeschaltet ist (PE1 auf ④): um die Außenstation, von der aus die Rufprogrammierung die Taste 1 und danach die Taste #.

Programmation des codes d'appel. Soulever le combiné (si présent) du poste que l'on souhaite programmer ⑤ et appuyer sur les boutons ouvre-porte \rightarrow et AUX2 \bullet 5A. Taper le code d'appel (de 1 à 99) du groupe suivi de la touche # ⑦ pour associer le codes d'appel au dérivé interne. Raccrocher éventuellement le combiné ⑧ et continuer en répétant les mêmes opérations pour tous les autres postes. L'opération ne peut être effectuée que depuis le poste extérieur avec led \triangle éteint (PE1 sur ④): pour changer le poste extérieur depuis lequel effectuer la programmation des appels, il est nécessaire d'appuyer sur la touche 1 puis sur la touche #.

Programación de los códigos de llamada. Descuelgue el auricular (en su caso) del derivado que se desea programar ⑤ y pulse los botones abrepuerta \rightarrow y AUX2 \bullet 5A. Introduzca el código de llamada (1 y 99) del grupo y pulse el botón # ⑦ para asociar el códigos de llamada al derivado interno. Vuelva a colgar el auricular ⑧, en su caso, y repita las mismas operaciones para todos los demás derivados. La operación solo puede realizarse desde la placa exterior con el led \triangle apagado (PE1 en ④): para cambiar la placa exterior desde la que efectuar la programación de las llamadas pulse el botón 1 seguido por el botón #.

Programação das códigos de chamada. Levante o auscultador (se presente) do derivado que deseja programar ⑤ e prima os botões de abertura da porta \rightarrow e AUX2 \bullet 5A. Digite o código de chamada (desde 1 até 99) do grupo seguido da tecla # ⑦ para associar a códigos de chamada ao derivado interno. Eventualmente volte a pousar o auscultador ⑧ e continue repetindo as mesmas operações para todos os outros derivados. A operação só pode ser efectuada com a placa botoneira com o led \triangle apagado (PE1 na ④): para mudar a placa botoneira com a qual efectuar a programação das chamadas aperte a tecla 1 seguida da tecla #.

Uscita dalla Programmazione. Premere brevemente il tasto PROG dell'alimentatore ⑨; i led PROG e i led dei posti esterni si spengono. NOTA. In assenza di qualsiasi manovra, la procedura termina automaticamente dopo 30 minuti.

Exiting programming. Briefly press the PROG key on the power supplier ⑨: the PROG LED and entry panel LEDs will turn off. NOTE. If no action is performed, the procedure will automatically end after 30 minutes.

Ausstieg aus der Programmierung. Die Taste PROG des Netzgeräts kurz drücken ⑨: die Leds PROG und die Leds der Außenstationen schalten sich aus. HINWEIS. Falls keine Eingabe erfolgt, endet der Vorgang automatisch nach 30 Minuten.

Sortie de la Programmation. Appuyer de façon brève sur la touche PROG de l'alimentateur ⑨: les leds PROG et les leds des postes extérieurs s'éteignent. NOTE. En cas absence de toute manœuvre, la procédure s'arrête automatiquement après 30 minutes.

Salida de la modalidad de Programación. Pulse brevemente el botón PROG del alimentador ⑨: los leds PROG y los leds de las placas exteriores se apagan. NOTA. Si no se efectúa ninguna operación, el proceso concluye automáticamente tras 30 minutos.

Sair da Programação. Prima brevemente a tecla PROG do alimentador ⑨: os leds PROG e os leds das placas botoneiras apagam-se. NOTA. Na ausência de qualquer operação, o processo termina automaticamente após 30 minutos.

Inserimento Codici e Tag Code and Tag entry Code- und Tageingabe

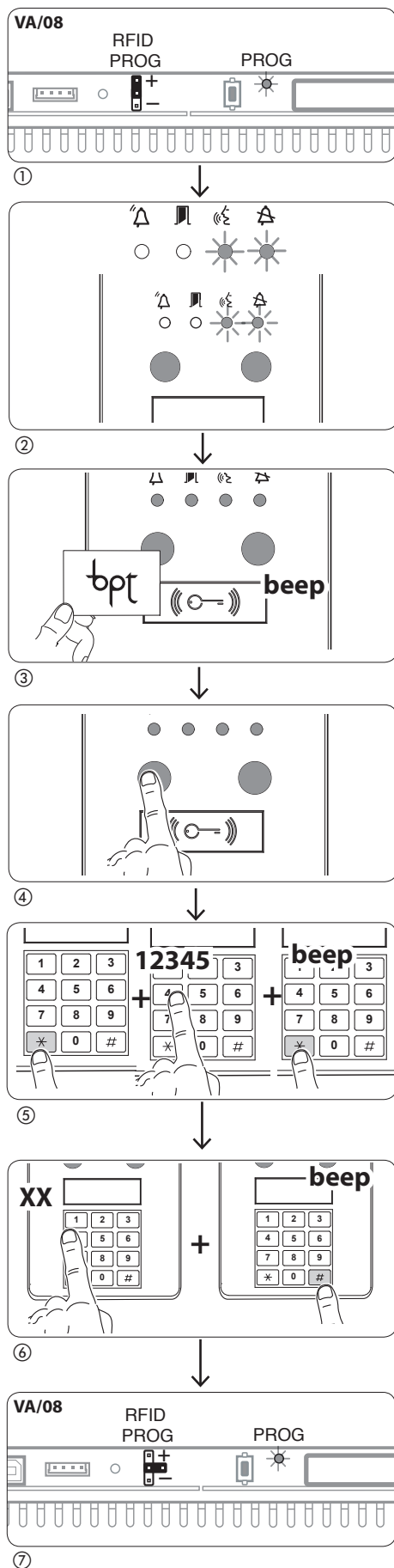

Insertion des Codes et Tag Adición de Códigos y Etiquetas Introdução Códigos e Tags

- Posizionare il jumper RFID PROG dell'alimentatore in posizione "+" ①: il Led PROG dell'alimentatore lampeggerà lentamente come anche i led di segnalazione con la configurazione di fig. ②. L'eventuale spegnimento immediato dei Led segnala un malfunzionamento nelle connessioni fra alimentatore e posto esterno. Verificare le connessioni e rientrare in programmazione.

- Place the power supplier RFID PROG jumper in position "+" ①: the power supplier PROG LED will flash slowly as will also the signalling LEDs with the configuration in fig. ②. If the LEDs turn off suddenly, this indicates a malfunction in the connection between the power supplier and the entry panel. Check the connections and return to programming.

- Den Verbindungsdraht RFID PROG des Netzgeräts in die Position "+" ① bringen: die Led PROG des Netzgeräts blinken langsam, wie auch die Anzeigeleds mit der Konfiguration der Abb. ②. Ein eventuelles sofortiges Ausschalten der Leds zeigt eine Störung in den Verbindungen zwischen Netzgerät und Außenstation. Die Anschlüsse prüfen und wieder in die Programmierung einsteigen.

- Positionner le jumper RFID PROG de l'alimentateur en position "+" ①: la Led PROG de l'alimentateur clignotera lentement tout comme les leds de signalisation avec la configuration de fig. ②. L'éventuelle extinction immédiate des Leds signale un dysfonctionnement des connexions entre alimentateur et postes extérieurs. Contrôler les connexions et rentrer dans programmation.

- Coloque el jumper RFID PROG del alimentador en su posición "+" ①: el led PROG del alimentador parpadeará lentamente, al igual que los leds de indicación con la configuración de la fig. ②. Si los leds se apagan inmediatamente, significa que hay algún problema de funcionamiento en las conexiones entre alimentador y placa exterior. Compruebe las conexiones y vuelva a entrar en la modalidad de programación.

- Coloque o jumper RFID PROG do alimentador na posição "+" ①: o Led PROG do alimentador piscará lentamente tal como os leds de sinalização com a configuração de fig. ②. O eventual apagamento imediato dos Leds sinaliza uma anomalia no funcionamento das conexões entre o alimentador e a placa botoneira. Verifique as conexões e entre novamente na programação.

Badge

Avvicinare un badge/tag al reader di una qualsiasi targa già indirizzata ③ e, dopo il tono di conferma, premere il tasto (gruppo) al quale deve essere assegnato il codice ④. Se si eccede il numero massimo previsto ⑤ per ciascun gruppo verrà generato un tono di errore.

Badge

Move a badge/tag near any entry panel reader that has already been addressed ③ and, after the confirmation tone, press the key (group) to which the code should be assigned ④. If the maximum permitted number is exceeded ⑤ for each group, an error tone will be generated.

Magnetkarte

Eine Magnetkarte /Tag an das Lesegerät eines beliebigen bereits adressierten Tableaus ③ annähern, und nach dem Bestätigungston die Taste (Gruppe) drücken, der der Code ④ zugewiesen werden soll. Wenn die für jede Gruppe vorgesehene Maximalzahl ⑤ überschritten wird, ertönt ein Fehlerlon.

Badge

Approcher un badge/tag au reader d'une platine déjà adressée ③ et, après la tonalité de confirmation, appuyer sur la touche (groupe) à laquelle doit être assigné le code ④. Si on excède le nombre maximal prévu ⑤ pour chaque groupe sera générée une tonalité d'erreur.

Tarjeta de identificación

Acerca una tarjeta de identificación/etiqueta al lector de cualquier placa ya direccionada ③ y, tras el tono de confirmación, pulse el botón (grupo) al que se debe asignar el código ④. Si se supera el número máximo previsto ⑤ se generará un tono de error por cada grupo.

Badge

Aproxime um badge/tag ao reader de qualquer uma das placas já endereçadas ③ e, após o tom de confirmação, prima a tecla (grupo) à qual deve ser atribuído o código ④. Se exceder o número máximo previsto ⑤ para cada grupo é originado um tom de erro.

Codici

Premere * inserire il codice di accesso (4-8 cifre) seguito dal tasto * sulla tastiera di una qualsiasi targa già indirizzata ⑤ e, dopo il beep di conferma, digitare il codice chiamato del gruppo seguito dal tasto # ⑥ (o premere il tasto del gruppo). Se si eccede il numero massimo previsto ⑤ per ciascun gruppo verrà generato un tono di errore.

Codes

Press * enter the access code (4-8 digits) followed by the key * on the keyboard of any already addressed entry panel ⑤ and, after the confirmation beep, enter the call code for the group and then press # ⑥ (or press the group key). If the maximum permitted number for each group is exceeded ⑤, an error tone will be generated.

Codes

* drücken, den Zugriffscode eingeben (4-8 Ziffern), danach die Taste * eines bereits adressierten Tableaus ⑤ auf dem Tastenfeld drücken und nach dem Piepton der Bestätigung, den Rufcode der Gruppe gefolgt von der Taste # ⑥ eingeben (oder die Taste der Gruppe drücken). Wenn die maximal vorgesehene Zahl ⑤ pro Gruppe überschritten wird, ertönt ein Fehlerlon.

Codes

Appuyer sur * saisir le code d'accès (4-8 chiffres) suivi de la touche * sur le clavier d'une quelconque platine déjà adressée ⑤ et, après le beep de confirmation, saisir le code du groupe suivi de la touche # ⑥ (ou appuyer sur la touche du groupe). Si on excède le nombre maximal prévu ⑤ pour chaque groupe sera générée une tonalité d'erreur.

Códigos

Pulse *, introduzca el código de acceso (4-8 cifras) y pulse el botón * en el teclado de cualquier placa ya direccionada ⑤; tras el beep de confirmación, introduzca el código de llamada del grupo y pulse el botón # ⑥ (o pulse el botón del grupo). Si se supera el número máximo previsto ⑤ se generará un tono de error por cada grupo.

Códigos

Prima * insira o código de acesso (4-8 cifras) seguido da tecla * do teclado de uma qualquer placa já endereçada ⑤ e, depois do beep de confirmação, digite o código de chamada do grupo seguido da tecla # ⑥ (ou prima a tecla do grupo). Se exceder o número máximo previsto ⑤ para cada grupo é originado um tom de erro.

Al termine riposizionare il jumper RFID PROG in posizione di riposo ⑦: **la procedura NON termina automaticamente!**

At the end, return the RFID PROG jumper to its standby position ⑦: **the procedure will NOT end automatically!**

Am Ende den Verbindungsdraht RFID PROG wieder in der Ruhestellung ⑦ positionieren: **der Vorgang endet NICHT automatisch!**

À la fin repositionner le jumper RFID PROG en position de repos ⑦: **la procédure NE s'arrête PAS automatiquement!**

Al concluir, vuelva a colocar el jumper RFID PROG en posición de reposo ⑦: **¡el procedimiento NO concluye automáticamente!**

No fim recoloque o jumper RFID PROG na posição de repouso ⑦: **o processo NÃO termina automaticamente!**

Cancellazione Codici e Tag Code and Tag deletion Löschen der Codes und Tags

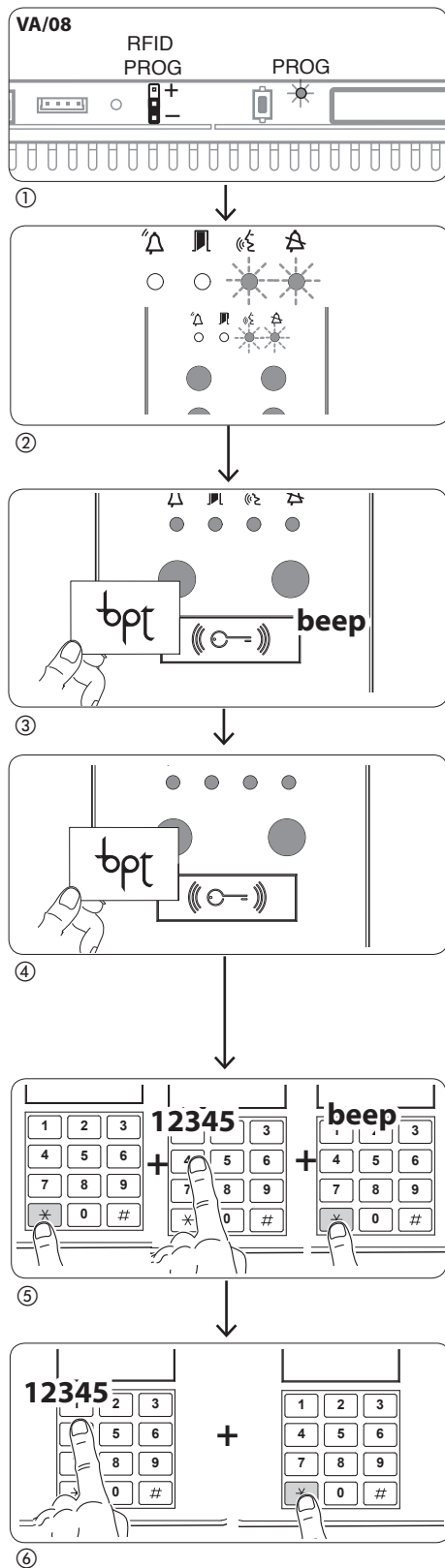

Effacement des Codes et Tag Eliminación de Códigos y Etiquetas Eliminação Códigos e Tags

- Posizionare il jumper RFID PROG dell'alimentatore in posizione "-" ①: il Led PROG dell'alimentatore lampeggerà lentamente come anche i led di segnalazione con la configurazione di fig. ②. L'eventuale spegnimento immediato dei Led segnala un malfunzionamento nelle connessioni fra alimentatore e posto esterno. Verificare le connessioni e rientrare in programmazione.

- Place the power supplier RFID PROG jumper in position "-" ①: the power supplier PROG LED will flash slowly as will also the signalling LEDs with the configuration in fig. ②. If the LEDs turn off suddenly, this indicates a malfunction in the connection between the power supplier and the entry panel. Check the connections and return to programming.

- Den Verbindungsdraht RFID PROG des Netzgeräts in die Position "-" ① bringen: die Led PROG des Netzgeräts blinken langsam, wie auch die Anzeigeleads mit der Konfiguration der Abb. ②. Ein eventuelles sofortiges Ausschalten der Leds zeigt eine Störung in den Verbindungen zwischen Netzgerät und Außenstation. Die Anschlüsse prüfen und wieder in die Programmierung einsteigen.

- Positionner le jumper RFID PROG de l'alimentateur en position "-" ①: la Led PROG de l'alimentateur clignotera lentement tout comme les leds de signalisation avec la configuration de la fig. ②. L'éventuelle extinction immédiate des Leds signale un dysfonctionnement des connexions entre alimentateur et postes extérieurs. Contrôler les connexions et rentrer dans programmation.

- Coloque el jumper RFID PROG del alimentador en su posición "-" ①: el led PROG del alimentador parpadeará lentamente, al igual que los leds de indicación con la configuración de la fig. ②. Si los leds se apagan inmediatamente, significa que hay algún problema de funcionamiento en las conexiones entre alimentador y placa exterior. Compruebe las conexiones y vuelva a entrar en la modalidad de programación.

- Coloque o jumper RFID PROG do alimentador na posição "-" ①: o Led PROG do alimentador piscará lentamente tal como os leds de sinalização com a configuração de fig. ②. O eventual apagamento imediato dos Leds sinaliza uma anomalia no funcionamento das conexões entre o alimentador e a placa botoneira. Verifique as conexões e entre novamente na programação.

Badge

Avvicinare un badge/tag al reader di una qualsiasi targa già indirizzata ③ e, dopo il tono di conferma, ripetere una seconda volta per conferma ④: verranno cancellati TUTTI i badge relativi al GRUPPO.

Badge

Move a badge/tag near any entry panel that has already been addressed ③ and, after the confirmation tone, repeat a second time for confirmation ④: ALL badges relative to the GROUP will be deleted.

Magnetkarte

Eine Magnetkarte /Tag an das Lesegerät eines beliebigen bereits adressierten Tableaus ③ annähern, und nach dem Bestätigungston nochmals zur Bestätigung ④ wiederholen: es werden ALLE Magnetkarten der GRUPPE gelöscht.

Badge

Approcher un badge/tag au reader d'une platine déjà adressée ③ et, après la tonalité de confirmation, répéter une seconde fois pour confirmer ④: TOUS les badges relatifs au GROUPE seront effacés.

Tarjeta de identificación

Acerque una tarjeta de identificación/etiqueta al lector de cualquier placa ya direccionada ③ y, tras el tono de confirmación, repita por segunda vez para confirmar ④: se eliminarán TODAS las tarjetas de identificación correspondientes al GRUPO.

Badge

Aproxime um badge/tag ao reader de qualquer uma das placas já endereçadas ③ e, após o tom de confirmação, repita outra vez para confirmar ④: são eliminados TODOS os badges relativos ao GRUPO.

Codici

Premere * inserire il codice di accesso (4-8 cifre) seguito dal tasto * sulla tastiera di una qualsiasi targa già indirizzata ⑤ e, dopo il beep di conferma, ripetere una seconda volta per conferma ⑥: verranno cancellati TUTTI i codici relativi al GRUPPO.

Codes

Press * enter the access code (4-8 digits) followed by the key * on the keyboard of any already addressed entry panel ⑤ and, after the confirmation beep, repeat a second time for confirmation ⑥: ALL codes relative to the GROUP will be deleted.

Codes

* drücken, den Zugriffscode eingeben, (4-8 Ziffern) danach die Taste * eines bereits adressierten Tableaus ⑤ auf dem Tastenfeld drücken und nach dem Piepton der Bestätigung, nochmals zur Bestätigung ⑥ wiederholen: es werden ALLE Codes der GRUPPE gelöscht.

Codes

Appuyer sur * saisir le code d'accès (4-8 chiffres) suivi de la touche * sur le clavier d'une quelconque platine déjà adressée ⑤ et, après le beep de confirmation, répéter une seconde fois pour confirmer ⑥: TOUS les codes relatifs au GROUPE seront effacés.

Códigos

Pulse *, introduza el código de acceso (4-8 cifras) y pulse el botón * en el teclado de cualquier placa ya direccionada ⑤; tras el beep de confirmación, repita por segunda vez para confirmar ⑥: se eliminarán TODOS los códigos correspondientes al GRUPO.

Códigos

Prima * insira o código de acesso seguido (4-8 cifras) da tecla * do teclado de uma qualquer placa já endereçada ⑤ e, depois do beep de confirmação, repita outra vez para confirmar ⑥: são eliminados TODOS os códigos relativos ao GRUPO.

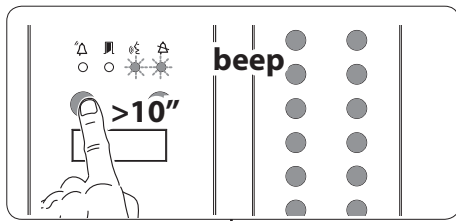

⑦

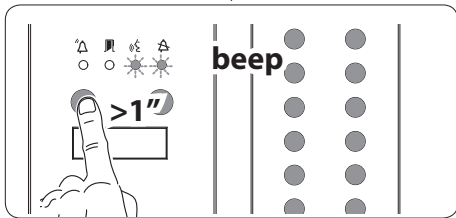

⑧

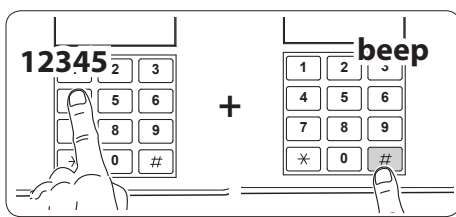

⑨

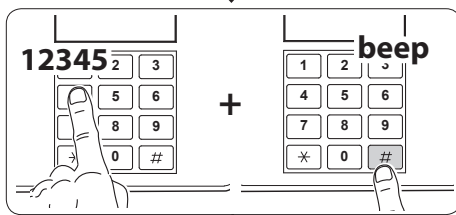

⑩

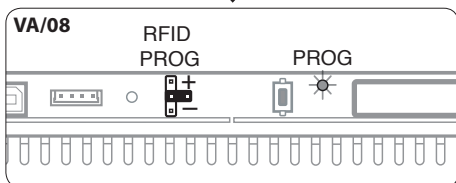

⑪

Badge e Codici

Posti esterni a pulsanti: premere per almeno 10 secondi il tasto di chiamata ⑦ relativo al GRUPPO di cui si vogliono cancellare i codici e, dopo il beep, premere nuovamente il tasto (brevemente) una seconda volta ⑧. In questo modo verranno cancellati TUTTI i codici del GRUPPO.

Badges and Codes

Entry panel with buttons: press the call key for at least 10 seconds ⑦ relative to the GROUP for which you want to cancel the codes and, after the beep, press the key (briefly) a second time ⑧. This will delete ALL codes of the GROUP.

Magnetkarten und Codes

Außenstationen mit Tasten: mindestens 10 Sekunden lang die Ruftaste ⑦ der GRUPPE drücken, deren Codes gelöscht werden sollen, und nach dem Bipton erneut (kurz) die Taste ⑧ drücken. Auf diese Weise werden ALLE Codes der GRUPPE gelöscht.

Badges et Codes

Postes extérieurs à boutons : appuyer pendant au moins 10 secondes sur la touche d'appel ⑦ relative au GROUPE dont on veut effacer les codes et, après le beep, appuyer de nouveau sur la touche (de façon brève) ⑧. De cette manière seront effacés TOUS les codes du GROUPE.

Tarjetas de identificación y Códigos

Placas exteriores de botones: pulse durante al menos 10 segundos el botón de llamada ⑦ correspondiente al GRUPO cuyos grupos se desea eliminar y, tras el beep, vuelva a pulsar el botón (brevemente) por segunda vez ⑧. De esta manera se eliminarán TODOS los códigos de GRUPO.

Badges e Códigos

Placas botoneiras com botões: carregue durante pelo menos 10 segundos a tecla de chamada ⑦ correspondente ao GRUPO que deseja eliminar os códigos e, após o tom, carregue novamente na tecla (brevemente) outra vez ⑧. Deste modo são eliminados TODOS os códigos do GRUPO.

Posti esterni con tastiera: digitare il codice chiamata seguita dal tasto # ⑨ relativo al GRUPPO di cui si vogliono cancellare i codici e, dopo il beep, digitare nuovamente il codice chiamata dal tasto # ⑩. In questo modo verranno cancellati TUTTI i codici di qualsiasi tipo del GRUPPO.

Entry panels with keypad: enter the call code followed by the key # ⑨ relative to the GROUP for which you want to cancel the codes and, after the beep, enter the call code again followed by the key # ⑩. This will delete ALL codes of any type of the GROUP.

Außenstationen mit Tastatur: den Rufcode eingeben gefolgt von der Taste # ⑨ der GRUPPE, deren Codes gelöscht werden sollen, und nach dem Bipton erneut den Rufcode eingeben gefolgt von der Taste # ⑩. Auf diese Weise werden ALLE Codes jeder Art der GRUPPE gelöscht.

Postes extérieurs avec Clavier: saisir le code d'appel suivi de la touche # ⑨ relative au GROUPE dont on veut effacer les codes et, après le beep, saisir de nouveau le code d'appel de la touche # ⑩. De cette manière seront effacés TOUS les codes et de tout type du GROUPE.

Placas exteriores con Teclado: introduzca el código de llamada y pulse el botón # ⑨ correspondiente al GRUPO cuyos grupos se desea eliminar y, tras el beep, vuelva a introducir el código de llamada mediante el botón # ⑩. De esta manera se eliminarán TODOS los códigos de cualquier tipo de GRUPO.

Placas botoneiras com Teclado: digite o código de chamada seguido da tecla # ⑨ correspondente ao GRUPO que deseja eliminar os códigos e, após o tom, digite outra vez código de chamada com a tecla # ⑩. Deste modo são eliminados TODOS os códigos de qualquer tipo do GRUPO.

Al termine riposizionare il jumper RFID PROG in posizione di riposo ⑪: **la procedura NON termina automaticamente!**

At the end, return the RFID PROG jumper to its standby position ⑪: **the procedure will NOT end automatically!**

Am Ende den Verbindungsdraht RFID PROG wieder in der Ruhestellung ⑪ positionieren: **der Vorgang endet NICHT automatisch!**

À la fin repositionner le jumper RFID PROG en position de repos ⑪: **la procédure NE s'arrête PAS automatiquement!**

Al concluir, vuelva a colocar el jumper RFID PROG en posición de reposo ⑪: **el procedimiento NO concluye automáticamente!**

No fim recoloque o jumper RFID PROG na posição de repouso ⑪: **o processo NÃO termina automaticamente!**

SMALTIMENTO

Assicurarsi che il materiale d'imballaggio non venga disperso nell'ambiente, ma smaltito seguendo le norme vigenti nel paese di utilizzo del prodotto.

Alla fine del ciclo di vita dell'apparecchio evitare che lo stesso venga disperso nell'ambiente.

Lo smaltimento dell'apparecchiatura deve essere effettuato rispettando le norme vigenti e privilegiando il riciclaggio delle sue parti costituenti.

Sui componenti, per cui è previsto lo smaltimento con riciclaggio, sono riportati il simbolo e la sigla del materiale.

DISPOSAL

Do not litter the environment with packing material: make sure it is disposed of according to the regulations in force in the country where the product is used.

When the equipment reaches the end of its life cycle, take measures to ensure it is not discarded in the environment.

The equipment must be disposed of in compliance with the regulations in force, recycling its component parts wherever possible.

Components that qualify as recyclable waste feature the relevant symbol and the material's abbreviation.

ENTSORGUNG

Vergewissern Sie sich, dass das Verpackungsmaterial gemäß den Vorschriften des Bestimmungslandes ordnungsgemäß und umweltgerecht entsorgt wird.

Das nicht mehr benutzbare Gerät ist umweltgerecht zu entsorgen.

Die Entsorgung hat den geltenden Vorschriften zu entsprechen und vorzugsweise das Recycling der Geräteteile vorzusehen. Die wiederverwertbaren Geräteteile sind mit einem Materials.

ELIMINATION

S'assurer que le matériel d'emballage n'est pas abandonné dans la nature et qu'il est éliminé conformément aux normes en vigueur dans le pays d'utilisation du produit.

À la fin du cycle de vie de l'appareil, faire en sorte qu'il ne soit pas abandonné dans la nature.

L'appareil doit être éliminé conformément aux normes en vigueur et en privilégiant le recyclage de ses pièces.

Le symbole et le sigle du matériau sont indiqués sur les pièces pour lesquelles le recyclage est prévu.

ELIMINACION

Comprobar que no se tire al medioambiente el material de embalaje, sino que sea eliminado conforme a las normas vigentes en el país donde se utilice el producto. Al final del ciclo de vida del aparato evitese que éste sea tirado al medioambiente.

La eliminación del aparato debe efectuarse conforme a las normas vigentes y privilegiando el reciclaje de sus partes componentes.

En los componentes, para los cuales está prevista la eliminación con reciclaje, se indican el símbolo y la sigla del material.

ELIMINAÇÃO

Assegurar-se que o material da embalagem não seja disperso no ambiente, mas eliminado seguindo as normas vigentes no país de utilização do produto.

Ao fim do ciclo de vida do aparelho evitar que o mesmo seja disperso no ambiente.

A eliminação da aparelhagem deve ser efectuada respeitando as normas vigentes e privilegiando a reciclagem das suas partes constituintes.

Sobre os componentes, para os quais é previsto o escoamento com reciclagem, estão reproduzidos o símbolo e a sigla do material.

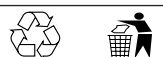



BPT S.p.A. a Socio Unico
Via Cornia, 1
33079 Sesto al Reghena-PN-Italy
www.bpt.it
info@bpt.it