

# IMPIANTO CITOFONICO CON POSTO ESTERNO + CHIAMATA AL PIANO (con singoli "DDEU82") DOOR PHONES SYSTEM WITH 1 VISITOR PANEL AND ELECTRONIC CALL AT THE FLOOR (with "DDEU82")

Schema / Diagram n. 179 231 40

**Sistema Citofonico "€BUS"  
"€BUS" Door Phone System**

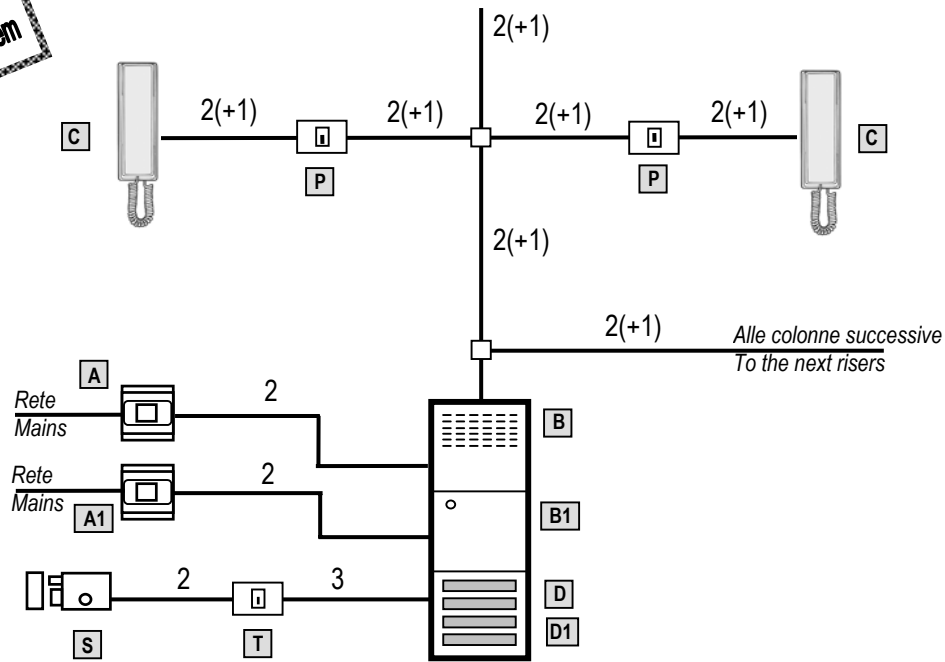

## DESCRIZIONE IMPIANTO (soluzione con citofono 1+1 e scheda DDEU82)

Questo impianto, permette la conversazione tra i posti interni ed il posto esterno. La tipologia dell'impianto si adatta ad uno stabile con un solo ingresso ed una o più colonne montanti.

La soluzione €BUS permette di ridurre il numero dei conduttori evitando i ritorni campanello. Quando un visitatore, premendo un pulsante, invia la chiamata al posto interno desiderato, l'utente chiamato potrà rispondere (sollevando il microtelefono) ed inviare il comando alla serratura elettrica.

Il servizio di segreto audio non è presente.

E' presente la seconda nota del posto esterno per la chiamata al piano (non per AN0036)

## APPARECCHI DA UTILIZZARE

Rif. Schema Blocchi	CODICE PRODOTTO	DESCRIZIONE	Q.tà
A	AN1299	Trasformatore	1
A1	AN1364	Trasformatore	1
B	AN9524	Modulo Posto esterno	1
B1	AN9847	Modulo Digitalizzatore	1
C	(AN9136+AN9896) - (AN0036+AN9896)	Citofono + decoder DDEU82	X
D	AN6181 - AN6199 - AN6207 - AN6215	Moduli Pulsanti PSM70 /...	
D1	AN9584	Interfaccia 4 pulsanti	
P		Pulsante chiamata al piano	
S		Serratura elettrica	
T		Pulsante apri-porta ausiliario	

## SUONERIA SUPPLEMENTARE

Utilizzare le suonerie AN7759 (SA99) - AN7817 (SA100).

SA99: doppia chiamata - alimentazione a batteria 9V

SA100: una sola chiamata - senza alimentazione

## L = LAMPADINE ILLUMINAZIONE CARTELLINI PORTANOME

E' utile predisporre 2 fili per l'alimentazione delle lampade illuminazione cartellini, prelevandola dai morsetti 0-12 dell'alimentatore, ricordando che la potenza disponibile è sufficiente per alimentare max 3-4 lampade.

Per necessità maggiori predisporre un trasformatore separato.

## CONDUTTORI

Utilizzare le sezioni dei fili consigliate in tabella.

Per il numero di conduttori di ogni percorso, fare riferimento allo schema a blocchi.

Rif.	FUNZIONE	DIAMETRO E SEZIONE DEI CONDUTTORI					
		DISTANZE					
		50 mt		100 mt		200 mt	
		Ø	Sez. mm²	Ø	Sez. mm²	Ø	Sez. mm²
B+	Positivo Bus Audio	0,8	0,5	1,0	0,8	1,4	1,5
B-	Negativo Bus Audio	0,8	0,5	1,0	0,8	1,4	1,5
P	Chiamata al piano	0,8	0,5	1,0	0,8	1,4	1,5
0	Alimentazione chiamata digitale	1,4	1,5				
14,5	Alimentazione chiamata digitale	1,4	1,5				
0	Alimentazione audio e serratura	1,2	1,0				
12	Alimentazione audio e serratura	1,2	1,0				

## INSTALLATION DESCRIPTION (with standard 1+1 door phone and DDEU82 card)

This installation allows the conversation - with or without secrecy - between the visitor panel and the units inside the house. This installation diagram is suitable for a building with one entrance and one or more risers. The €BUS configuration allows to reduce the number of wires required avoiding the dedicated call wires. When a visitor presses a call button, a call code is immediately sent to all the door-phones and the called one automatically rings with a 4 tones call. The user can answer by lifting the door phone handset, and release the electric lock.

A second call, generated by the external unit, is available for the floor calls (not for AN0036).

The privacy of conversation service cannot be obtained.

## DEVICES TO BE USED

Block diagram ref.	CODES	DESCRIPTION	Q.ty
A	AN1299	Power supply	1
A1	AN1364	Power supply	1
B	AN9524	External panel	1
B1	AN9847	Digitizer module	1
C	(AN9136+AN9896) - (AN0036+AN9896)	Door phone + DDEU82	X
D	AN6181 - AN6199 - AN6207 - AN6215	Button module PSM70 /...	
D1	AN9584	4 button interface	
P		Floor call button	
S		Electric lock	
T		Auxiliary door-opener button	

## ADDITIONAL RINGERS

Use ringer AN7759 (SA99) - AN7817 (SA100).

SA99: two call tones; 9V battery

SA100: one only call; no power supply required

## L = ELECTRIC BULB FOR NAME TAG ILLUMINATION

Two wires should be provided to connect the bulbs to terminal 0-12 of the power supply.

Please remember the available power is sufficient for 3-4 bulbs, max.

For greater power requirement, please use an additional transformer.

## WIRES

Use the wire section shown in the table.

The number of wires required between any two points appears in the block diagram.

Rif.	FUNZIONE	WIRES SECTION					
		DISTANCE					
		50 mt		100 mt		200 mt	
		AWG	Sez. mm²	AWG	Sez. mm²	AWG	Sez. mm²
B+	Audio Bus signal	20	0,5	18	0,8	16	1,5
B-	Audio Bus ground	20	0,5	18	0,8	16	1,5
P	Floor call	20	0,5	18	0,8	16	1,5
0	Power supply for digital call	16	1,5				
14,5	Power supply for digital call	16	1,5				
0	Power supply for audio and lock	18	1,0				
12	Power supply for audio and lock	18	1,0				