

IMPIANTO CITOFONICO CON DUE POSTI ESTERNI IN COMMUTAZIONE, CHIAMATA ELETTRONICA DOOR PHONES SYSTEM WITH TWO - SWITCHING - EXTERNAL PANELS AND ELECTRONIC CALL

Schema / Diagram n. 179 227 30

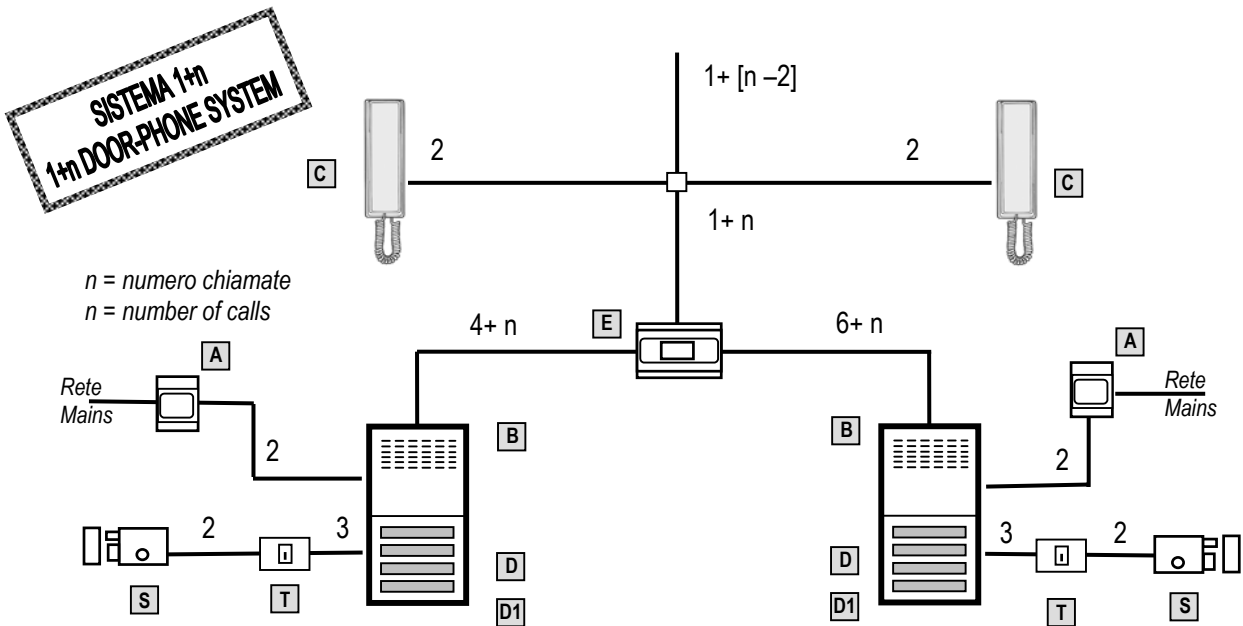

DESCRIZIONE IMPIANTO

Questo impianto permette la commutazione automatica di due posti esterni, all'atto della chiamata esterna. La tipologia dell'impianto si adatta ad uno stabile con due ingressi ed una o più colonne montanti. Quando un visitatore, premendo un pulsante, invia la chiamata "elettronica" al posto interno desiderato l'utente automaticamente viene connesso alla postazione esterna, potrà rispondere sollevando il microtelefono ed inviare il comando alla serratura elettrica della relativa porta.

APPARECCHI DA UTILIZZARE

Riferim. Schema Blocchi	CODICE PRODOTTO	DESCRIZIONE	Q.tà
A	AN1299	Trasformatore	2
B	AN9524 - AN9540	Posto esterno	2
C	AN9136 - (AN9300/AN7320/AN1000+AN0218)	Citofono	X
D	AN6181 - AN6199 - AN6207 - AN6215	Moduli Pulsanti PSM70 /....	
D1	AN6298	Piastra Diodi una ogni 4 pulsanti	
E	AN7775	Scatola Relè	1
S		Serratura elettrica	
T		Pulsante apri-porta ausiliario	

SUONERIA SUPPLEMENTARE

Utilizzare le suonerie AN7759 (SA99) - AN7817 (SA100).
SA99: doppia chiamata, alimentazione a batteria 9V oppure 12-15V
SA100: una sola chiamata, senza alimentazione

L = LAMPADE ILLUMINAZIONE CARTELLINI PORTANOME

E' utile predisporre 2 fili per l'alimentazione delle lampade illuminazione cartellini, prelevandola dai morsetti 0-12 dell'alimentatore, ricordando che la potenza disponibile è sufficiente per alimentare max 3-4 lampade. Per necessità maggiori predisporre un trasformatore separato.

CONDUTTORI

Utilizzare le sezioni dei fili consigliate in tabella e valide per la chiamata di un solo apparecchio. I conduttori disegnati in grassetto, necessitano di sezione maggiore. Per il numero di conduttori di ogni percorso, fare riferimento allo schema a blocchi.

Rif.	FUNZIONE	Distanza e sezione dei conduttori					
		50 mt		100 mt		200 mt	
		Ø	Sez. mm²	Ø	Sez. mm²	Ø	Sez. mm²
1	Comune Colonna	0,8	0,5	1,0	0,8	1,4	1,5
2	Chiamata/Fonia/Apri Porta	0,8	0,5	1,0	0,8	1,4	1,5
-	Comune Posto esterno	1,0	0,8	1,2	1,0	1,4	1,5
CD	Comune Diodi	0,8	0,5	1,0	0,8	1,4	1,5
CH	Sensore chiamata	0,8	0,5	1,0	0,8	1,4	1,5
CP	Chiamata elettronica esterna	0,8	0,5	1,0	0,8	1,4	1,5
P	Chiamata elettronica al piano	0,8	0,5	1,0	0,8	1,4	1,5
0	Alimentazione	1,4	1,5				
~	Alimentazione	1,4	1,5				
AP	Apri Porta	1,4	1,5				

NB: al fine di evitare fastidiosi ronzii, è indispensabile collegare i fili esattamente come indicato nello schema.

INSTALLATION DESCRIPTION

This installation allows the automatic switching between the two external panels, when an external call is made. This installation diagram is suitable for a building with two entrances and one or more risers. When a visitor sends the electronic call tone to the required internal station by pressing a button, the user is automatically connected with the external panel, he can answer by lifting the door phone handset, and release the electric lock of the corresponding door.

DEVICES TO BE USED

Block diagram ref.	CODES	DESCRIPTION	Q.ty
A	AN1299	Transformer	2
B	AN9524 - AN9540	External panel	2
C	AN9136 - (AN9300/AN7320/AN1000+AN0218)	Door phone	X
D	AN6181 - AN6199 - AN6207 - AN6215	Button module PSM70 /....	
D1	AN6298	Diodes Plate (4 users)	
E	AN7775	Relay Box	1
S		Electric lock	
T		Auxiliary door-opener button	

ADDITIONAL RINGERS

Use ringer AN7759 (SA99) - AN7817 (SA100).
SA99: two call tones; 9V battery or 12-15V supply operation
SA100: one only call; no power supply required

L = ELECTRIC BULB FOR NAME TAG ILLUMINATION

Two wires should be provided to connect the bulbs to terminals 0-12 of the power supply. Please remember the available power is sufficient for 3-4 bulbs, max. For greater power requirement, please use an additional transformer.

WIRES

Use the wire section shown in the table and suited to one only call device. The wires shown in bold lines are those requiring bigger section. The number of wires required between any two points appears in the block diagram.

Rif.	FUNZIONE	Wires section and DISTANCE					
		50 mt		100 mt		200 mt	
		AWG	Sez. mm²	AWG	Sez. mm²	AWG	Sez. mm²
1	Common Riser	20	0,5	18	0,8	16	1,5
2	Call/Audio/ Door-opener	20	0,5	18	0,8	16	1,5
-	Common External Panel	18	0,8	18	1,0	16	1,5
CD	Diode's Common	20	0,5	18	0,8	16	1,5
CH	Call Sensor	20	0,5	18	0,8	16	1,5
CP	External call	20	0,5	18	0,8	16	1,5
P	Floor call	20	0,5	18	0,1	16	1,5
0	Power supply	16	1,5				
~	Power supply	16	1,5				
AP	Door-opener	16	1,5				

In order to avoid annoying humming noise it is necessary to connect the wires strictly as indicated in the diagram.