

1

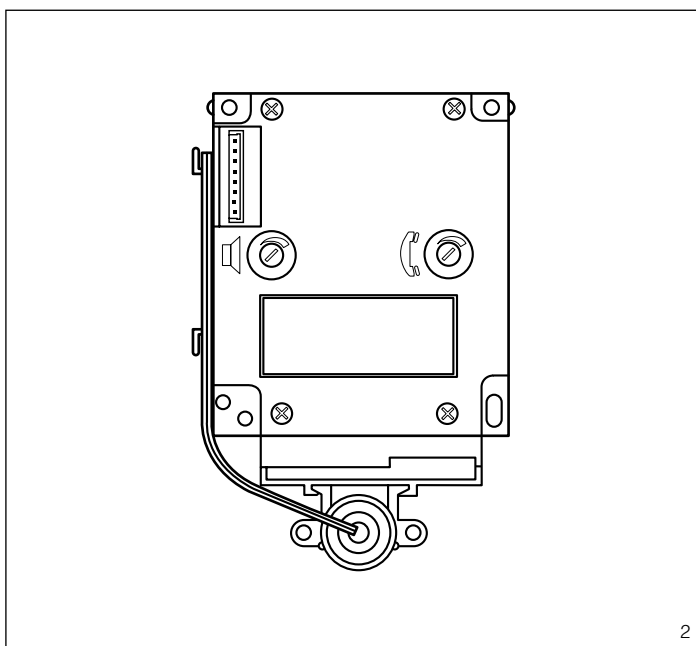

2

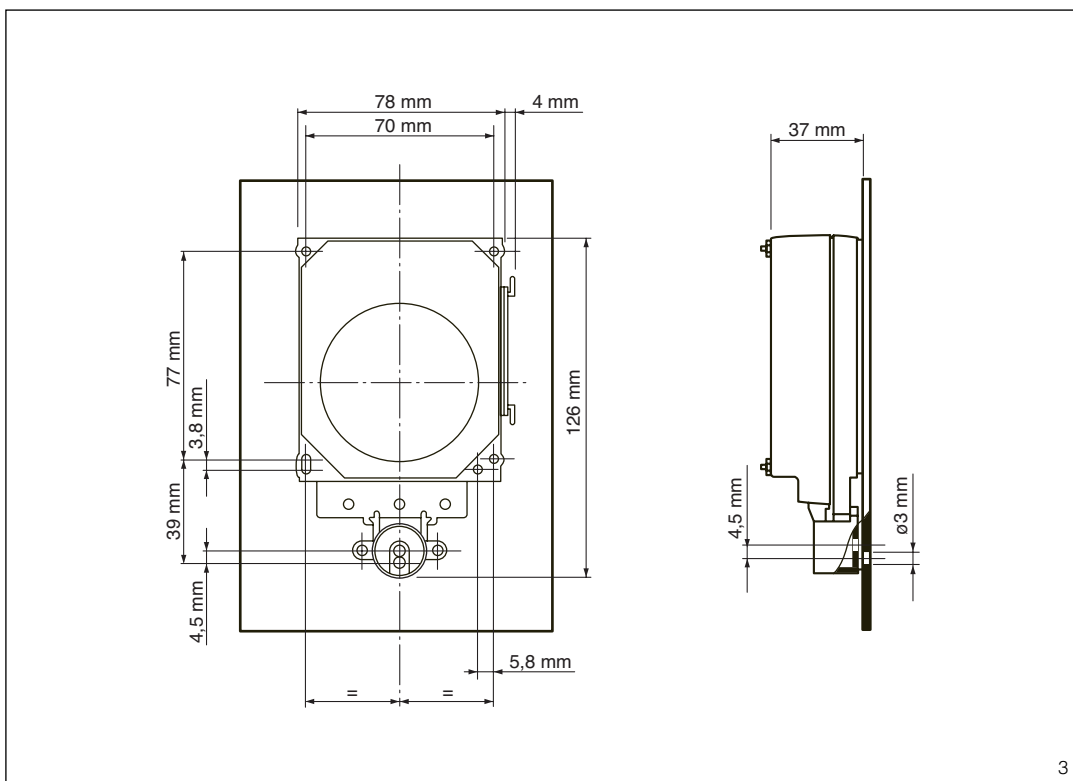

3

AZ/304

R3

CE

bpt

BPT S.p.A.
Via Roma, 41
30020 Cinto Caomaggiore/VE/Italy
http: www.bpt.it/e-mail: info@bpt.it

I ISTRUZIONI PER L'INSTALLAZIONE

GRUPPO FONICO AUDIO AZ/304

Gruppo fonico per impianti citofonici sistema BPT X2 TECHNOLOGY, che consente di trasmettere in un unico doppino, twistato di tipo telefonico, tutti i segnali per il funzionamento dell'impianto.

L'apparecchio è composto di due unità: una di gestione e controllo, l'altra audio. Permette di essere utilizzato su placche personalizzate.

Dispone di regolazione dei volumi per entrambi i canali audio.

Al fine di migliorare la qualità dell'audio, è possibile, se le dimensioni del posto esterno lo permettono, separare il microfono dall'unità base (fig. 1) per un suo fissaggio in posizione remota (250 mm max.).

Montare il gruppo fonico seguendo le indicazioni di fig. 3 mentre l'unità

di controllo va inserita nella scatola incasso.

L'unità di gestione e controllo è completa di cavo multiplo per il collegamento dell'unità audio, morsetti di collegamento, ponticelli di programmazione, regolazione del tempo di attivazione dell'elettroserratura ed è munito di segnalazione acustica di impianto occupato e di elettroserratura attiva.

È possibile aggiungere, in serie al primo posto esterno, altri tre posti esterni (anche videocitofonici con AZV/304) senza l'utilizzo di ulteriori apparecchiature.

Il gruppo fonico è predisposto per il collegamento fino a quattro pulsanti di chiamata con la possibilità di espandere le stesse chiamate fino a 64 con l'utilizzo del VZS/308C.

I cablaggi in dotazione permettono un facile collegamento alle varie apparecchiature che compongono il posto esterno.

Regolazione dei volumi (fig. 2)

- ☞ Potenziometro di regolazione audio al posto esterno.
- ☞ Potenziometro di regolazione audio al derivato interno.

La regolazione dovrà essere eseguita in modo tale che i livelli audio siano ottimizzati, evitando di provocare l'effetto Larsen.

Funzione dei morsetti (fig. 4)

- 6/ ~ } 12÷16V ca 14÷18V cc
- ~ } alimentazione
- ⊞ } uscita elettroserratura
- ⊞ } pulsante apriporta
- 5 } massa per elettroserratura
- } uscita comando ausiliario 1
- } uscita comando ausiliario 2
- B IN } ingresso bus da altri posti esterni
- B OUT } uscita bus verso i derivati interni o altri posti esterni

Funzione dei connettori (fig. 4)

Connettore CN1 a 5 vie: da utilizzare per il collegamento all'apparecchio di espansione di chiamata VZS/308C.

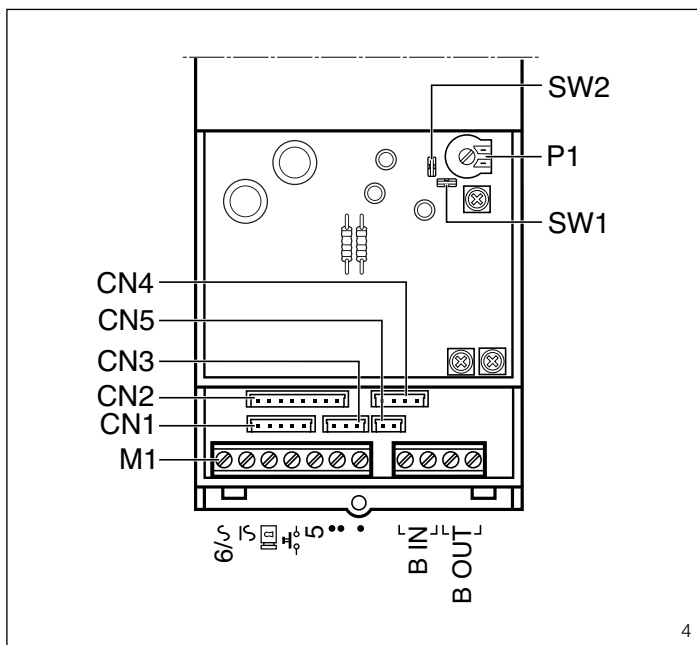

Connettore CN3 a 3 vie: da utilizzare per il collegamento ai pulsanti di chiamata.

- 1-rosso: al pulsante n.2.
- 2-arancio: al pulsante n.3.
- 3-giallo: al pulsante n.4.

Connettore CN4 a 4 vie: da utilizzare per il collegamento del primo pulsante di chiamata.

- 1-nero: comune pulsanti.
- 2-marrone: al pulsante n.1.

ATTENZIONE. In impianti con più posti esterni è necessario mantenere la medesima disposizione dei pulsanti di chiamata.

Connettore CN5 a 2 vie: da utilizzare per il collegamento di una eventuale segnalazione luminosa di occupato (12 V max. 20 mA).

Funzione dei ponticelli SW1 e SW2 (fig. 4)

SW1: programmazione automatica numero posti esterni (default 1).
SW2: programmazione derivati interni.

ATTENZIONE. I conduttori dei cablaggi non utilizzati devono essere isolati.

Programmazione numero posti esterni (operazione necessaria solo in presenza di più posti esterni)

- 1 - Posizionarsi sull'ultimo posto esterno collegato in serie al bus (generalmente quello con i morsetti B IN non connessi).
- 2 - Togliere il ponticello SW1.
- 3 - Attendere la nota di conferma (3÷15 s circa).
Il numero delle note di conferma segnalano anche il numero di posti esterni presenti e programmati (1 nota per il posto esterno principale e 1 nota per ogni posto esterno secondario).
- 4 - Reinserire il ponticello SW1.

Programmazione derivati interni

- 1 - Togliere il ponticello SW2 da un qualsiasi posto esterno.

- 2 - Sollevare la cornetta del derivato interno da programmare (per il derivato interno telefonico vedere le istruzioni riportate nell'interfaccia IT/300).

- 3 - Premere contemporaneamente i pulsanti apriporta e ausiliario 2 per almeno 1 s (l'attivazione dell'audio verso il posto esterno conferma l'avvenuta operazione).
- 4 - Dal posto esterno premere il pulsante di chiamata al quale associare il derivato interno.
- 5 - Riporre la cornetta.
- 6 - Ripetere l'operazione dal punto 2 per tutti i rimanenti derivati interni.
- 7 - Reinserire il ponticello SW2 per uscire dalla programmazione.

ATTENZIONE. La procedura di programmazione del selettore VSE/300, se presente, deve essere eseguita solo dopo la programmazione di associazione delle chiamate dai posti esterni ai derivati interni.

Negli impianti con XA/300LR si raccomanda di raccogliere i codici identificativi ID (SN) dei derivati interni, applicati all'esterno del mobile, e riportarli nelle tabelle allegate alle apparecchiature XA/300LR, MPP/300LR e IPC/300LR.

NOTA. Una volta programmato l'alimentatore mediante PCS/300 o MPP/300LR non sarà più possibile accedere alla programmazione base dei posti esterni. Per ripristinare le condizioni di default vedere capitolo dedicato.

Ripristino condizioni di default dal posto esterno

- 1 - Togliere il ponticello SW1.
- 2 - Chiudere il contatto dell'apriporta a massa.
Una nota acustica conferma l'avvenuta operazione.
- 3 - Reinserire il ponticello SW1.

Caratteristiche tecniche

- Alimentazione: Δ 12÷16V ca 14÷18 Vcc.

- Assorbimento: Δ
 - a riposo con 14 Vcc 120 mA max;
 - attivo con 14 Vcc 150 mA max;
 - con elettroserratura attiva aggiungere 500 mA.
- Segreto di conversazione audio.
- Comando elettroserratura: di tipo impulsivo per elettroserratura a 12 V 1 A.
- Tempo attivazione elettroserratura: regolabile da 1 a 15 s tramite il potenziometro P1 (fig. 4).
- Tempo di durata della chiamata: 30 s.
- Uscita bus: alimentazione a 15 Vcc per amplificatore e derivati interni.
- Uscita comando aux 1: 3,5 Vcc a 1 mA (disponibile solo a posto esterno attivo, tempo di attivazione uguale a quello dell'elettroserratura).
- Uscita comando aux 2: 3,5 Vcc a 1 mA (sempre disponibile su tutti i posti esterni, tempo di attivazione uguale a quello dell'elettroserratura).
- Temperatura di funzionamento: da -15 °C a +50 °C.

SMALTIMENTO

Assicurarsi che il materiale d'imballaggio non venga disperso nell'ambiente, ma smaltito seguendo le norme vigenti nel paese di utilizzo del prodotto.
Alla fine del ciclo di vita dell'apparecchio evitare che lo stesso venga disperso nell'ambiente.
Lo smaltimento dell'apparecchiatura deve essere effettuato rispettando le norme vigenti e privilegiando il riciclaggio delle sue parti costituenti.
Sui componenti, per cui è previsto lo smaltimento con riciclaggio, sono riportati il simbolo e la sigla del materiale.

GB INSTALLATION INSTRUCTIONS

PHONIC UNIT AZ/304

Phonic unit for BPT XT TECHNOLOGY audio entry control systems. Using the unit, all signals required for the installation's operation can be conveyed along, a single telephone type, twisted pair.
The module is made up of two units: one handling management and control, and the other audio.
It can be used on customized front plates.
It has a volume control for both audio channels.
If the entry panel is large enough, audio quality can be improved by separating the microphone from the standard unit (fig. 1) so that it can be fastened in a remote position (max. 250 mm).
Fit the phonic unit as illustrated in fig. 3, whilst the control unit must be fitted in the embedding box.
The management and control unit comes complete with multi-wire

cable for connecting the audio unit, terminals for wiring, programming jumpers, timed solenoid door-lock release, and features a system busy and door-lock release buzzer.
A further three entry panels (including video entry panels with AZV/304) can be added in series to the first entry panel without the need for additional equipment.
The phonic unit comes ready for connection of up to four call buttons, with the option of expanding said calls to a maximum of 64 using unit VZS/308C.
The wires supplied make it simple to connect the entry panel's various component units.

Volume control (fig. 2)

- Volume potentiometer for audio to entry panel.
- Volume potentiometer for audio to receiver.

Adjust volume until you get ideal audio levels, avoiding the Larsen effect.

Function of each terminal (fig. 4)

- 6/~ } 12÷16V AC 14-18V DC power supply
- solenoid lock output
- door-lock release button
- 5 earth for solenoid lock
- auxiliary control 1 output
- auxiliary control 2 output
- B IN bus input from other entry panels
- B OUT bus output towards receivers or other entry panels

Connector functions (fig. 4)

- 5-pin CN1 connector:** used for connection to call expansion unit VZS/308C.
- 3-pin CN3 connector:** used for connection to call buttons.
 - 1-red: to button n° 2.
 - 2-orange: to button n° 3.
 - 3-yellow: to button n° 4.
- 4-pin CN4 connector:** used for connection of first call button.
 - 1-black: button common wire.
 - 2-brown: to button n° 1.

WARNING. In installations with a number of entry panels, call buttons must be arranged in the same order on each.

2-pin CN5 connector: used to connect any busy warning light (12 V max. 20 mA).

Function of jumpers SW1 and SW2 (fig. 4)

- SW1: automatic programming of number of entry panels (default setting 1).
- SW2: programming of receivers.

WARNING. Wires belonging to cables that are not used must be insulated.

Programming of number of entry panels (only required where there is more than one entry panel)

- 1 - Start with the last entry panel

connected in series to the bus (usually the one with terminals **B IN** not connected).

2 - Remove jumper SW1.

3 - Wait for the note confirming the operation (approximately 3÷15 s). The number of confirmation signals also indicates the number of present and programmed entry panels (1 signal for the main entry panel and 1 signal for each secondary entry panel).

4 - Refit jumper SW1.

Programming receivers

1 - Remove jumper SW2 from any entry panel.

2 - Lift the handset of the receiver to be programmed (for telephone sets, see the instructions featured in interface IT/300).

3 - Press the door-lock release and auxiliary 2 buttons at the same time for at least 1 s (when audio towards the entry panel is enabled, the operation is confirmed).

4 - On the entry panel, press the call button the receiver is to be associated with.

5 - Replace the handset.

6 - Repeat the operation from point 2 on for all remaining receivers.

7 - Refit jumper SW2 to exit programming.

WARNING. The programming procedure for the VSE/300 selector, where fitted, must only be performed once you have programmed which calls from the entry panels are to be associated with which receivers.

In installations with XA/300LR we recommend you gather up the receiver's ID (SN) codes, applied on the outside of the housing, and enter them in the tables that come with the XA/300LR, MPP/300LR and IPC/300LR.

NOTE. Once the power supplier has been programmed using a PCS/300 or MPP/300LR unit, it will no longer be possible to gain access to the entry panel standard programming.

To restore default conditions, please refer to the related chapter.

Return to default conditions from entry panel

1 - Remove the SW1 jumper.

2 - Close the earthed door open contact.

A sound signal confirms that the operation has occurred.

3 - Replace the SW1 jumper.

Technical features

- Power supply: Δ 12÷16V AC 14÷18 V DC.
- Current demand: Δ
 - on stand-by with 14 V DC max. 120 mA;
 - operating with 14 V DC max. 150 mA;
 - with door-lock release activated add 500 mA;
- Secrecy of speech.

- Door-lock release command: pulse-type for solenoid lock at 12 V 1 A.
- Timed solenoid door-lock release: adjustable from 2 to 15 s by means of potentiometer P1 (fig. 4).
- Call duration time: 30 s.
- Bus output: power supply at 15 V DC for booster and receivers.
- Aux 1 command output: 3.5 V DC at 1 mA (available only with entry panel enabled, activation time same as timed solenoid door-lock release).
- Aux 2 command output: 3.5 V DC at 1 mA (always available in all entry panels, activation time same as timed solenoid door-lock release).
- Entry panel activation output: 3.5 V DC at 1 mA (enabled for entire duration of conversation).
- Working temperature range: -15 °C to +50 °C.

DISPOSAL

Do not litter the environment with packing material: make sure it is disposed of according to the regulations in force in the country where the product is used.

When the equipment reaches the end of its life cycle, take measures to ensure it is not discarded in the environment.

The equipment must be disposed of in compliance with the regulations in force, recycling its component parts wherever possible.

Components that qualify as recyclable waste feature the relevant symbol and the material's abbreviation.

D INSTALLATIONS-ANLEITUNG

LAUTSPRECHER- UND MIKROFONSATZ AZ/304

Lautsprecher- und Mikrofonsatz für Haussprechanlagen des Systems BPT X2 TECHNOLOGY, die die Übertragung der Signale des Anlagenbetriebs über eine einzige verdrillten Telefonschleife ermöglichen.

Das Gerät besteht aus zwei Einheiten: eine für die Verwaltung und Steuerung, die andere für den Ton. Auch für kundenspezifische Tableaus geeignet.

Mit Regelung der Tonstärke für beide Tonkanäle.

Bei entsprechender Größe der Außenstation kann - zur Verbesserung der Tonqualität - das Mikrofon von der Grundeinheit getrennt (Abb. 1) und abgesetzt montiert werden (max. 250 mm). Lautsprecher- und Mikrofonsatz gemäß Anweisungen der Abb. 3 montieren, während die Steuereinheit in den UP-Kasten einzufügen ist.

Die Verwaltungs- und Steuereinheit ist mit einem Vielfachkabel für den Anschluss der Lautspre-

cher- und Mikrofonsatz, mit Anschlussklemmen, Programmierungsdrahtbrücken, der Regelung der Aktivierungsdauer des Elektroschlusses sowie mit Tonzeichen bei besetzter Anlage und mit aktiviertem Elektroschloss versehen. Der ersten Außenstation können serienmäßig weitere drei Außenstationen hinzugefügt werden (mit AZV/304 auch Außenstationen der Videosprechanlage), ohne hierbei weitere Geräte hinzuziehen zu müssen.

Die Lautsprecher- und Mikrofonsatz ist auf den Anschluss von bis zu vier Ruftasten voreingestellt, wobei durch VZS/308C die gleichen Anrufe auf bis zu 64 ausgedehnt werden können. Die mitgelieferten Kabel erleichtern den Anschluss an die verschiedenen Geräte der Außenstation.

Lautstärkeregelung (Abb. 2)

☞ Audio - Potentiometer an der Außenstation.

☞ Audio - Potentiometer an der Sprechstelle.

Die Einstellung muß optimale Tonsignale gewährleisten um den Larsen-Effekt zu vermeiden.

Funktion der Klemmleisten (Abb. 4)

- 6/~ } 12÷16V AC 14÷18V DC
- ⌚ } Stromversorgung
- ☐ } Ausgang Elektroschloss
- ⚡ } Taste Türöffner
- 5 } Masse für Elektroschloss
 - Ausgang Hilfssteuerung 1
 - Ausgang Hilfssteuerung 2
- ↳ B IN } Buseingang von anderen Außenstationen
- ↳ B OUT } Busausgang zu anderen Innensprechstellen oder anderen Außenstationen

Funktion der Steckverbinder (Abb. 4)

5-Wege - Steckvorrichtung CN1: für den Anschluss an das Gerät zur Ruferweiterung VZS/308C.

3-Wege - Steckvorrichtung CN3: für den Anschluss an die Ruftasten.

1-rot: zur Taste Nr. 2

2-orange: zur Taste Nr. 3

3-gelb: zur Taste Nr. 4

4-Wege - Steckvorrichtung CN4: für den Anschluss der ersten Ruftaste.

1-schwarz: gemeinsame Tasten

2-braun: zur Taste Nr. 1

ACHTUNG. In Anlagen mit mehreren Außenstationen ist die Beibehaltung derselben Ruftasten-anordnung erforderlich.

2 Wege-Steckverbinder CN5: für den Anschluss eines leuchtenden Besetzzeichens (12 V max. 20 mA).

ACHTUNG. Unbenutzte Kabelleiter isolieren.

Funktion der Überbrückungsklemmen SW1 und SW2 (Abb. 4)

SW1: automatische Programmie-

rung der Nummer der Außenstationen (Standard 1).

SW2: Programmierung der Innensprechstellen.

Programmierung der Nummer der Außenstationen (nur bei mehreren Außenstationen erforderlich)

1 - Sich vor die an den Bus serien-geschaltete letzte Außenstation stellen (gewöhnlich die mit den nicht angeschlossenen Klemmleisten **B IN**).

2 - Überbrückungsklemme SW1 abnehmen.

3 - Bestätigungston abwarten (ca. 3÷15 s).

Die Ruftonanzahl zeigt die Zahl der vorliegenden und programmierten Außenstationen an (1 Rufton für Hauptaußenstation und 1 Rufton je Nebenaußenstation).

4 - Überbrückungsklemme SW1 wieder einsetzen.

Programmierung der Innensprechstellen

1 - Die Überbrückungsklemme SW2 einer x-beliebigen Außenstation abnehmen.

2 - Hörer der zu programmierenden Innensprechstelle abnehmen (für die Telefonsprechstelle siehe Schnittstellenanleitung IT/300).

3 - Türöffner- und Zusatz Taste 2 gleichzeitig für mindestens 1 s drücken (die Toneinschaltung zur Außenstation bestätigt den erfolgten Vorgang).

4 - An der Außenstation die Ruftaste, an die die Innensprechstelle zu koppeln ist, drücken.

5 - Hörer wieder auflegen.

6 - Vorgang ab Punkt 2 für alle restlichen Innensprechstellen wiederholen.

7 - Überbrückungsklemme SW2 wieder einsetzen, um die Programmierung zu beenden.

ACHTUNG. Die Programmierung des eventuell vorhandenen Wählschalters VSE/300 darf nur nach der Verbindungsprogrammierung der Anrufe von der Außenstation mit den Innensprechstellen erfolgen.

In Anlagen mit XA/300LR wird angeraten, die an der Elementaußenseite befindlichen ID (SN) der Sprechstellen - Erkennungs-codes in die Tabellen einzutragen, die zusammen mit den Geräten XA/300LR, MPP/300LR und IPC/300LR geliefert werden.

ANMERKUNG. Nach der Programmierung des Netzgeräts über PCS/300 oder MPP/300LR ist der Zugriff zur Grundprogrammierung der Außenstationen nicht mehr möglich.

Zur Wiederherstellung der Standardbedingungen siehe entsprechenden Abschnitt.

Wiederherstellung der Standardbedingungen über die Außenstation

1 - Verteilerschalt draht SW1 abnehmen.

2 - Türöffnerkontakt erden.
 Ein Tonsignal bestätigt den Vorgang.
 3 - Verteilerschaltdraht SW1 wieder einsetzen.

Technische Daten

- Stromversorgung: Δ 12÷16 V AC 14÷18 V DC.
- Stromaufnahme: Δ
 - Ruhestrom bei max. 14 VDC 120 mA;
 - aktiv bei max. 14 VDC 150 mA;
 - bei aktivem Elektroschloss 500 mA hinzufügen;
- Mithörsperre Audio/ Video.
- Steuerung des Elektroschlusses: Stoßsteuerung für Elektroschloss zu 12 V 1 A.
- Aktivierungsdauer des Elektroschlusses: durch Potentiometer P1 von 2 bis 15 s einstellbar (Abb. 4).
- Rufdauer: 30 s.
- Busausgang: Stromversorgung zu 15 VDC für den Verstärker und die Innensprechstellen.
- Ausgang Aux-Steuerung 1: 3,5 VDC zu 1 mA (nur bei aktiver Außenstation verfügbar, die Aktivierungsdauer entspricht der Aktivierungsdauer des Elektroschlusses).
- Ausgang Aux-Steuerung 2: 3,5 VDC zu 1 mA (immer verfügbar bei allen Außenstationen, die Aktivierungsdauer entspricht der Aktivierungsdauer des Elektroschlusses).
- Ausgang Einschaltung der Außenstation: 3,5 VDC zu 1 mA (während der ganzen Gesprächsdauer aktiv).
- Betriebstemperatur: von -15 °C bis +50 °C.

ENTSORGUNG

Vergewissern Sie sich, dass das Verpackungsmaterial gemäß den Vorschriften des Bestimmungslandes ordnungsgemäß und umweltgerecht entsorgt wird. Das nicht mehr benutzbare Gerät ist umweltgerecht zu entsorgen. Die Entsorgung hat den geltenden Vorschriften zu entsprechen und vorzugsweise das Recycling der Geräteteile vorzusehen. Die wiederverwertbaren Geräteteile sind mit einem Materialsymbol und -zeichen versehen.

F INSTRUCTIONS POUR L'INSTALLATIONS

GRUPE PHONIQUE AZ/304

Groupe phonique pour installations de portiers électroniques du système BPT X2 TECHNOLOGY. Il permet de transmettre tous les signaux pour le fonctionnement de l'installation par une seule paire torsadée du type téléphonique. L'appareil est composé de deux unités: une de gestion et de contrôle, l'autre audio. Il peut être utilisé sur des platines personnalisées.

Il comprend le réglage du volume pour les deux canaux audio. Afin d'améliorer la qualité du son, il est possible, si les dimensions du poste extérieur le permettent, de séparer le micro de l'unité de base (fig. 1) pour le fixer à distance (250 m maxi).

Installer le groupe phonique selon les indications de la fig. 3; l'unité de contrôle doit être introduite dans le boîtier à encastrement. L'unité de gestion et de contrôle comprend un câble multiple pour le branchement de l'unité audio, des bornes de raccordement, des cavaliers de programmation, le réglage de la durée de déclenchement de la gâche électrique, ainsi que le signal sonore d'installation occupée et de gâche électrique active.

Il est possible d'ajouter, en série au premier poste extérieur, trois autres postes extérieurs (même de portiers vidéo AZV/304) sans utiliser d'appareils supplémentaires.

Le groupe phonique est prévu pour le raccordement de quatre boutons-poussoir d'appel maximum, avec la possibilité d'augmenter ces appels jusqu'à 64 grâce au VZS/308C.

Les câblages fournis permettent un raccordement aisé aux différents appareils composant le poste extérieur.

Réglage des volumes (fig. 2)

- Potentiomètre pour réglage audio au poste extérieur.
- ☎ Potentiomètre pour réglage audio au poste intérieur.

Le réglage devra être effectué de manière à ce que les niveaux audio soient optimisés en évitant de provoquer l'effet Larsen.

Fonction des bornes (fig. 4)

- 6/~ } 12÷16V ca 14÷18V cc
- ~ } alimentation
- ☎ } sortie gâche électrique
- ☎ } bouton-poussoir ouvre-porte
- 5 } masse pour gâche électrique
- } sortie commande auxiliaire 1
- } sortie commande auxiliaire 2
- ┌ B IN } entrée bus d'autres postes extérieurs
- └ B OUT } sortie bus vers les postes intérieurs ou d'autres postes extérieurs

Fonction des connecteurs (fig. 4)

Connecteur CN1 à 5 voies: à utiliser pour le raccordement à l'appareil d'expansion d'appel VZS/308C.

Connecteur CN3 à 3 voies: à utiliser pour le raccordement aux boutons-poussoir d'appel.

- 1-rouge: au bouton-poussoir n° 2.
- 2-orange: au bouton-poussoir n° 3.
- 3-jaune: au bouton-poussoir n° 4.

Connecteur CN4 à 4 voies: à utiliser pour le raccordement du premier bouton-poussoir d'appel.

1-noir: boutons-poussoir communs.

2-marron: au bouton-poussoir n° 1.

ATTENTION. Dans les installations avec plusieurs postes extérieurs, il faut conserver la même disposition des boutons-poussoir d'appel.

Connecteur CN5 à 2 voies: à utiliser pour le raccordement éventuel d'un témoin lumineux de ligne occupée (12 V maxi. 20 mA).

ATTENTION. Les conducteurs des câblages qui ne sont pas utilisés doivent être isolés.

Fonction des cavaliers SW1 et SW2 (fig. 4)

SW1: programmation automatique du nombre de postes extérieurs (1 par défaut).

SW2: programmation des postes intérieurs.

Programmation du nombre de postes extérieurs

(opération nécessaire uniquement en présence de plusieurs postes extérieurs)

- 1 - Se positionner sur le dernier poste extérieur raccordé en série au bus (en principe, celui avec les bornes B IN non connectées).
- 2 - Enlever le cavalier SW1.
- 3 - Attendre la note de confirmation (3÷15 s environ).

Le nombre des notes de confirmation signale également le nombre de postes extérieurs présents et programmés (1 note pour le poste extérieur principal et 1 note pour chaque poste extérieur secondaire).

- 4 - Remettre le cavalier SW1 à sa place.

Programmation des postes intérieurs

1 - Enlever le cavalier SW2 d'un des postes extérieurs.

2 - Soulever le combiné du poste intérieur à programmer (pour le poste intérieur téléphonique, voir les instructions de l'interface IT/300).

3 - Enfoncer simultanément les boutons-poussoirs ouvre-porte et auxiliaire 2 pendant au moins 1 s (l'activation de l'audio vers le poste extérieur confirme que l'opération a bien été effectuée).

4 - A partir du poste extérieur, enfoncer le bouton-poussoir d'appel auquel on veut associer le poste intérieur.

5 - Raccrocher le combiné.

6 - Répéter l'opération à partir du point 2 pour tous les autres postes intérieurs.

7 - Remettre le cavalier SW2 à sa place pour quitter la programmation.

ATTENTION. La procédure de programmation du sélecteur VSE/300, s'il est présent, ne doit être effectuée qu'après la programmation de l'association des appels des postes extérieurs aux postes intérieurs.

Dans les installations avec

XA/300LR il est conseillé de regrouper les codes d'identification ID (SN) des postes intérieurs, appliqués à l'extérieur du meuble, et de les noter dans les tableaux joints aux appareils XA/300LR, MPP/300LR et IPC/300LR.

NOTA. Une fois que l'alimentation a été programmée à l'aide du PCS/300 ou du MPP/300LR, il n'est plus possible d'accéder à la programmation de base des postes extérieurs.

Pour rétablir les conditions par défaut, voir le chapitre à ce sujet.

Rétablir les conditions par défaut depuis le poste extérieur

- 1 - Ôter le cavalier SW1.
 - 2 - Fermer le contact de l'ouvre-porte à la masse.
- Un signal sonore confirme que l'opération a été menée à bien.
- 3 - Replacer le cavalier SW1.

Caractéristiques techniques

- Alimentation: Δ 12÷16V ca 14÷18 Vcc.
- Absorption: Δ
 - à l'arrêt avec 14 Vcc 120 mA max.;
- actif avec 14 Vcc 150 mA max.;
- avec gâche électrique active, prévoir 500 mA supplémentaires;
- Secret de conversation audio.
- Commande gâche électrique: de type par impulsion pour gâche électrique à 12 V 1 A.
- Durée d'activation gâche électrique: réglable de 2 à 15 s à l'aide du potentiomètre P1 (fig. 4).
- Temps de durée d'appel: 30 s.
- Sortie bus: alimentation à 15 Vcc pour amplificateur et postes intérieurs.
- Sortie commande aux 1: 3,5 Vcc à 1 mA (disponible uniquement avec le poste extérieur actif, durée d'activation identique à celui de la gâche électrique).
- Sortie commande aux 2: 3,5 Vcc à 1 mA (toujours disponible sur toutes les postes extérieurs, durée d'activation identique à celui de la gâche électrique).
- Sortie activation poste extérieur: 3,5 Vcc à 1 mA (actif pendant toute la durée de la communication).
- Température de fonctionnement: de -15 °C à +50 °C.

ELIMINATION

S'assurer que le matériel d'emballage n'est pas abandonné dans la nature et qu'il est éliminé conformément aux normes en vigueur dans le pays d'utilisation du produit.

À la fin du cycle de vie de l'appareil, faire en sorte qu'il ne soit pas abandonné dans la nature.

L'appareil doit être éliminé conformément aux normes en vigueur et en privilégiant le recyclage de ses pièces.

Le symbole et le sigle du matériau sont indiqués sur les pièces pour lesquelles le recyclage est prévu.

E INSTRUCCIONES PARA LA INSTALACION

GRUPO FÓNICO AZ/304

Grupo fónico para instalaciones de portero electrónico, sistema BPT X2 TECHNOLOGY, que permite transmitir, por un único par, trenzado, de tipo telefónico, todas las señales para el funcionamiento de la instalación.

El aparato se compone de dos unidades: una de gestión y control y la otra audio. Se puede utilizar en placas personalizadas.

Dispone de regulación de los volúmenes para ambos canales audio. Para mejorar la calidad del audio es posible, si las medidas de la placa exterior lo permiten, separar el micrófono de la unidad base (fig. 1) para fijarlo en posición remota (250 mm como máx.).

Montar el grupo fónico siguiendo las indicaciones de la fig. 3 mientras que la unidad de control se debe poner en la caja empotrada. La unidad de gestión y control viene completa de cable múltiple para la conexión de la unidad audio, bornes de conexión, puentes de programación, regulación del tiempo de activación de la cerradura eléctrica y dispone de señalización acústica de instalación ocupada y de cerradura eléctrica activa.

Es posible añadir, en serie con la primera placa exterior, otras tres placas exteriores (también de videoportero con AZV/304) sin utilizar ulteriores equipos.

El grupo fónico está predisposto para la conexión de hasta cuatro pulsadores de llamada con la posibilidad de ampliar las mismas llamadas hasta 64 utilizando el VZS/308C. Los cableados incluidos permiten una fácil conexión con los varios aparatos que componen la placa exterior.

Ajuste del volumen (fig. 2)

- Potenciómetro de ajuste audio en la placa exterior.
- ☞ Potenciómetro de ajuste audio en el derivado interno.

El ajuste de volumen se tendrá que realizar de manera que los niveles de sonido sean los adecuados, para poder evitar el efecto Larsen.

Función de los bornes (fig. 4)

- 6/~ } 12÷16V ca 14÷18V cc alimentación
- ☐ salida cerradura eléctrica
- ☐ pulsador abrepuerta
- 5 masa para cerradura eléctrica
- salida comando auxiliar 1
- salida comando auxiliar 2
- B IN entrada bus desde otras placas exteriores
- B OUT salida bus hacia los derivados internos u otras placas exteriores

Función de los conectadores (fig. 4)

Conector CN1 de 5 polos: a utilizar

para conectar el aparato de ampliación de llamadas VZS/308C

Conector CN3 de 3 polos: a utilizar para la conexión con los pulsadores de llamada

- 1 - rojo: con el pulsador nº 2
- 2 - naranja: con el pulsador nº 3
- 3 - amarillo: con el pulsador nº 4.

Conector CN4 de 4 polos: a utilizar para conectar el primer pulsador de llamada

- 1 - negro: común pulsadores
- 2 - marrón: con el pulsador nº 1.

ATENCIÓN En instalaciones con varias placas exteriores es necesario mantener la misma disposición de los pulsadores de llamada.

Conector CN5 de 2 polos: a utilizar para la conexión de una eventual señalización luminosa de ocupado (12 V máx. 20 mA).

ATENCIÓN. Es preciso aislar los conductores de los cableados no utilizados.

Función de los puentes SW1 y SW2 (fig. 4)

SW1: programación automática número placas exteriores (por omisión 1).

SW2: programación derivados internos.

Programación número placas exteriores (operación necesaria sólo ante varias placas exteriores)

- 1 - Ponerse en la última placa exterior conectada en serie con el bus (en general aquella con los bornes B IN no conectados).
- 2 - Quitar el puente SW1.
- 3 - Esperar la nota de confirmación (cerca 3÷15 s).
O número das notas de confirmação assinalam também o número de placas botoneiras presentes e programadas (1 nota para a placa botoneira principal e 1 nota para cada placa botoneira secundária).
- 4 - Conectar de nuevo el puente SW1.

Programación de los derivados internos

- 1 - Quitar el puente SW2 en una placa exterior cualquiera.
- 2 - Descolgar el auricular del derivado interno a programar (para el derivado interno telefónico ver las instrucciones indicadas en el interfaz IT/300).
- 3 - Pulsar contemporáneamente los pulsadores abrepuerta y auxiliar 2 durante por lo menos 1 s (la activación del sonido hacia la placa exterior confirma la efectiva operación).
- 4 - Desde la placa exterior pulsar el botón de llamada con el cual asociar el derivado interno.
- 5 - Colgar el auricular.
- 6 - Repetir la operación desde el punto 2 con todos los demás derivados internos.
- 7 - Conectar de nuevo el puente SW2 para salir de la programación.

ATENCIÓN. El procedimiento de programación del selector VSE/300, si presente, debe ser efectuado sólo después de la programación de la asociación de las llamadas desde las placas externas con los derivados internos.

En las instalaciones con XA/300LR se recomienda recoger los códigos de identificación ID (SN) de los derivados internos, aplicados al exterior del meuble, y apuntarlos en las tablas adjuntas a los aparatos XA/300LR, MPP/300LR y IPC/300LR.

NOTA. Una vez programado el alimentador mediante PCS/300 ó MPP/300LR no será más posible acceder a la programación base de las placas exteriores.

Para restablecer las condiciones por defecto véase el capítulo correspondiente.

Restablecimiento de las condiciones predeterminadas desde la placa exterior

- 1 - Quitar el puente SW1.
- 2 - Cerrar el contacto del abrepuerta a masa.
Una nota acústica confirma que la operación ha sido efectuada.
- 3 - Poner de nuevo el puente SW1.

Características técnicas

- Alimentación: Δ 12÷16 Vca 14÷18 Vcc.
- Consumo: Δ
 - en reposo con 14 Vcc 120 mA máx.;
 - activo con 14 Vcc 150 mA máx.;
 - con cerradura eléctrica activa llega a 500 mA;
- Secreto de conversación audio.
- Comando cerradura eléctrica: de tipo impulso para cerradura eléctrica de 12 V 1 A.
- Tiempo activación cerradura eléctrica: regulable entre 2 y 15 s mediante el potenciómetro P1 (fig. 4).
- Tiempo de duración de llamada: 30 s.
- Salida bus: alimentación de 15 Vcc para amplificador y derivados internos.
- Salida comando aux 1: 3,5 Vcc a 1 mA (disponible sólo con placa exterior activa, tiempo de activación igual que el tiempo de activación de la cerradura eléctrica).
- Salida comando aux 2: 3,5 Vcc a 1 mA (siempre disponible en todas placas exteriores, tiempo de activación igual que el tiempo de activación de la cerradura eléctrica).
- Salida activación placa externa: 3,5 Vcc a 1 mA (activa durante todo el tiempo de la comunicación).
- Temperatura de funcionamiento: entre -15 °C y +50 °C.

ELIMINACION

Comprobar que no se tire al me-

dioambiente el material de embalaje, sino que sea eliminado conforme a las normas vigentes en el país donde se utilice el producto.

Al final del ciclo de vida del aparato evítase que éste sea tirado al medioambiente.

La eliminación del aparato debe efectuarse conforme a las normas vigentes y privilegiando el reciclaje de sus partes componentes.

En los componentes, para los cuales está prevista la eliminación con reciclaje, se indican el símbolo y la sigla del material.

P INSTRUÇÕES PARA A INSTALAÇÃO

GRUPO FÓNICO AZ/304

Grupo fónico para instalações de telefone porteiros sistema BPT X2 TECHNOLOGY, que consente transmitir num único cabo bifilar, twistato de tipo telefónico, todos os sinais para o funcionamento do equipamento.

O aparelho é composto por duas unidades: uma de gestão e controlo, a outra áudio.

Permite de ser utilizado sobre placas personalizadas.

Dispõe da regulação dos volumes para ambos os canais áudio.

A fim de melhorar a qualidade áudio, é possível, se as dimensões da placa botoneira o permitirem, separar o microfone da unidade base (fig. 1) para uma sua fixação na posição remota (250 mm máx.). Montar o grupo fónico seguindo as indicações da fig. 3, enquanto que a unidade de controlo deve ser inserida na caixa de encastre.

A unidade de gestão e controlo está completa de cabo múltiplo para a ligação da unidade áudio, bornes de ligação, pontes de programação, regulação do tempo de activação da fechadura eléctrica e está dotado de sinalização acústica de que o equipamento está ocupado e que a fechadura eléctrica está activa.

É possível acrescentar, em série à primeira placa botoneira, outras três placas botoneiras (também vídeoporteiros com AZV/304) sem a utilização de ulteriores aparelhagens.

O grupo fónico está predisposto para a ligação até quatro botões de chamada com a possibilidade de expandir as mesmas chamadas até 64 com a utilização do VZS/308C.

As cablagens em dotação permitem uma fácil ligação às várias aparelhagens que compõem a placa botoneira.

Regulação dos volumes (fig. 2)

- Potenciómetro de regulação audio ao posto externo.
- ☞ Potenciómetro de regulação audio ao derivado interno.

A regulação deverá ser efectuada de modo tal que os níveis audio

sejam optimizados, evitando de provocar o efeito Larsen.

Função dos bornes (fig. 4)

6/~] 12÷16V ca 14÷18V cc
~	
⊠	alimentação
⊠	saída fechadura eléctrica
⊠	botão de abertura porta
5	massa para a fechadura eléctrica
•	saída comando auxiliar 1
•	saída comando auxiliar 2
B IN	entrada bus de outras placas botoneiras
B OUT	saída bus para os derivados internos ou outras placas botoneiras

Função dos conectores (fig. 4)

Conector CN1 de 5 vias: para utilizar na ligação ao aparelho de expansão de chamada VZS/380C.

Conector CN3 de 3 vias: para utilizar na ligação aos botões de chamada.

- 1-vermelho: ao botão n.º 2
- 2-cor de laranja: ao botão n.º 3
- 3-amarelo: ao botão n.º 4

Conector CN4 de 4 vias: de utilizar para a ligação do primeiro botão de chamada.

- 1-preto: comum botões.
- 2-castanho: ao botão n.º 1.

ATENÇÃO. Em instalações com várias placas botoneiras é necessário manter a mesma disposição dos botões de chamada.

Conector CN5 de 2 vias: a utilizar para a ligação de uma eventual sinalização luminosa de ocupado (12 V máx. 20 mA).

ATENÇÃO. Os condutores dos conectores não utilizados devem ser isolados.

Função das pontes SW1 e SW2 (fig. 4)

SW1: programação automática do número de placas botoneiras (default 1).

SW2: programação dos derivados internos.

Programação do número de placas botoneiras (operação necessária só na presença de várias placas botoneiras)

1 - Posicionar-se na última placa botoneira ligada em série ao bus (geralmente aquele com os bornes B IN não conexos).

2 - Tirar a ponte SW1.

3 - Esperar pela nota de confirmação (3÷15 s aproximadamente). O número das notas de confirmação assinalam também o número de placas botoneiras presentes e programadas (1 nota para a placa botoneira principal e 1 nota para cada placa botoneira secundária).

4 - Tornar a inserir a ponte SW1.

Programação dos derivados internos

1 - Tirar a ponte SW2 de uma placa botoneira qualquer.

2 - Levantar o auscultador do derivado interno a programar (para o derivado interno telefónico ver as instruções referidas na interface IT/300).

3 - Pressionar ao mesmo tempo os botões de abertura da porta e auxiliar 2 pelo menos por 1 s (a activação do áudio para a placa botoneira confirma que se verificou a operação).

4 - Da placa botoneira pressionar o botão de chamada ao qual associar o derivado interno.

5 - Tornar a depor o auscultador.

6 - Repetir a operação desde o ponto 2 para todos os restantes derivados internos.

7 - Tornar a inserir a ponte SW2 para sair da programação.

ATENÇÃO. O procedimento de programação do selector VSE/300, se presente, deve ser executado só depois da programação de associação das chamadas das placas botoneiras aos derivados internos.

Nas instalações com XA/300LR se aconselha de recolher os códigos identificativos ID (SN) dos derivados internos, aplicados na parte de fora do móvel, e referilos nas tabelas anexas às aparelhagens XA/300LR, MPP/300LR e IPC/300LR.

NOTA. Depois de programado o alimentador mediante PCS/300 ou MPP/300LR já não será possível aceder à programação base das placas botoneiras.

Para restabelecer as condições de default ver capítulo dedicado.

Restabelecimento condições de default da placa botoneira

1 - Tirar a ponte SW1.

2 - Fechar o contacto da abertura porta de massa.

Uma nota acústica confirma que se verificou a operação.

3 - Tornar a inserir a ponte SW1.

Características técnicas

• Alimentação: Δ 12÷16 Vca 14÷18 Vcc.

• Absorção: Δ

- a repouso com 14Vcc 120mA max;

- activo com 14Vcc 150mA max;

- com a fechadura eléctrica activa acrescentar 500mA;

• Segredo de conversação áudio.

• Comando da fechadura eléctrica: de tipo impulsivo para fechadura eléctrica de 12V 1A.

• Tempo de activação da fechadura eléctrica: regulável entre 2 a 15 s por um potenciometro P1 (fig. 4).

• Tempo de duração de chamada: 30 s.

• Saída bus: alimentação de 15 Vcc para amplificador e derivados internos.

• Saída comando aux. 1: 3,5 Vcc de 1 mA (disponível só com placa botoneira activa, tempo de activação igual ao tempo de activação da fechadura eléctrica).

• Saída comando aux. 2: 3,5 Vcc de 1 mA (sempre disponível nas todas placas botoneiras, tempo de activação igual ao tempo de activação da fechadura eléctrica).

• Saída da activação da placa botoneira: 3,5 Vcc até 1 mA (activa por todo o tempo da comunicação).

• Temperatura de funcionamento: desde -15 °C até +50 °C.

ELIMINAÇÃO

Assegurar-se que o material da embalagem não seja disperso no ambiente, mas eliminado seguindo as normas vigentes no país de utilização do produto.

Ao fim do ciclo de vida do aparelho evitar que o mesmo seja disperso no ambiente.

A eliminação da aparelhagem deve ser efectuada respeitando as normas vigentes e privilegiando a reciclagem das suas partes constituintes.

Sobre os componentes, para os quais é previsto o escoamento com reciclagem, estão reproduzidos o símbolo e a sigla do material.

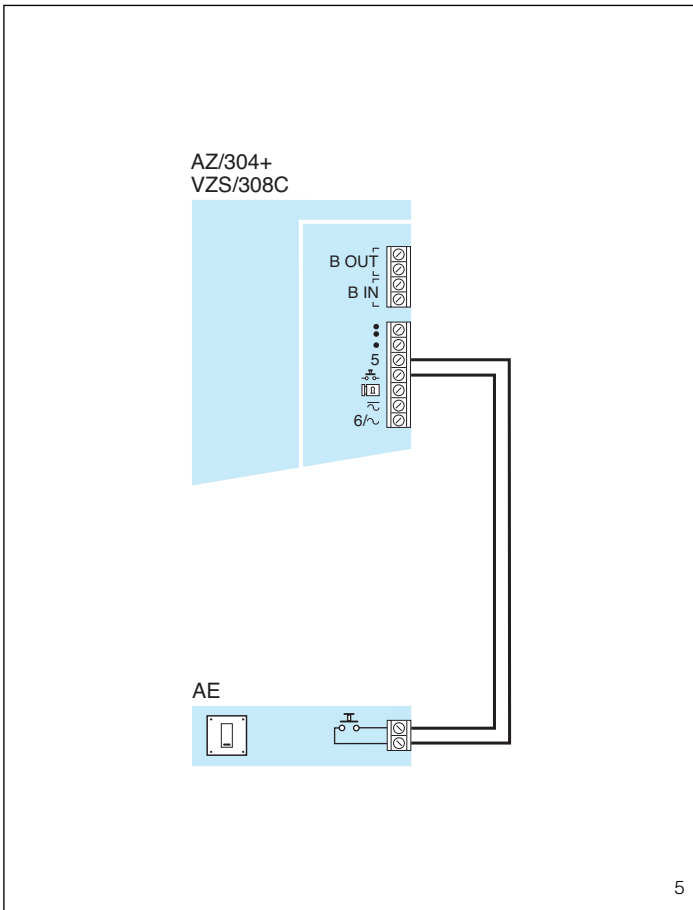

Fig.5-Schema di collegamento del pulsante ausiliario apriporta (AE).

Fig.5-Schéma de raccordement du bouton gâche intérieure (AE).

Fig.5-Connection diagram of auxiliary door-lock release button (AE).

Fig.5-Esquema de conexión del pulsador auxiliar abrepuerta (AE).

Abb.5-Anschlüsse zwischen Türöffnertaste (Auxiliary/Service) (AE).

Fig.5-Esquema de ligação do botão auxiliar de abertura de porta (AE).

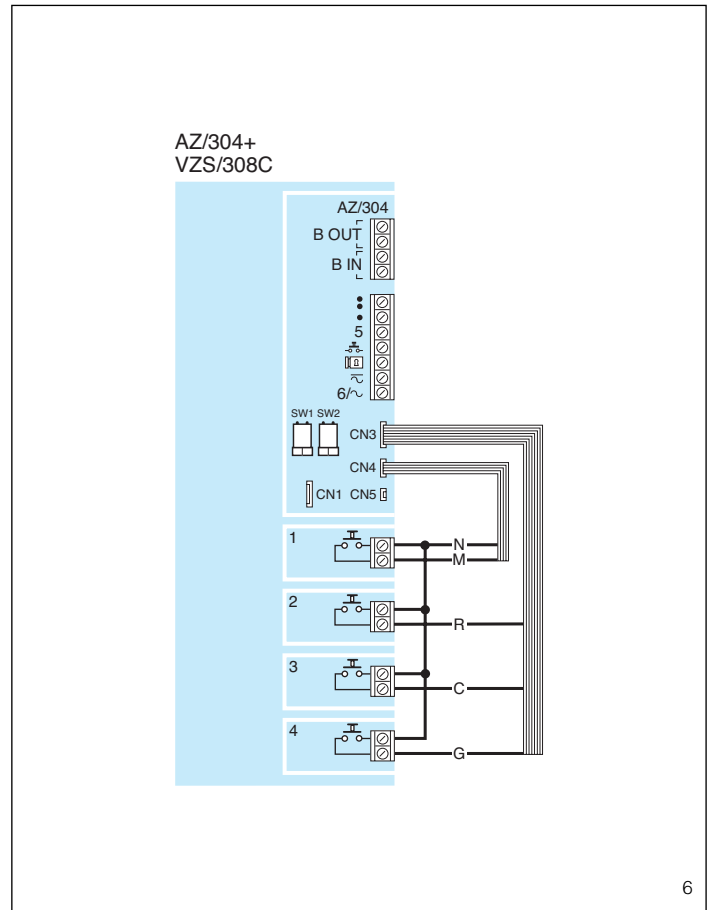

Fig.6-Colore dei conduttori relativi ai cablaggi CN3-CN4-CN5.

CN3
C: arancio, orange, Orange, orange, naranja, laranja

Fig.6-Colour coding of wires relating to CN3-CN4-CN5.

G: giallo, yellow, Gelb, jaune, amarillo, amarelo

Abb.6-Farbe der Kabelleiter CN3-CN4-CN5.

R: rosso, red, Rot, rouge, rojo, vermelho

Fig.6-Couleur des conducteurs relatifs aux câblages CN3-CN4-CN5.

CN4
M: marrone, brown, Braun, marron, marrón, castanho

Fig.6-Color de los conductores correspondientes a los cableados CN3-CN4-CN5.

N: nero, black, Schwarz, noir, negro, preto

Fig.6-Cor dos condutores relativos às cablagens CN3-CN4-CN5.

CN5
G: giallo, yellow, Gelb, jaune, amarillo, amarelo

H: grigio, grey, Grau, gris, gris, cinzento

SE 302C51.1

IMPIANTO CITOFONICO PLURIFAMILIARE

MULTI-FLAT AUDIO ENTRY INSTALLATION

HAUSSPRECHANLAGE FÜR MEHR-FAMILIENHAUSER

INSTALLATION PORTIER ELECTRONIQUE POUR IMMEUBLE

EQUIPO DE PORTERO ELECTRONICO MULTIFAMILIAR

INSTALAÇÃO TELEFONE DE PORTEIRO PLURIFAMILIAR

