

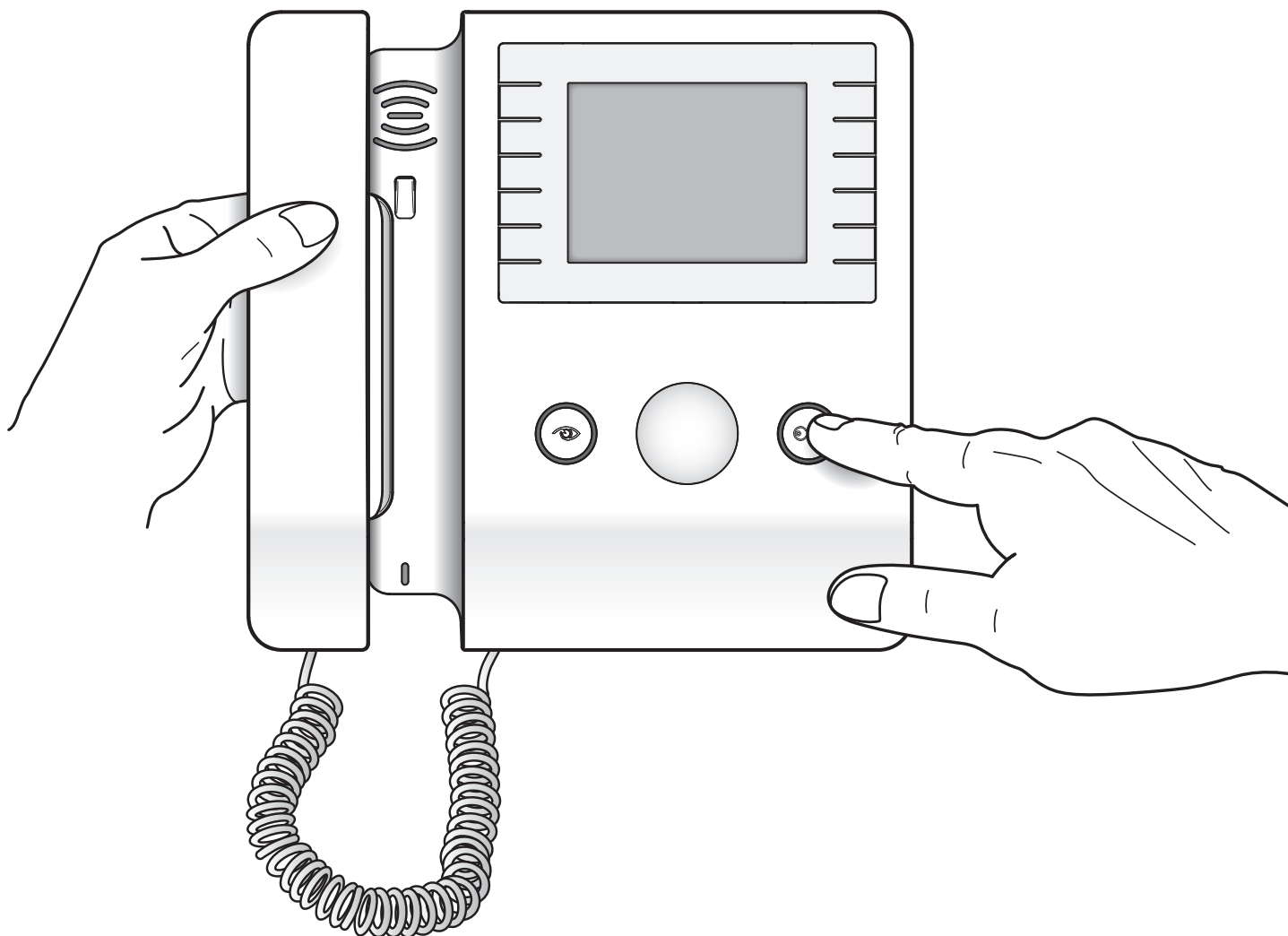

Agata V 200 - Agata VC 200 - Agata VC/B 200



Manuale di Installazione  
Installation Manual  
Handbuch für den Installateur  
Manuel d'Installation  
Manual para el Instalador  
Manual para o Instalador  
Installatiehandleiding

**IT - Avvertenze generali**

- Leggere attentamente le istruzioni, prima di iniziare l'installazione ed eseguire gli interventi come specificato dal costruttore;
- Dopo aver tolto l'imballaggio assicurarsi dell'integrità dell'apparecchio;
- Gli elementi dell'imballaggio (sacchetti in plastica, polistirolo espanso, ecc.) non devono essere lasciati alla portata dei bambini in quanto potenziali fonti di pericolo;
- L'installazione, la programmazione, la messa in servizio e la manutenzione del prodotto deve essere effettuata soltanto da personale tecnico qualificato ed opportunamente addestrato nel rispetto delle normative vigenti ivi comprese le osservanze sulla prevenzione infortuni;
- Operare in ambienti sufficientemente illuminati e idonei per la salute e utilizzare strumenti, utensili ed attrezzature in buono stato;
- Il dispositivo va installato conformemente al grado IP indicato nelle caratteristiche tecniche;
- L'impianto elettrico dovrà essere realizzato in conformità con le normative in vigore nel paese di installazione;
- I conduttori dei cablaggi non utilizzati devono essere isolati.
- Saldare le giunzioni e la parte terminale dei fili onde evitare malfunzionamenti causati dall'ossidazione degli stessi;
- Al termine dell'installazione, verificare sempre il corretto funzionamento dell'apparecchiatura e dell'impianto nel suo insieme;
- Prima di effettuare qualunque operazione di pulizia o di manutenzione, togliere l'alimentazione al dispositivo;
- In caso di guasto e/o cattivo funzionamento di un dispositivo, distaccarlo dall'alimentazione e non manometterlo;
- Per l'eventuale riparazione rivolgersi solamente ad un centro di assistenza tecnica autorizzato dal costruttore e comunque utilizzare sempre i ricambi forniti da Bpt s.p.a.;
- **L'apparecchio dovrà essere destinato unicamente all'uso per il quale è stato espressamente concepito.**
- Il mancato rispetto delle prescrizioni sopra elencate può compromettere la sicurezza dell'apparecchio.
- Il costruttore non può comunque essere considerato responsabile per eventuali danni derivanti da usi impropri, erronei ed irragionevoli.

**EN - General Precautions**

- Read the instructions carefully before starting installation and proceed as specified by the manufacturer;
- After removing the packaging, check the condition of the unit;
- The packaging items (plastic bags, expanded polystyrene, etc.) must not be handled by children as they may be dangerous;
- Installation, programming, commissioning and maintenance of the product must only be performed by qualified technicians who have been properly trained in compliance with current standards, including health and safety regulations;
- Operate in sufficiently lighted areas that are conducive to health and use tools, utensils and equipment that are in good working order;
- The device must be installed in accordance with the IP degree indicated in the technical features;
- The electrical system must comply with current standards in the country of installation;
- Wires belonging to cables that are not used must be insulated.
- Weld the joints and the ends of the wires to prevent malfunctions caused by wire oxidation;
- When installation is completed, always check for correct operation of the unit and the system as a whole;
- Before performing any cleaning or maintenance operation, disconnect the power supply to the device;
- In the case of device failure or malfunction, disconnect it from the power supply and do not tamper with it;
- Should the unit be in need of repair, contact only a technical support centre authorised by the manufacturer and always use spare parts provided by Bpt s.p.a.;
- **The equipment must only be used for the purpose for which it was explicitly designed.**
- Failure to follow the instructions provided above may compromise the unit's safety.
- The manufacturer declines all liability for any damage as a result of improper, incorrect or unreasonable use.

**DE - Allgemeine Hinweise**

- Vor der Installation die Anweisungen aufmerksam lesen, und alle Arbeiten wie vom Hersteller angegeben ausführen.
- Das Gerät aus der Verpackung nehmen und seine Unversehrtheit kontrollieren.
- Die Verpackungsteile (Plastiktüten, Polystyrolschaum usw.) dürfen nicht in Reichweite von Kindern gelassen werden, da sie potentielle Gefahrenquellen darstellen.
- Die Installation, die Programmierung, die Inbetriebnahme und die Wartung des Produkts dürfen nur von qualifiziertem und einschlägig ausgebildetem Fachpersonal unter Beachtung der geltenden Bestimmungen und Unfallverhütungsmaßnahmen ausgeführt werden.
- In ausreichend beleuchteten und nicht gesundheitsschädigenden Räumen arbeiten und Instrumente und Werkzeuge in gutem Zustand benutzen.
- Die Vorrichtung muss gemäß dem IP-Schutzgrad, der in den technischen Merkmalen aufgeführt ist, installiert werden.
- Die Vorrichtungen vorsichtig handhaben: sie enthalten zerbrechliche und feuchtigkeitsempfindliche Elektronikteile.
- Um ungewollten Kontakten vorzubeugen, die Netzanschlusskabel und die Niederspannung führenden Signalleitungen getrennt umbinden.
- Die Verbindungsstellen und das Ende der Leiter verschweißen, um Störungen durch Oxidation derselben zu vermeiden.
- Nach Abschluss der Installationsarbeiten immer den korrekten Betrieb des Geräts und der gesamten Anlage prüfen.
- Vor allen Reinigungs- oder Wartungsarbeiten die Vorrichtung von der Spannung trennen.
- Im Fall einer Störung und/oder eines fehlerhaften Betriebs eines Geräts, dieses sofort von der Stromversorgung trennen und keine unautorisierten Eingriffe durchführen.
- Wenden Sie sich für eventuelle Reparaturarbeiten ausschließlich an eine vom Hersteller autorisierte Kundendienststelle und benutzen sie in jedem Fall immer von Bpt s.p.a. gelieferte Ersatzteile.
- **Das Gerät darf ausschließlich für die Zwecke benutzt werden, für die es ausdrücklich konzipiert wurde.**
- Die Nichtbeachtung der oben angeführten Vorschriften kann die Sicherheit des Geräts beeinträchtigen.
- Der Hersteller haftet nicht für Schäden, die durch einen unsachgemäßen, falschen oder unvernünftigen Gebrauch verursacht werden.

**FR - Avertissements généraux**

- Lire attentivement les instructions avant de commencer l'installation et effectuer les opérations comme spécifié par le fabricant ;
- Après l'avoir déballé, vérifier que l'appareil soit en bon état ;
- Ne pas laisser les éléments d'emballage (sachets en plastique, polystyrène expansé, etc.) à la portée des enfants car ils constituent une source potentielle de danger ;
- L'installation, la programmation, la mise en service et l'entretien du produit ne doivent être effectués que par du personnel technique qualifié et spécialisé, en respectant les normes en vigueur, y compris celles en matière de prévention des accidents ;
- Travailler dans des lieux sains et suffisamment éclairés et n'utiliser que des outils et instruments en bon état ;
- Le dispositif doit être installé conformément au degré IP indiqué dans les caractéristiques techniques ;
- L'installation électrique devra être réalisée en conformité aux normes en vigueur dans le pays d'installation ;
- Les conducteurs des câblages qui ne sont pas utilisés doivent être isolés.
- Souder les jonctions et la partie terminale des fils afin d'éviter des dysfonctionnements dérivant de l'oxydation de ceux-ci ;
- À la fin de l'installation, toujours contrôler le bon fonctionnement de l'appareil et de toute l'installation ;
- Avant d'effectuer toute opération de nettoyage ou d'entretien, couper l'alimentation électrique du dispositif ;
- En cas de panne et/ou de mauvais fonctionnement d'un dispositif, le débrancher du réseau électrique, sans tenter aucune réparation ;
- Pour toute réparation, adressez-vous uniquement à un centre d'assistance technique agréé par le fabricant et dans tous les cas utiliser toujours des pièces de rechange fournies par Bpt s.p.a. ;
- **L'appareil n'est destiné qu'à l'utilisation pour laquelle il a été expressément conçu.**
- Le non-respect des prescriptions susmentionnées pourrait compromettre la sécurité de l'appareil.
- Le fabricant ne pourra dans tous les cas être retenu responsable des dommages dérivant d'une utilisation incorrecte ou erronée.

**ES - Advertencias generales**

- Lea atentamente las instrucciones antes de comenzar la instalación, y realice las intervenciones tal y como especifica el fabricante;
- Tras haberlo sacado de su embalaje, compruebe el buen estado del aparato;
- Los elementos del embalaje (bolsas de plástico, poliestireno expandido, etc.) no deben dejarse al alcance de los niños, ya que son potenciales fuentes de peligro;
- La instalación, la programación, la puesta en servicio y el mantenimiento del producto deben ser efectuados solamente por personal técnico cualificado que cuente con la formación pertinente, cumpliendo las normativas vigentes, incluidas las normas de prevención de accidentes;
- Trabaje en entornos suficientemente iluminados e idóneos para la salud, y utilice herramientas, utensilios y equipamiento en buen estado;
- El dispositivo debe instalarse de manera conforme al grado IP indicado en las características técnicas;
- La instalación eléctrica deberá realizarse conforme a las normativas vigentes en el país de instalación;
- Al final del proceso de instalación, compruebe el correcto funcionamiento del equipo y de la instalación en su conjunto;
- Antes de efectuar cualquier operación de limpieza o mantenimiento, corte la alimentación del dispositivo;
- En caso de avería y/o funcionamiento defectuoso de un dispositivo, desconecte de la alimentación y no lo manipule;
- Si es necesario efectuar reparaciones, acuda únicamente a un centro de asistencia técnica autorizado por el fabricante, y en cualquier caso utilice siempre los recambios suministrados por Bpt s.p.a.;
- **El aparato deberá destinarse únicamente al uso para el que ha sido expresamente concebido.**
- El incumplimiento de las anteriores instrucciones puede poner el peligro la seguridad del aparato.
- En cualquier caso, el fabricante no asumirá ninguna responsabilidad por posibles daños derivados de usos impropios, incorrectos o irrazonables.

**PT - Advertências gerais**

- Leia com atenção as instruções, antes de iniciar a instalação e efectue as operações conforme especificado pelo fabricante;
- Após ter removido a embalagem certifique-se de que o aparelho está íntegro;
- Os elementos da embalagem (sacos de plástico, isopor, etc.) não devem ser deixados ao alcance de crianças porque são fontes potenciais de perigo;
- A instalação, a programação, a colocação em serviço e a manutenção do produto devem ser efectuadas apenas por pessoal técnico qualificado e com formação adequada, cumprindo as normas em vigor, inclusive as disposições sobre a prevenção de acidentes;
- O dispositivo deve ser instalado de acordo com o grau IP indicado nas características técnicas;
- Trate os dispositivos com cuidado: contêm componentes electrónicos frágeis e sensíveis à humidade;
- Os condutores dos conectores não utilizados devem ser isolados.
- Solde as junções e a parte terminal dos fios a fim de evitar falsos alarmes causados pela oxidação dos mesmos;
- No fim da instalação verifique sempre o funcionamento correcto do equipamento e da instalação no seu conjunto;
- Antes de efectuar qualquer operação de limpeza ou de manutenção, desligue o dispositivo da rede de alimentação eléctrica;
- No caso de avaria e/ou mau funcionamento de um dispositivo, desligue-o da alimentação e não o abra;
- Para a eventual reparação dirija-se apenas a um centro de assistência técnica autorizado pelo fabricante e utilize sempre as peças de reposição fornecidas pela Bpt s.p.a.;
- **O aparelho deve ser destinado unicamente ao uso para o qual foi expressamente concebido.**
- O não cumprimento dos conselhos enumerados acima pode comprometer a segurança do aparelho.
- O fabricante não pode, em todo o caso, ser considerado responsável por eventuais danos decorrentes de usos impróprios, errados e irracionais.

**NL - Algemene waarschuwingen**

- Lees aandachtig de instructies voordat u met de installatie begint en voer de handelingen uit zoals omschreven door de fabrikant;
- Nadat u het toestel uit de verpakking heeft gehaald, controleer of het niet beschadigd is;
- Het verpakkingsmateriaal (plastic zakjes, delen in polystyrol, enz.) dient buiten het bereik van kinderen gehouden te worden, aangezien het gevaarlijk kan zijn;
- De installatie, het programmeren, de ingebruikname en het onderhoud van het apparaat mag uitsluitend uitgevoerd worden door technisch bevoegd personeel dat specifiek opgeleid is met betrekking tot de geldende wetgeving, met inbegrip van het naleven van de voorschriften inzake ongevallenpreventie;
- Handel in voldoende verlichte en gezonde ruimtes en gebruik instrumenten en gereedschap die in goede staat verkeren;
- De apparaten moeten geïnstalleerd worden conform de IP-bescherming die vermeld is in de technische kenmerken;
- De elektrische installatie moet uitgevoerd worden volgens de wetgeving die van kracht is in het land waar het apparaat geïnstalleerd wordt;
- Ongebruikte draden van de bekabelingen moeten geïsoleerd worden;
- Las de verbindingen en het uiteinde van de draden om te vermijden dat ze door oxidatie aangetast kunnen worden;
- Als de installatie voltooid is, controleer altijd of de toestellen en de volledige installatie correct werken;
- Neem de voeding weg van het toestel voordat u reinigings- of onderhoudswerkzaamheden uitvoert;
- Wanneer een apparaat defect is en/of niet goed werkt, koppel het los van de voeding en breng geen veranderingen aan;
- Wend u voor eventuele herstellingen uitsluitend tot een technisch servicecentrum dat door de fabrikant erkend is; gebruik altijd reserveonderdelen die door Bpt s.p.a. geleverd worden;
- Het toestel is uitsluitend bestemd voor het gebruik waarvoor het uitdrukkelijk ontworpen is.
- Het niet naleven van de bovenvermelde voorschriften kan de veiligheid van het toestel in gevaar brengen.
- De fabrikant is niet aansprakelijk voor eventuele schade die voortkomt door oneigenlijk, foutief of onredelijk gebruik.

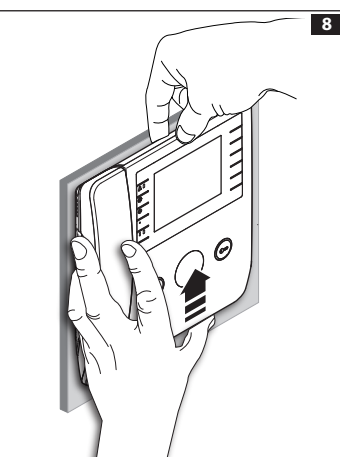
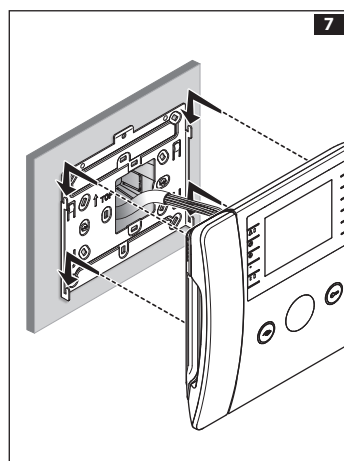
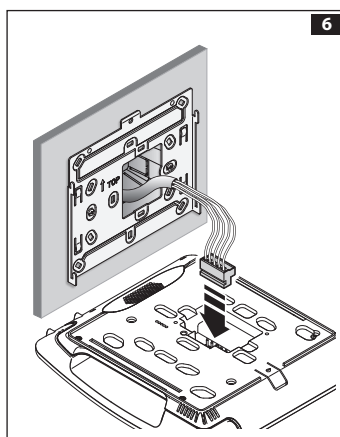
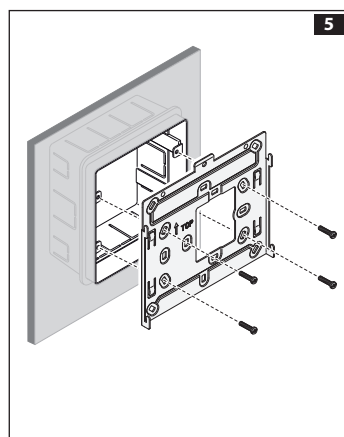
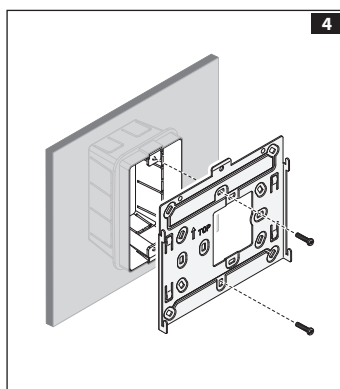
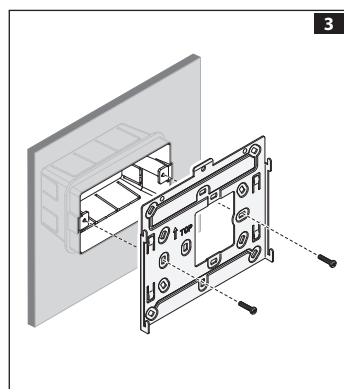
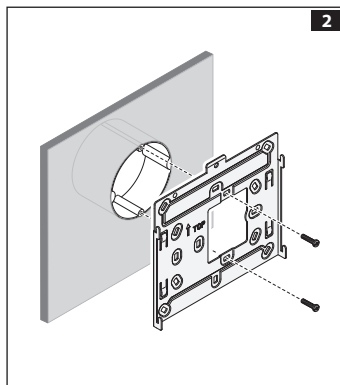
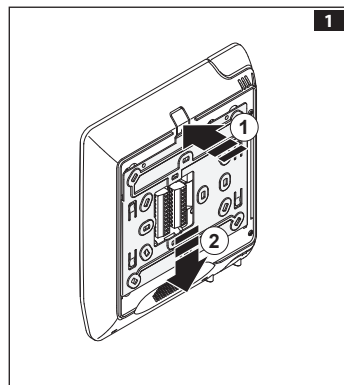
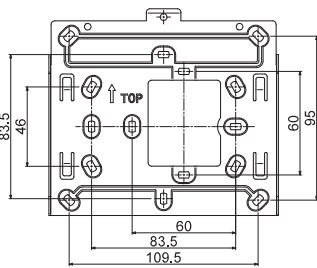
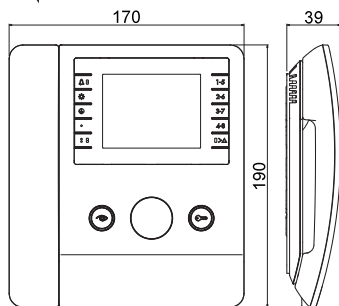

**IT - INSTALLAZIONE A PARETE**

Sganciare l'apparecchio dal supporto metallico, facendolo scorrere su di esso dopo aver premuto il pulsante plastico (figura 1).  
 Fissare il supporto da parete alla scatola d'incasso tonda Ø 60mm (figura 2), alla scatola rettangolare 503 (figura 3 e 4), alla scatola rettangolare 506E (figura 5), oppure alla scatola incasso di Ophera (PHI) utilizzando le viti in dotazione e rispettando l'indicazione TOP↑. Per garantire una maggiore stabilità al supporto si consiglia di fissarlo anche con le viti e i tasselli forniti. La scatola deve essere installata ad un'altezza adeguata all'utente.  
 Evitare il serraggio eccessivo delle viti.  
 Effettuati i collegamenti, agganciare il videoterminale al supporto metallico (figura 6-7).  
 Per sganciare l'apparecchio dal supporto metallico premere il gancho plastico e sollevare il terminale (figura 8).

**EN - INSTALLATION**

Remove the unit from the metallic support by sliding it after pressing the plastic button (figure 1).  
 Attach the wall bracket to the round recessed box Ø 60mm (Figure 2), the rectangular box 503 (Figure 3 and 4), the rectangular box 506E (Figure 5), or the Ophera recessed box (PHI) using the provided screws and observing the TOP↑ indication. To ensure greater stability to the mounting surface, secure box with screws and anchors provided. The recessed box must be fitted at a suitable height in relation to the user.  
 Avoid excessive tightening of the screws.  
 Once the connections have been made, hook the video terminal to the metal support (figure 6-7). To release the unit from the metal support, press the plastic hook and lift the terminal (figure 8).

**DE - WANDMONTAGE**

Das Gerät an der Metallhalterung aushängen, dabei nach dem Drücken der Kunststoffaste das Gerät auf der Halterung verschieben (Abbildung 1).  
 Die Wandhalterung am runden Einbauehäuse Ø 60 mm (Abbildung 2), am rechteckigen Einbauehäuse 503 (Abbildung 3 und 4), am rechteckigen Einbauehäuse 506E (Abbildung 5) oder am Einbauehäuse von Ophera (PHI) mithilfe der beiliegenden Schrauben befestigen, hierfür die beiliegenden Schrauben benutzen und die Angabe TOP↑ beachten. Für eine höhere Stabilität an der Halterung sollte diese zusätzlich mit den beiliegenden Schrauben und Dübel gesichert werden.  
 Der Kasten muss auf für den Benutzer geeigneter Höhe installiert werden.  
 Die Schrauben nicht zu stark anziehen.  
 Nach den Anschlüssen das Videoterminale an der Metallhalterung einhängen (Abbildung 6-7).  
 Um das Gerät von der Metallhalterung auszuklinken den Plastikhaken drücken, und das Terminal anheben (Abbildung 8).

**FR - MONTAGE A MUR**

Retirer l'appareil du support métallique, en le faisant glisser sur lui-même après avoir appuyé sur la touche plastique (figure 1).  
 Fixer le support à mur sur le boîtier à encastrer rond Ø 60mm (figure 2), sur le boîtier rectangulaire 503 (figure 3 et 4), sur le boîtier rectangulaire 506E (figure 5) ou sur le boîtier à encastrer de Ophera (PHI) en utilisant les vis fournies et en respectant l'indication TOP↑. Pour assurer une meilleure stabilité au support il est conseillé de le fixer également avec les vis et les chevilles fournies.  
 Le boîtier doit être installé à une hauteur adéquate pour l'utilisateur.  
 Éviter de serrer excessivement les vis.  
 Une fois les raccordements effectués, fixer le portier vidéo au support métallique (figure 6-7).  
 Pour retirer l'appareil du support métallique, appuyer sur le clip en plastique et soulever le terminal (figure 8).

**ES - INSTALACIÓN MURAL**

Desenganche el aparato del soporte metálico, pulsando el botón de plástico y haciendo que se deslice (figura 1).  
 Fije el soporte mural a la caja empotrable redonda de Ø 60mm (figura 2), a la caja rectangular 503 (figuras 3 y 4), a la caja rectangular 506E (figura 5), o bien a la caja empotrable de Ophera (PHI) utilizando los tornillos incluidos suministrados y respetando la indicación TOP↑. Para garantizar una mayor estabilidad del soporte, se recomienda fijarlo también con los tornillos y tacos incluidos.  
 La caja debe instalarse a una altura adecuada para el usuario. No apriete demasiado los tornillos.  
 Una vez realizadas las conexiones, enganche el terminal de vídeo al soporte metálico (figura 6-7).  
 Para desenganchar el aparato del soporte metálico, pulse el gancho de plástico y levante el terminal (figura 8).

**PT - INSTALAÇÃO DE PAREDE**

Solte o aparelho do suporte metálico, fazendo-o deslizar sobre o mesmo após ter premido o botão de plástico (figura 1).  
 Fixe o suporte de parede à caixa de embutir redonda Ø 60mm (figura 2), à caixa rectangular 503 (figura 3 e 4), à caixa rectangular 506E (figura 5) ou à caixa de embutir de Ophera (PHI), utilizando os parafusos fornecidos e respeitando a indicação TOP↑. Para garantir uma maior estabilidade ao suporte, recomenda-se que também o fixe com os parafusos e as buchas fornecidos. A caixa deve ser instalada a uma altura adequada para o utente.  
 Evite o aperto excessivo dos parafusos.  
 Após efectuar as ligações, enganche o terminal de vídeo no suporte metálico (figura 6-7).  
 Para desprender o aparelho do suporte metálico carregue o gancho plástico e levante o terminal (figura 8).

**NL - WANDMONTAGE**

Maak het toestel los van de metalen steun door het erover te laten glijden nadat u de plastic toets heeft ingedrukt (fig. 1).  
 Maak de steun voor de wandmontage vast aan de ronde inbouwdoos Ø 60mm (afbeelding 2), aan de rechthoekige doos 503 (afbeelding 3 en 4), aan de rechthoekige doos 506E (afbeelding 5) of aan de inbouwdoos van Ophera (PHI) met behulp van de bijgeleverde schroeven. Om een grotere stabiliteit van de steun te garanderen, is het raadzaam om hem ook vast te maken met de bijgeleverde schroeven en pluggen. Volg de aanwijzing TOP↑ (BOVEN) op de achterkant van de inbouwdoos.  
 De doos moet geïnstalleerd worden op een hoogte die geschikt is voor de gebruiker.  
 Draai de schroeven niet te vast.  
 Voer de aansluitingen uit, maak de videoterminale vast aan de metalen steun (fig. 6-7).  
 Om het toestel los te maken van de metalen steun, druk op het plastic haakje en hef de terminal op (fig. 8).

IT - CARATTERISTICHE TECNICHE EN - TECHNICAL FEATURES	DE - TECHNISCHE MERKMALE FR - CARACTÉRISTIQUES TECHNIQUES	ES - CARACTERÍSTICAS TÉCNICAS PT - CARACTERÍSTICAS TÉCNICAS	NL - TECHNISCHE KENMERKEN
Alimentazione - Power supply - Stromversorgung - Alimentation - Alimentación - Alimentação - Voeding		14÷17,5 VDC	
Assorbimento - Absorption - Stromaufnahme - Absorption - Consumo - Consumo - Absorptie		95 mA (<12 mA stand-by)	
Assorbimento singolo LED - Single LED Absorption - Einzel LED Absorption - Absorption individuel LED - Consumo de un solo LED - Consumo de um único LED - Absorptie enkel lampje		1 mA	
Banda passante a -3dB - Bandwidth response at -3dB - Durchlaßbereich bei -3dB - Bande passante à -3dB - Banda pasante a -3dB - Banda passante a -3dB - Bandbreedte response at-3dB		5MHz.	
Impedenza d'ingresso video - Video input impedance - Video-Eingangsimpedanz - Impédance d'entrée video - Impedancia de entrada vídeo - Impedância de entrada vídeo - Video-ingang impedantie		≥22kΩ	
Ingresso video - Video input - Videoingang - Entrée vidéo - Entrada vídeo - Entrada vídeo - Video-ingang		1Vpp da linea coassiale; V+ 0,6Vpp, V- 0,6Vpp da linea differenziale (doppino telefonico) 1Vpp from coaxial line; + video signal 0,6Vpp, - video signal 0,6Vpp from differential line (twisted pair) 1Vss von Koaxialkabel; V+ 0,6Vss, V- 0,6ss von Differentialleitung (Telefon-Kabel) 1Vpp provenant de la ligne coaxiale; V+ 0,6Vpp, V- 0,6Vpp provenant de la ligne differentielle (paire torsadé) 1Vpp de linea coaxial; V+ 0,6Vpp, V- 0,6Vpp de linea diferencial (par telefónico) 1Vpp de linha coaxial; V+ 0,6Vpp, V- 0,6Vpp de linha diferencial (par telefónico) 1Vpp vanaf coaxiale lijn; V+ 0,6Vpp, V- 0,6Vpp vanaf differentiele lijn (twisted pair)	
Temperatura di stoccaggio - Storage temperature - Lagerungstemperatur - Température de stockage - Temperatura de almacenamiento - Temperatura de armazenagem - Bewaringstemperatuur		-25°C +70 °C	
Temperatura di funzionamento - Operating temperature - Betriebstemperatur - Température de fonctionnement - Temperatura de funcionamiento - Temperatura de funcionamento - Workingstemperatuur		+5°C +40°C	
Grado IP - IP Degree - IP-Grad - Degré IP - Grado IP - Grau IP - Beschermingsgraad IP		IP30	
Standard video - Video signal system - Videostandaard - Standard vidéo - Standard video - Standard vídeo - Videostandaard		PAL/NTSC	
Display - Display - Display - Display - Display - Display - Display		LCD TFT 3,5"	

## Agata V 200 - Agata VC 200

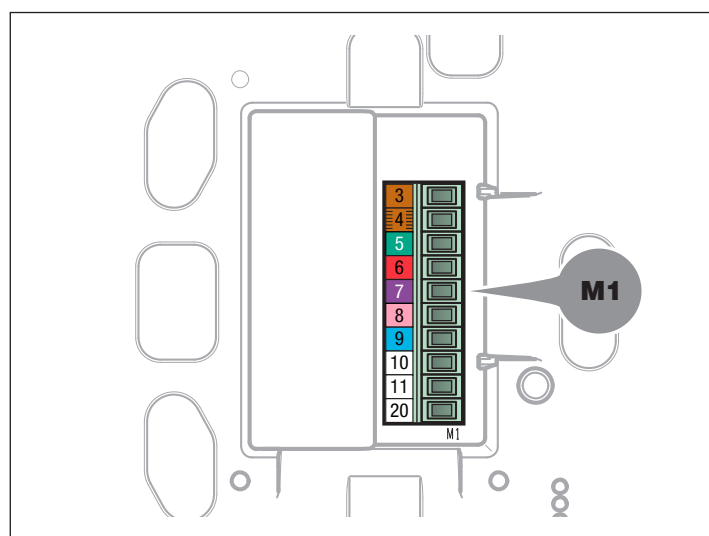

## Agata VC/B 200

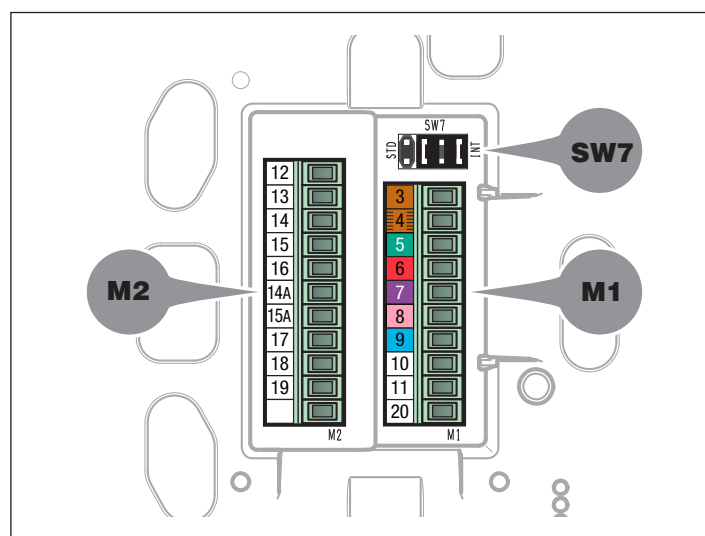

SW7	SW7
<b>IT</b> - Intercomunicazione abilitata <b>EN</b> - Intercom active <b>DE</b> - Interkommunikation aktiviert <b>FR</b> - intercommunication activée <b>ES</b> - intercomunicación activada <b>PT</b> - intercomunicação habilitada <b>NL</b> - intercom ingeschakeld	<b>IT</b> - Intercomunicazione disabilitata <b>EN</b> - Intercom disabled <b>DE</b> - Interkommunikation ausgeschaltet <b>FR</b> - intercommunication désactivée <b>ES</b> - intercomunicación desactivada <b>PT</b> - intercomunicação desligada <b>NL</b> - intercom uitgeschakeld

M1	<b>IT - MORSETTIERE</b> <b>EN - TERMINAL BOARDS</b>	M1	<b>DE - KLEMMENBREITER</b> <b>FR - BORNERS</b>	M1	<b>ES - BORNERAS</b> <b>PT - RÉGUAS DE BORNES</b>	M1	<b>NL - KLEMMENBORDEN</b>
	<p><b>3</b> Segnale video Video signal Cavo coassiale Coaxial cable</p> <p><b>4</b> Schermo segnale video Video signal shield</p> <p>Se la linea non prosegue collegare una resistenza da 75Ω (viola-verde-nero-oro) tra i morsetti 3 e 4.</p> <p>If the video line ends at this monitor, connect a 75Ω (violetgreen-black-gold) resistor between terminals 3 and 4.</p> <p><b>3</b> Segnale video positivo Positive video signal Doppino telefonico Twisted pair</p> <p><b>4</b> Segnale video negativo Negative video signal</p> <p>Se la linea non prosegue collegare una resistenza da 56Ω (verde-blu-nero-oro) tra i morsetti 3-5 e una tra i morsetti 4-5.</p> <p>If the video line ends at this monitor, connect a 56Ω (greenblue-black-gold) resistor between terminals 3-5 and between terminals 4-5.</p> <p><b>5</b> - 14÷17,5V alimentazione monitor <b>6</b> + 14÷17,5V supply voltage to monitor</p> <p><b>7</b> Ingresso chiamata dal posto esterno Call input from intercom receiver</p> <p><b>8</b> Audio al monitor Audio to monitor</p> <p><b>9</b> Audio al posto esterno Audio to entry panel</p> <p><b>10</b> AUX: servizi ausiliari (24V 100 mA) <b>11</b> Aux - auxiliary services (24V 100 mA)</p> <p><b>20</b> Ingresso chiamata dal pianerottolo Call input from landing</p>		<p><b>3</b> Videosignal Signal vidéo Koaxial-Kabel Câble coaxial</p> <p><b>4</b> Videosignalabsch. Blindage s. vidéo</p> <p>Am ende der Linie ist ein Widerstand von 75Ω (violettgrün-schwarz-gold) zwischen den Klemmen 3 und 4 einzusetzen.</p> <p>Si la ligne ne continue pas, connecter une résistance de 75Ω (violet-vert-noir-or) entre les bornes 3 et 4.</p> <p><b>3</b> Videosignal Positiv Signal vidéo positif Telefon-Kabel Paire torsadé</p> <p><b>4</b> Videosignal Negativ Signal vidéo négatif</p> <p>Am ende der Linie ist ein Widerstand von 56Ω (grünblau-schwarz-gold) zwischen den Klemmen 3-5 und 4-5 einzusetzen.</p> <p>Si la ligne ne continue pas, connecter une résistance de 56Ω (vert-bleu-noir-or) entre les bornes 3-5 et 4-5.</p> <p><b>5</b> - 14÷17,5V Monitorversorgung <b>6</b> + 14÷17,5V alimentation récepteur vidéo</p> <p><b>7</b> Anrufeingänge zu der Außenstation Entrée appel depuis le poste extérieur</p> <p><b>8</b> Ton zum Monitor Audio au récepteur vidéo</p> <p><b>9</b> Ton zur Außenstation Audio au poste extérieur</p> <p><b>10</b> Aux - Zusatzservices (24V 100 mA) <b>11</b> Aux - commandes auxiliaires (24V 100 mA)</p> <p><b>20</b> Anrufeingänge von Etagen Entrée appel depuis la porte palière</p>		<p><b>3</b> Señal de vídeo Sinal vídeo Cable coaxial Cabo coaxial</p> <p><b>4</b> Pantalla señal de vídeo Massa sinal vídeo</p> <p>Si la linea no continúa conectar una resistencia de 75Ω (violeta-verde-negro-oro) entre los bornes 3 y 4.</p> <p>Se a linha coaxial não avança, ligar uma resistência de 75Ω (roxo, verde, preto, ouro) entre os bornes 3 e 4.</p> <p><b>3</b> Señal de vídeo positiva Sinal vídeo positivo Cable telefónico Par telefónico</p> <p><b>4</b> Señal de vídeo negativa Sinal vídeo negativo</p> <p>Si la linea no continúa conectar una resistencia de 56Ω (verde-azul-negro-oro) entre los bornes 3-5 y 4-5.</p> <p>Se a linha não avança, ligar uma resistência de 56Ω (verde, azul, preto, ouro) entre os bornes 3-5 e 4-5.</p> <p><b>5</b> - 14÷17,5V alimentación monitor <b>6</b> + 14÷17,5V alimentação monitor</p> <p><b>7</b> Entrada de la llamada desde la placa exterior Entrada chamada da placa botoneira</p> <p><b>8</b> Audio al monitor Audio para o monitor</p> <p><b>9</b> Audio a la placa exterior Audio para a placa botoneira</p> <p><b>10</b> Aux - servicios auxiliares (24V 100 mA) <b>11</b> Aux 1 - serviços auxiliares (24V 100 mA)</p> <p><b>20</b> Entrada de la llamada desde el rellano Entrada chamada do patamar</p>		<p><b>3</b> Videosignaal Coaxiale kabel</p> <p><b>4</b> Scherm z. video</p> <p>Als de lijn niet verder loopt, sluit u een weerstand van 75Ω (paars-groen-zwart-goud) tussen de klemmen 3 en 4 aan.</p> <p><b>3</b> Z. positief videosignaal <b>4</b> Z. negatief videosignaal Telefoonaderpaar</p> <p>Als de lijn niet verder loopt, sluit u een weerstand van 56Ω (groen-blauw-zwart-goud) tussen de klemmen 3-5 en 4-5 aan.</p> <p><b>5</b> - 14-17,5 V beeldschermvoeding <b>6</b> +</p> <p><b>7</b> Ingang oproep vanaf de buitenpost</p> <p><b>8</b> Audio naar het beeldscherm</p> <p><b>9</b> Audio naar de buitenpost</p> <p><b>10</b> AUX: hulpdiensten (24V 100 mA) <b>11</b></p> <p><b>20</b> Ingang oproep vanaf de verdieping</p>

M2	<b>IT - MORSETTIERE</b> <b>EN - TERMINAL BOARDS</b>	M2	<b>DE - KLEMMENBREITER</b> <b>FR - BORNERS</b>	M2	<b>ES - BORNERAS</b> <b>PT - RÉGUAS DE BORNES</b>	M2	<b>NL - KLEMMENBORDEN</b>
	<p><b>12</b> Ingresso chiamata dal derivato intercomunicante Call input from intercom receiver</p> <p><b>13</b> Comune pulsanti intercomunicazione Common intercom buttons</p> <p><b>14</b> Pulsante 1 intercomunicazione Intercom 1 button</p> <p><b>15</b> Pulsante 2 intercomunicazione Intercom 2 button</p> <p><b>16</b> Pulsante 3 intercomunicazione Intercom 3 button</p> <p><b>14A</b> Pulsante 4 intercomunicazione Intercom 4 button</p> <p><b>15A</b> Pulsante 5 intercomunicazione Intercom 5 button</p> <p><b>17</b> LED porta aperta/occupato Port open/busy LED</p> <p><b>18</b> Pulsante AUX1 (luce scale intercomunicazione) AUX1 button (intercom stair light)</p> <p><b>19</b> Autoinserimento intercomunicazione Intercom self-connection</p>		<p><b>12</b> Anrufeingänge von Intercom-Sprechgarnitur Entrée appel depuis le poste intérieur à intercom.</p> <p><b>13</b> Gemeinsame Taste Intercom-Gespräche Commun boutons intercommunication</p> <p><b>14</b> Taste 1 Intercom-Gespräche Bouton 1 intercommunication</p> <p><b>15</b> Taste 2 Intercom-Gespräche Bouton 2 intercommunication</p> <p><b>16</b> Taste 3 Intercom-Gespräche Bouton 3 intercommunication</p> <p><b>14A</b> Taste 4 Intercom-Gespräche Bouton 4 intercommunication</p> <p><b>15A</b> Taste 5 Intercom-Gespräche Bouton 5 intercommunication</p> <p><b>17</b> LED Tür auf/besetzt Voyant porte ouverte/occupé</p> <p><b>18</b> Taste AUX1 (Treppenbeleuchtung, Intercom-Gespräche) Bouton AUX1 (lumière escalier intercommunication)</p> <p><b>19</b> Autoeinschaltung - Intercom. Auto-branchement - Intercom.</p>		<p><b>12</b> Entrada de la llamada desde el derivado intercom. Entrada chamada do posto intercomunicante</p> <p><b>13</b> Común de pulsadores de intercomunicación Comum botões de intercomunicação</p> <p><b>14</b> Pulsador 1 de intercomunicación Botão 1 intercomunicação</p> <p><b>15</b> Pulsador 2 de intercomunicación Botão 2 intercomunicação</p> <p><b>16</b> Pulsador 3 de intercomunicación Botão 3 intercomunicação</p> <p><b>14A</b> Pulsador 4 de intercomunicación Botão 4 intercomunicação</p> <p><b>15A</b> Pulsador 5 de intercomunicación Botão 5 intercomunicação</p> <p><b>17</b> LED de puerta abierta/ocupado LED porta aberta/ocupado</p> <p><b>18</b> Pulsador AUX1 (luz de escaleras intercomunicación) Botão AUX1 (luz das escadas intercomunicação)</p> <p><b>19</b> Activación automática - Intercom Auto-inserção - Intercom</p>		<p><b>12</b> Ingang oproep vanaf de intercom buitenpost</p> <p><b>13</b> Gewone intercomknoppen</p> <p><b>14</b> Intercomknop 1</p> <p><b>15</b> Intercomknop 2</p> <p><b>16</b> Intercomknop 3</p> <p><b>14A</b> Intercomknop 4</p> <p><b>15A</b> Intercomknop 5</p> <p><b>17</b> LED deur open/bezet</p> <p><b>18</b> Knop AUX1 (trapverlichting intercom)</p> <p><b>19</b> Zelfinschakeling - Intercom.</p>





**IT - SMALTIMENTO**

Assicurarsi che il materiale d'imballaggio non venga disperso nell'ambiente, ma smaltito seguendo le norme vigenti nel paese di utilizzo del prodotto.

Alla fine del ciclo di vita dell'apparecchio evitare che lo stesso venga disperso nell'ambiente.

Lo smaltimento dell'apparecchiatura deve essere effettuato rispettando le norme vigenti e privilegiando il riciclaggio delle sue parti costituenti.

Sui componenti, per cui è previsto lo smaltimento con riciclaggio, sono riportati il simbolo e la sigla del materiale.

**EN - DISPOSAL**

Do not litter the environment with packing material: make sure it is disposed of according to the regulations in force in the country where the product is used.

When the equipment reaches the end of its life cycle, take measures to ensure it is not discarded in the environment.

The equipment must be disposed of in compliance with the regulations in force, recycling its component parts wherever possible.

Components that qualify as recyclable waste feature the relevant symbol and the material's abbreviation.

**DE - ENTSORGUNG**

Vergewissern Sie sich, dass das Verpackungsmaterial gemäß den Vorschriften des Bestimmungslandes ordnungsgemäß und umweltgerecht entsorgt wird.

Das nicht mehr benutzbare Gerät ist umweltgerecht zu entsorgen.

Die Entsorgung hat den geltenden Vorschriften zu entsprechen und vorzugsweise das Recycling der Geräteteile vorzusehen. Die wiederverwertbaren Geräteteile sind mit einem Materials.

**FR - ELIMINATION**

S'assurer que le matériel d'emballage n'est pas abandonné dans la nature et qu'il est éliminé conformément aux normes en vigueur dans le pays d'utilisation du produit.

À la fin du cycle de vie de l'appareil, faire en sorte qu'il ne soit pas abandonné dans la nature.

L'appareil doit être éliminé conformément aux normes en vigueur et en privilégiant le recyclage de ses pièces.

Le symbole et le sigle du matériau sont indiqués sur les pièces pour lesquelles le recyclage est prévu.

**ES - ELIMINACION**

Comprobar que no se tire al medioambiente el material de embalaje, sino que sea eliminado conforme a las normas vigentes en el país donde se utilice el producto.

Al final del ciclo de vida del aparato evítase que éste sea tirado al medioambiente.

La eliminación del aparato debe efectuarse conforme a las normas vigentes y privilegiando el reciclaje de sus partes componentes.

En los componentes, para los cuales está prevista la eliminación con reciclaje, se indican el símbolo y la sigla del material.

**PT - ELIMINAÇÃO**

Assegurar-se que o material da embalagem não seja disperso no ambiente, mas eliminado seguindo as normas vigentes no país de utilização do produto.

Ao fim do ciclo de vida do aparelho evitar que o mesmo seja disperso no ambiente.

A eliminação da aparelhagem deve ser efectuada respeitando as normas vigentes e privilegiando a reciclagem das suas partes constituintes.

Sobre os componentes, para os quais é previsto o escoamento com reciclagem, estão reproduzidos o símbolo e a sigla do material.

**NL - AFDANKING**

Zorg ervoor dat het materiaal van de verpakking niet in het milieu terecht komt, maar afgedankt wordt volgens de wetgeving die van kracht is in het land waar het product gebruikt wordt.

Vermijd dat het toestel aan het einde van haar levensduur in het milieu terecht komt.

Het toestel moet afgedankt worden in overstemming met de geldende wetgeving. Geef voorkeur aan het recyclen van de onderdelen.

Op de onderdelen die gerecycled kunnen worden is het symbool en de afkorting van het materiaal aangebracht.