

Art.5478 Handsfree Videomonitor - Art.5478 Videocitofono Vivavoce

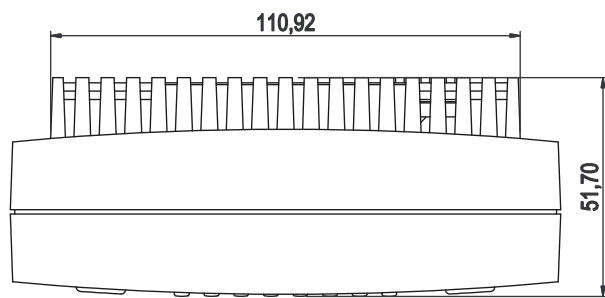

B

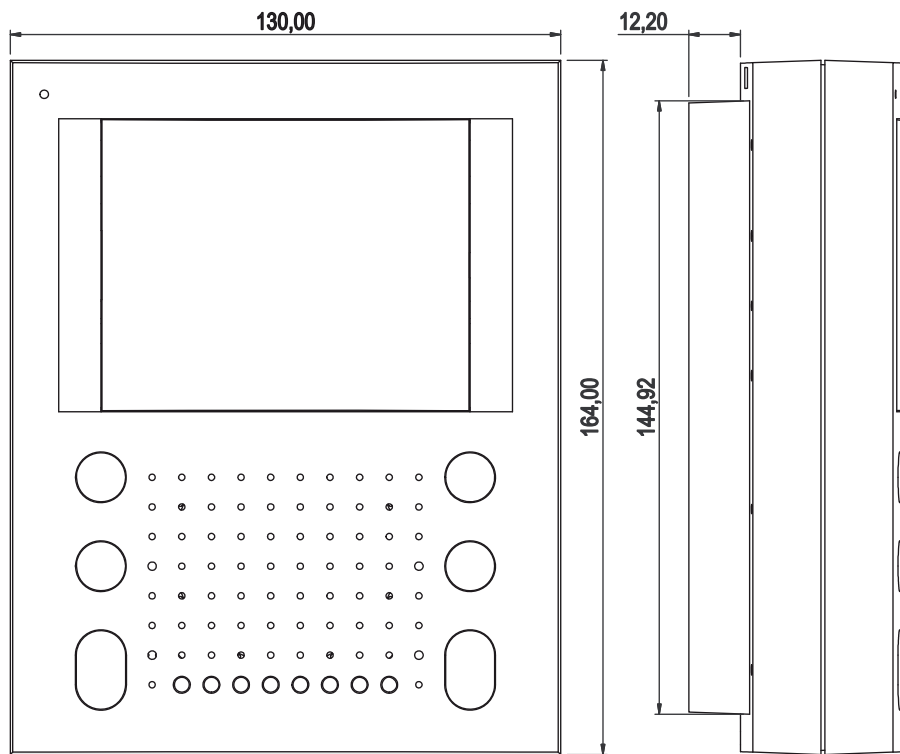

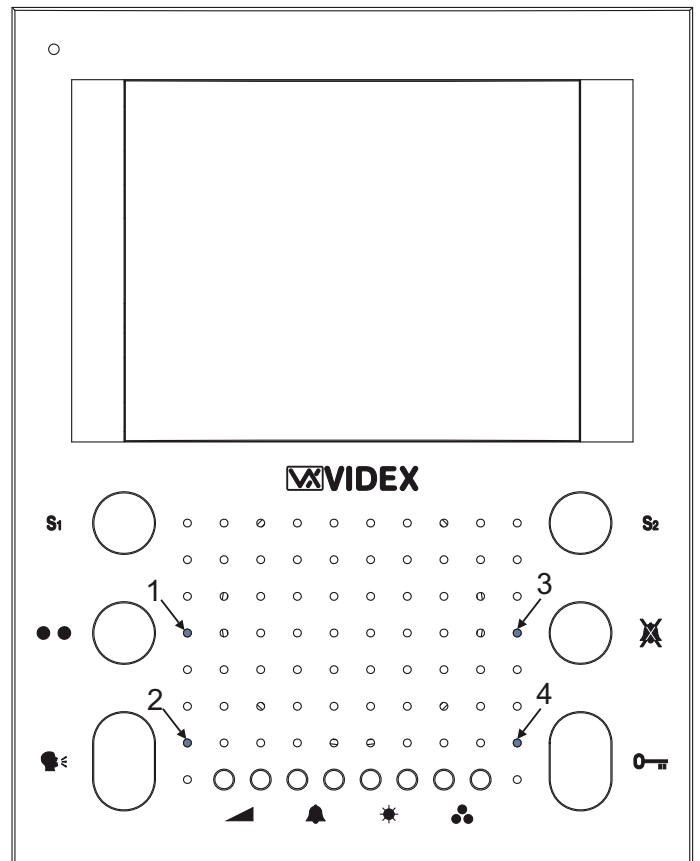





A

ART.5478/5478N VIDEOCITOFONO VIVAVOCE PER SISTEMI VIDEO CON/SENZA COASSIALE
ART.5478/5478N HANDS FREE VIDEOMONITOR FOR COAX/NON COAX VIDEO SYSTEMS
Descrizione

Videocitofono vivavoce intelligente specifico per il sistema VX2200 con monitor a colori LCD TFT da 3,5", pulsanti "apri-porta", "risposta/auto-accensione", "privacy on/off", "relè a commutazione" (solo Art.5478) e 2 (3 per l'Art.5478N) pulsanti di servizio più 4 LED* relativi al funzionamento dei pulsanti sopra indicati. Regolazioni: volume altoparlante, volume del tono di chiamata, luminosità e saturazione. Numero di squilli, tipo suoneria, durata privacy e modo video programmabili. Nota elettronica offerta dal sistema più ingressi attivo bassi per chiamata locale ed allarme.

Pulsanti e Regolazioni

S1	Fino a quando resta premuto chiude il morsetto 12 (S1) verso massa (max 24Vdc 50mA).
● ●	Ad ogni pressione commuta in maniera stabile il morsetto 14 (due punti) verso massa o verso il collettore aperto. Il relativo LED è acceso quando il morsetto chiude verso massa mentre resta spento in caso contrario (max 24Vdc 50mA) Art.5478 . Fino a quando resta premuto chiude il morsetto 14 (● ●) verso massa (max 24Vdc 50mA) Art.5478N .
	<ul style="list-style-type: none"> Alla ricezione della chiamata, abilita l'inizio conversazione. Il relativo LED si accende. Ad impianto spento, premere il pulsante tante volte quant'è il valore dell'identificativo del posto esterno da accendere. Il relativo LED si accende. Ad impianto acceso, consente lo spegnimento manuale (rapida pressione del tasto). In ogni caso lo spegnimento è automatico (il LED si spegne) allo scadere del tempo di conversazione. Premendo il pulsante per più di 2 secondi, il videocitofono passa nel modo trasmissione ad una via: per parlare con l'esterno occorre tenere premuto il pulsante (il LED lampeggia rapidamente), mentre per ascoltare il visitatore occorre lasciare il pulsante (il LED lampeggia lentamente). Trascorsi 10 secondi, senza premere nuovamente il pulsante, il sistema si spegne. Il videocitofono torna al funzionamento normale alla successiva accensione.
S2	Fino a quando resta premuto chiude il morsetto 13 (S2) verso massa (max 24Vdc 50mA).
	Attiva/Disattiva il servizio "privacy". Con il servizio attivo il relativo LED è acceso e le chiamate entranti vengono ignorate.
	A sistema acceso, apre la porta. L'apertura è indicata da un segnale acustico (se la fonia è attiva) per la durata del tempo d'apertura porta. Se il relativo filo è stato collegato, il LED "door open" resterà acceso fino a quando la porta resta aperta. A sistema spento, effettua la chiamata al centralino di portineria se presente nell'impianto.
	Regolazione Volume Altoparlante
	Regolazione Volume Tono di Chiamata
	Regolazione Luminosità
	Regolazione Colore

Programmazione

La programmazione del videocitofono consiste nell'impostazione della modalità video (coassiale o segnale video bilanciato) e di alcuni parametri quali la durata della funzione privacy, il numero di squilli e il tipo di suoneria

IMPOSTAZIONE MODALITA' VIDEO Art.5478

La modalità video viene impostata tramite il Dip-Switch a 4 vie accessibile dalla parte posteriore del videocitofono.







Stato switch				Modo Video
1	2	3	4	
ON	ON	OFF	ON	Segnale video coassiale (V2=V)
ON	ON	ON	OFF	Segnale video bilanciato

Gli switch 1 e 2 servono ad adattare l'impedenza del segnale video, in caso di più videocitofoni collegati in parallelo devono essere impostati entrambi ad OFF per tutti i videocitofoni ad eccezione dell'ultimo in ordine di collegamento.

Description

Intelligent Hands free video monitor specific for VX2200 digital system using 3,5" full colour active matrix LCD monitor, with "door open", "answer/camera recall", "privacy on/off", "latch relay"(only Art.5478) buttons and 2 (3 for Art.5478N) service buttons plus 4 LEDs related to the operation of the 4 buttons mentioned above. Controls: loudspeaker volume, call tone volume, brightness and hue. Programmable number of rings, privacy duration, door opening time and video mode. Electronic call tone offered by the system plus active low inputs for local bell and alarm.

Push buttons and Controls

S1	When pressed, shorts terminal 12 (S1) to ground (max 24Vdc 50mA).
● ●	Each time this button is pressed it will toggle terminal 14 between ground and open collector. The LED next to this button will illuminate when the output is at ground. (max 24Vdc 50mA) for Art.5478 . When pressed, shorts terminal 14 (● ●) to ground (max 24Vdc 50mA) for Art.5478N .
	<ul style="list-style-type: none"> Pressing this button during an incoming call will open the speech in duplex mode allowing free speech with the caller in both directions (The LED next to this button will illuminate). When the system is in standby (No call on the system), this button will recall the picture and speech from one of the doors. Simply press the button as many times as the doors ID number (i.e. pressing the button twice will switch on the camera and speech to door ID 2 after a short delay). The LED next to the button will illuminate. During a call, pressing this button momentarily will end the call The LED next to the but will switch off). The system will automatically switch off when the conversation time expires. Pressing and holding the button for more than 2 seconds will switch the videophone into SIMPLEX speech mode. Press and hold the button to speak to the caller (The LED will flash rapidly), release the button to listen (The LED will flash slowly). If the button is not pressed for 10 seconds the system will switch off. The videophone will revert to duplex speech when another call is made.
S2	When pressed, shorts terminal 13 (S2) to ground (max 24Vdc 50mA).
	Enables / Disables the privacy service. When privacy is enabled calls will not be received. The LED next to the button will illuminate when the privacy service is enabled.
	During a call, operation of this button will release the door from which the call is coming from. This will be confirmed by an acoustic signal (if the speech is enabled) for the duration of the "door open time". If terminal 19 is connected, the "door open" LED next to the button will also illuminate. When the video monitor is not engaged in a call, operation of this button will book a call from the concierge (If available).
	Loudspeaker volume control
	Call tone volume control
	Brightness control
	Colour intensity control

Programming

Setup is carried out using the push buttons on the front of the unit and the dip-switches located on the rear of the unit. Adjustments include the selection of either coaxial or balanced video input, privacy time, the number of rings and the call tone melody.

VIDEO MODE SETUP Art.5478

The video mode setup is carried out by the 4 way Dip-Switch accessible from the rear side of the videophone.

Switch Status				Video Mode
1	2	3	4	
ON	ON	OFF	ON	Coax video signal (V2=V)
ON	ON	ON	OFF	Balanced video signal

Switches 1 and 2 adjust the video signal impedance, when using more than one videomonitor in parallel (without a video splitter) put both switches in the OFF position on all but the last videomonitor (end of line).

IMPOSTAZIONE MODALITA' VIDEO

La modalita' video viene impostata tramite il Dip-Switch a 4 vie accessibile dalla parte posteriore del blocco superiore del videocitofono.

Gli switch 3 e 4 servono ad adattare l'impedenza del segnale video; in caso di più videocitofoni collegati in parallelo, devono essere impostati entrambi ad OFF per tutti i videocitofoni ad eccezione dell'ultimo in ordine di collegamento.

Modo Video	
Switch 1,2	Modo
	Coassiale
	Bilanciato

Terminazione video 75 Ohm	
Switch 3,4	Terminazione
	Abilitata
	Disabilitata

VIDEO MODE SETUP Art.5478N

The video mode setup is carried out by the 4 way Dip-Switch accessible from the rear side of the videophone.

Switches 1 and 2 adjust the video signal impedance. when using more than one videomonitor in parallel (without a video splitter) put both switches in the OFF position on all but the last videomonitor (end of line).

Video Mode	
Switches 1,2	Mode
	Coax
	Balanced

75 Ohm Video Termination	
Switches 3,4	Termination
	Enabled
	Disabled

PROGRAMMAZIONE Nr.SQUILLI, SUONERIA E DURATA PRIVACY

I valori impostati di fabbrica sono: 6 squilli, suoneria 1 e durata privacy illimitata.

Per programmare il numero di squilli

Premere e tenere premuto (10 secondi circa) il pulsante "●" fino a quando il relativo LED si accende e l'unità emette un bip. Premere nuovamente il pulsante "●" per un numero di volte pari al numero di squilli (max 9) da programmare. Es. 5 volte per impostare 5 squilli. Selezionato il numero di squilli desiderato, attendere circa 5 secondi senza compiere alcuna operazione: un bip e lo spegnimento del LED confermeranno l'avvenuta memorizzazione.

Per programmare la suoneria

Premere e tenere premuto (10 secondi circa) il pulsante "●●" ("0-") per l'Art.5478N) fino a quando il relativo LED si accende e l'unità riproduce la suoneria correntemente programmata. Premere nuovamente il pulsante "●●" ("0-") per l'Art.5478N) per ascoltare le suonerie disponibili (maximum 9). Selezionata la suoneria desiderata, attendere circa 5 secondi senza compiere alcuna operazione: un bip e lo spegnimento del LED confermeranno l'avvenuta memorizzazione.

Per programmare la durata della funzione "privacy"

Premere e tenere premuto (10 secondi circa) il pulsante "X" fino a quando il relativo LED si accende e l'unità emette un bip. Ogni pressione del tasto "X" incrementa (partendo da 0) la durata del servizio privacy di 1/4 d'ora: premere un numero di volte pari alla durata desiderata (max 80 volte = 20 ore). Impostata la durata desiderata, attendere circa 5 secondi senza compiere alcuna operazione: un beep e lo spegnimento del LED confermeranno l'avvenuta memorizzazione.

Per impostare la durata illimitata (servizio attivato e disattivato tramite il pulsante "X"), attendere che avvenga la memorizzazione senza premere nulla.

Impostazione indirizzo videocitofono

L'indirizzo del videocitofono è codificato in binario tramite il dip-switch ad 8 vie situato al suo interno. Ogni switch corrisponde ad un bit che può essere a 0 (OFF) o 1 (ON), a ciascun bit corrisponde un peso decimale in base alla posizione: per impostare l'indirizzo desiderato, mettere ad ON (1) gli switch la cui somma dei pesi corrisponde al valore dell'indirizzo. Ad esempio, per impostare l'indirizzo 37, mettere ad ON gli switch 1, 3 e 6 (1+4+32=37).

Switches – Switch								Decimal Weight – Peso Decimale								Addr. Indir.
8	7	6	5	4	3	2	1	128	64	32	16	8	4	2	1	
OFF	OFF	OFF	OFF	OFF	OFF	OFF	ON	0	0	0	0	0	0	0	1	1
OFF	OFF	OFF	OFF	OFF	OFF	ON	OFF	0	0	0	0	0	0	1	0	2
OFF	OFF	OFF	OFF	OFF	OFF	ON	ON	0	0	0	0	0	0	1	1	3
OFF	OFF	OFF	OFF	OFF	ON	OFF	OFF	0	0	0	0	0	1	0	0	4
OFF	OFF	ON	OFF	OFF	ON	OFF	ON	0	0	1	0	0	1	0	1	37
ON	OFF	ON	ON	OFF	ON	OFF	OFF	1	0	1	1	0	1	0	0	180

NUMBER OF RINGS, MELODY AND PRIVACY DURATION PROGRAMMING

The preset values are: 6 rings, melody 1 and no time out privacy duration.

Number of rings

Press and hold (for approx 10 seconds) the "●" button until the LED next to the button illuminates and the unit emits a beep. Press again the "●" button as many times as the number of rings needed (i.e. 6 times = 6 rings, maximum 9 times). Once the value of rings has been reached, wait 5 seconds for a beep and the LED turning OFF. The new value is stored.

Melodies

Press and hold (for approx 10 seconds) the "●●" button ("0-") for Art.5478N) until the LED next to the button illuminates and the unit plays the current programmed melody. Press again the "●●" button ("0-") for Art.5478N) to listen to the available melodies (maximum 9). Once the chosen melody has been reached, wait 5 seconds for a beep and the LED turning OFF. The new melody will be stored.

Privacy duration time

Press and hold (for approx 10 seconds) the "X" button until the LED next to the button illuminates and the unit beeps. Each time the "X" button is pressed, it will increase (starting from 0) the privacy duration by 15 minutes, press until the required duration has been reached, when reached, wait 5 seconds for a beep and the LED turning OFF. The new time will be stored. To set the privacy with no time out (privacy enabled or disabled by pressing the "X" button), don't press any buttons once in privacy programming mode and wait 5 seconds for the beep and LED to go off.

Videomonitor address setup

Each videomonitor must be address is binary (PHONE ID) using the 8 way dipswitches located on the rear of the unit. Each switch correspond to one bit which can have a value 0 (OFF) or 1 (ON). Each bit corresponds to a decimal weight depending on the position: Switch 1 = decimal 1, 2=2, 3=4, 4=8, 5=16, 6=32, 7=64, 8=128. I.E. to set the address 37, put switches 1, 3 and 6 on (1+4+32=37).

Specifiche tecniche

Tensioni d'alimentazione	:	17÷20Vdc 12÷14Vdc
Assorbimenti	:	12mA in stand-by (on 12Vdc) 70mA Max (on 12Vdc) 250mA Max (on 20Vdc)
Temperatura di Lavoro	:	-10°C +50°C

Technical specification

Working Voltage	:	17÷20Vdc 12÷14Vdc
Power Consumption	:	12mA in stand-by (on 12Vdc) 70mA Max (on 12Vdc) 250mA Max (on 20Vdc)
Working Temperature:	:	-10°C +50°C

Art.5478/5478N - SEGNALI SCHEDA DI CONNESSIONE ART.5980		Art.5478/5478N - PCB CONNECTION BOARD ART.5980 SIGNALS	
Descrizione	Morsetto Terminal		Description
Ingresso alimentazione video 17÷20Vdc	+20V	1	Video power supply 17÷20Vdc
Ingresso alimentazione video 17÷20Vdc	+20V	2	Video power supply 17÷20Vdc
Alimentazione video riferimento di massa	GND	3	Video power supply ground reference
Alimentazione video riferimento di massa	GND	4	Video power supply ground reference
Sincronia V2 segnale video bilanciato (modo seg. video bil.) Segnale video composito (modo segnale video coassiale)	V2/V	5	Balanced video signal V2 sync.(balanced video signal mode) Composite video signal (coax video signal mode)
Sincronia V1 segnale video bilanciato (modo seg. video bil.)	V1	6	Balanced video signal V1 sync.(balanced video signal mode)
Linea BUS	L	7	BUS line
Linea BUS riferimento di massa	GND	8	BUS line ground reference
Ingresso chiamata locale (attivo basso)	LB	9	Local bell input (active low)
Ingresso segnale d'allarme (attivo basso)	AL	10	Alarm input (active low)
Massa	GND	11	Ground
Pulsante S1 (chiusura verso massa quando premuto)	S1	12	S1 Push button (close to ground when pressed)
Pulsante S2 (chiusura verso massa quando premuto)	S2	13	S2 Push button (close to ground when pressed)
Pulsante ●● (commuta il terminale 14 tra massa ed open collector ogni volta che viene premuto) Art.5478.	●● (5478)	14	●● Push button (toggle the terminal 14, each time is pressed, between ground and open collector) Art.5478.
Fino a quando resta premuto chiude il morsetto 14 (●●) verso massa (max 24Vdc 50mA) Art.5478N.	●● (5478N)	14	While pressed shorts terminal 14 (●●) to ground (max 24Vdc 50mA) Art.5478N.
Uscita +12Vdc per alimentazione distr. video Art.894	+VD	15	+12Vdc output to supply the video distributor Art.894
Massa	GND	16	Ground
Uscita stabilizzata +12Vdc	12VO	17	Stabilized +12Vdc output
Ingresso alimentazione +12Vdc	12VI	18	+12Vdc Power supply input
Ingresso di alimentazione per accensione LED ausiliario	LD	19	Auxiliary LED power supply input
Massa	GND	20	Ground

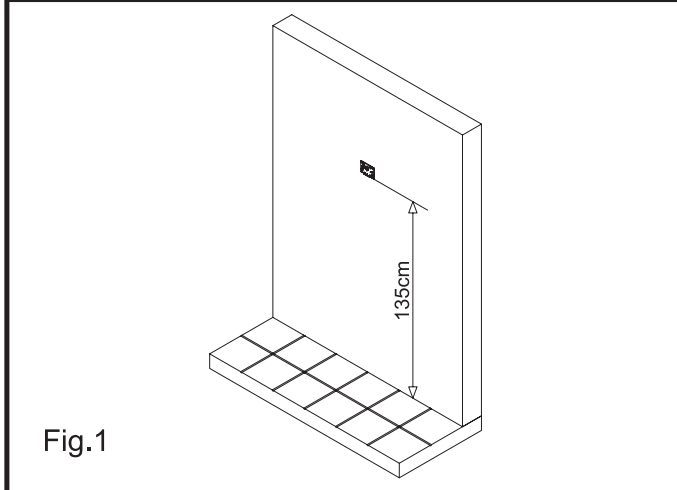
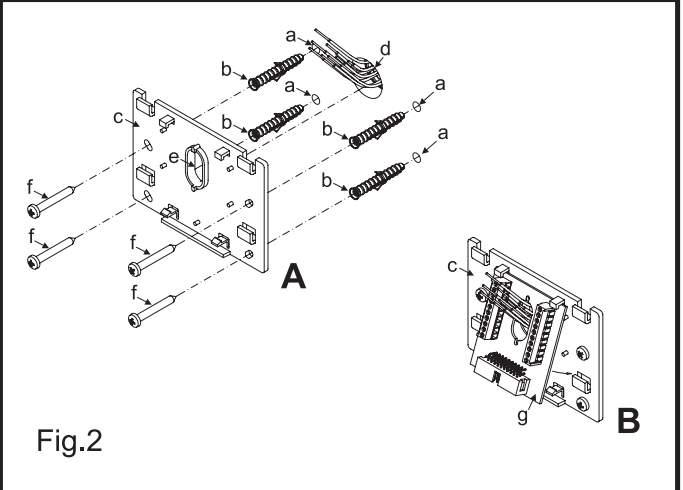
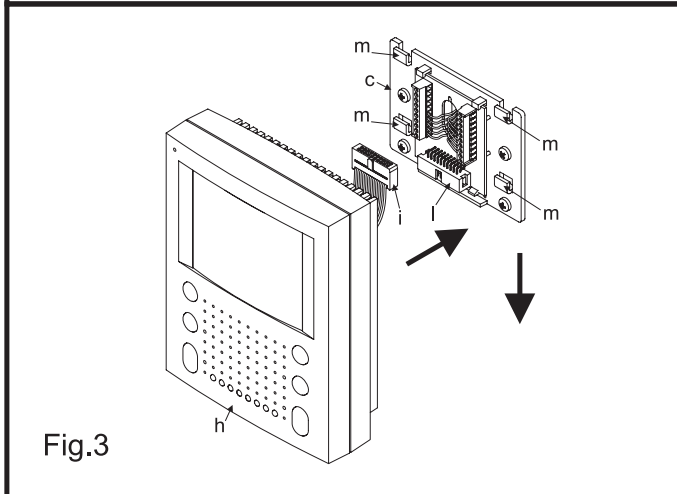
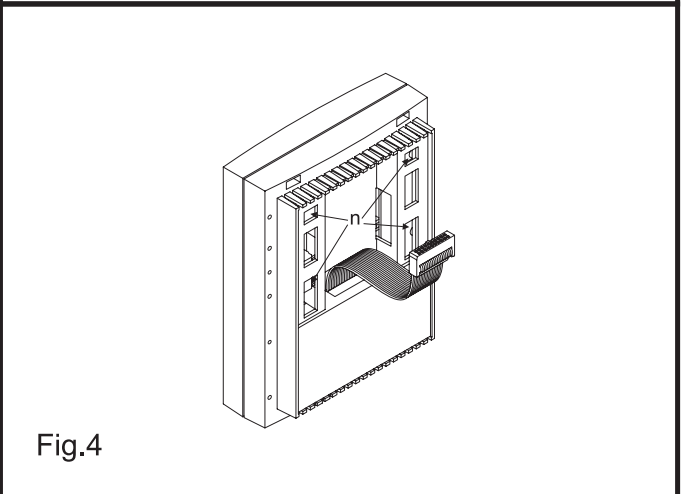
Art.5478 Istruzioni di fissaggio a parete
Art.5478 Wall mounting instructions

Fig.1

Fig.2

Fig.3

Fig.4

- Dovendo passare attraverso la fessura "e" (fig.2A) della piastra di fissaggio a parete, consigliamo di canalizzare i conduttori in maniera tale da lasciare 135cm circa tra la parte inferiore della scheda di fissaggio ed il pavimento finito come mostrato in figura 1;
 - Appoggiare la piastra di fissaggio "c" alla parete facendo passare il gruppo di fili "d" attraverso l'apertura "e" della stessa e prendere i riferimenti per i fori di fissaggio "a" (fig.2A);
 - Eseguire i fori "a", inserire al loro interno i tasselli ad espansione "b" e dopo aver fatto passare il gruppo di fili "d" attraverso l'apertura "e" fissare la piastra "c" alla parete tramite le viti "f" fornite a corredo (Fig.2A);
 - Agganciare la scheda di connessione "g" alla piastra di fissaggio "c" come mostrato in figura 2B e procedere alla connessione dei fili alla morsetteria (in accordo con lo schema fornito) tramite il giravite (lama lato a taglio) fornito a corredo;
 - Collegati i fili, agganciare il videocitofono "h" alla piastra "c" come mostrato in figura 3:
 - inserire il connettore "i" del cavo flat che fuoriesce dal retro del videocitofono nel connettore "l" della scheda di connessione (Fig.3),
 - avvicinare il videocitofono alla piastra di fissaggio facendo corrispondere le aperture "n" (Fig.4) ai ganci "m" (Fig.3) quindi spingere il videocitofono verso il basso fino all'aggancio come suggerito dalle frecce in figura 3.
 - Per rimuovere il videocitofono, tenendolo saldamente spingerlo verso l'alto fino allo sblocco.
- Cables must be fed through the opening "e" (Fig. 2A) of the mounting plate "c", which should be fitted approximately 135cm from finished floor level as shown in Fig 1;
 - Place the mounting plate "c" against the wall feeding the wire group "d" through opening "e" of the mounting plate and mark the fixing holes "a" (Fig. 2A)
 - Drill the fixing holes "a", insert the wall plugs "b" then with the cables threaded through opening "e" fix the mounting plate "c" to the wall with the 4 screws provided "f" (Fig. 2A).
 - Hook the pcb connection board "g" to the mounting plate "c" as shown in Fig2B and connect the wires (using the screwdriver provided) to the terminals as shown in the diagram provided;
 - Once the wires are connected, hook the videophone "h" to the Mounting plate "c" as shown in Fig. 3.
 - Connect the Plug "l" on the ribbon cable from the videophone to the plug "l" on the PCB connection board "g";
 - Place the videophone "h" against the 4 hooks "m" on the mounting plate "c" (in line with the 4 openings "n" on the rear side of the videophone Fig. 4) and push down as suggested by the pointers in Fig. 3, the videophone will lock into place;
 - To remove the videophone, hold it firmly and push the unit in an upward direction until the videophone "h" unlocks from the mounting plate "c"